



Catálogo Técnico

Fan Coil 42B Series



Água Gelada / Água Quente

Modelos Horizontais

60Hz

O fabricante se reserva o direito de modificar ou descontinuar as especificações de desenho sem incorrer em obrigações.

ÍNDICE

1 - Descrição dos Modelos Disponíveis	4
2 - Nomenclatura	4
3 - Características Técnicas / Benefícios	5
4 - Kit Controles	6
5 - Kits Válvulas e 2 ou 3 vias	6
6 - Performance Nominal e Pesos	7
6.1 - Serpentina 2 Tubos (Água Gelada ou Água Quente	7
6.2 - Tabela de Consumo (Potência/Corrente	8
7 - Uso das Tabelas de Performance	9
8 - Curvas de Vazão x Pressão Estática Disponível / Heavy-duty (c/ dutos)	9
9 - Dimensional	14
10 - Códigos e Dimensões do Kit Filtro	17
11 - Curvas de Vazão x Pressão Estática Disponível / Heavy-duty (c/ kit filtro)	19
12 - Diagrama Elétrico	20
13 - Tabela de Conversão de Unidades	23
Apêndice I - Tabelas de Performance (somente para Velocidade Alta)	25
Apêndice II - Máquinas Especiais	63
Apêndice III - Carta Psicrométrica	77

1 - Descrição dos Modelos Disponíveis

O novo Fan Coil 42B combina uma gama de aspectos e aperfeiçoamentos inspirados pelo feedback de nossos clientes. Isto fez com que se tornasse mais compacto, com um nível de ruído extremamente mais baixo quando comparado aos modelos anteriores, mais atraente em seu exterior e mais eficiente por dentro.

42B

- Unidade sem gabinete e com filtro, para instalações embutidas.
- Capacidades de 7.000 a 55.000 Btu/h.
- Disponível em 4 tamanhos.
- Montagem na posição horizontal (teto).
- Retorno de ar traseiro.
- Pressão estática disponível de até 3mmCA para equipamentos Standard e até 8mmCA, para equipamentos Heavy-Duty, permitindo que a unidade seja acoplada a uma pequena rede de dutos.

42BC

- Unidades horizontais sem gabinete e com filtro de ar para instalação embutida, com serpentinas de 2 tubos standard.

42BB

- Unidades horizontais sem gabinete e com filtro de ar para instalação embutida, com serpentinas de 2 tubos de alta eficiência.

42BQ

- Unidades horizontais sem gabinete e com filtro de ar para instalação embutida com serpentinas de 4 tubos para trabalhar com água gelada e água quente.
- Disponível nas tensões de 220V-1ph-50/60Hz e 115V-1ph-60Hz (até 36.000 Btu/h).

2 - Nomenclatura

Fancoil

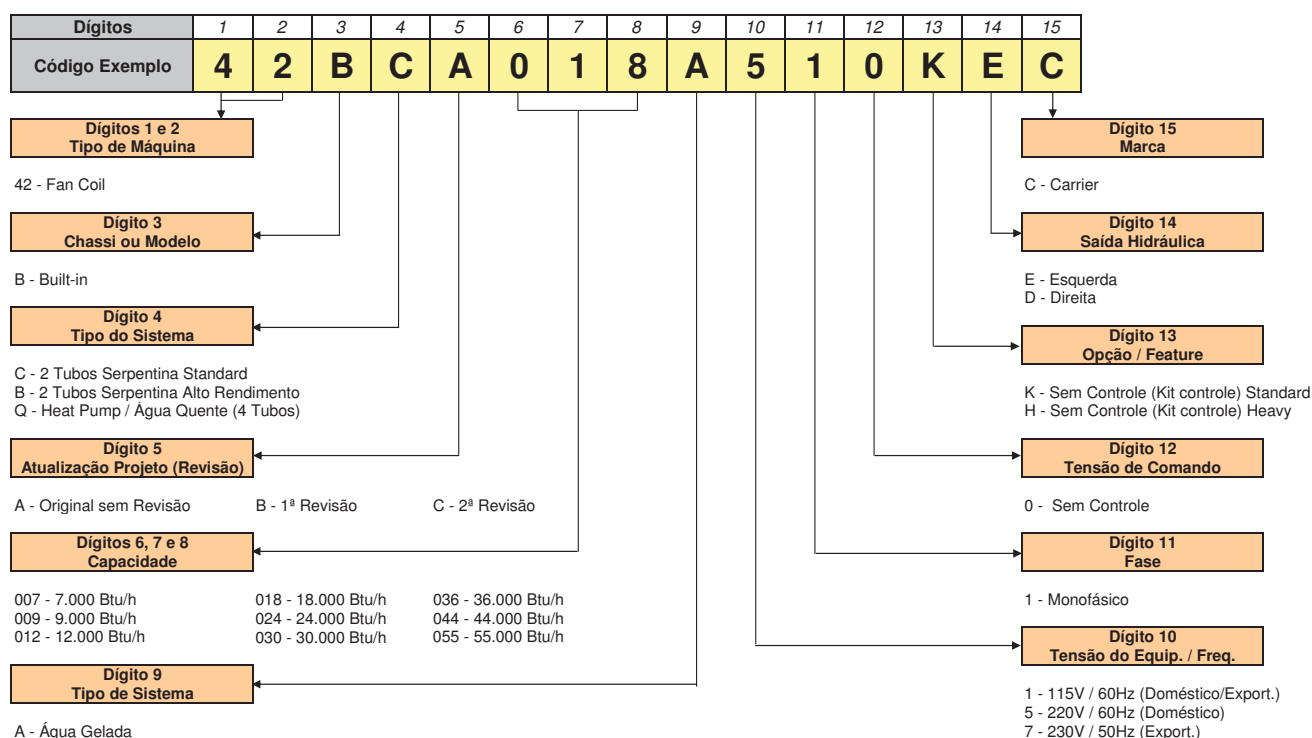

Kit Controle Remoto

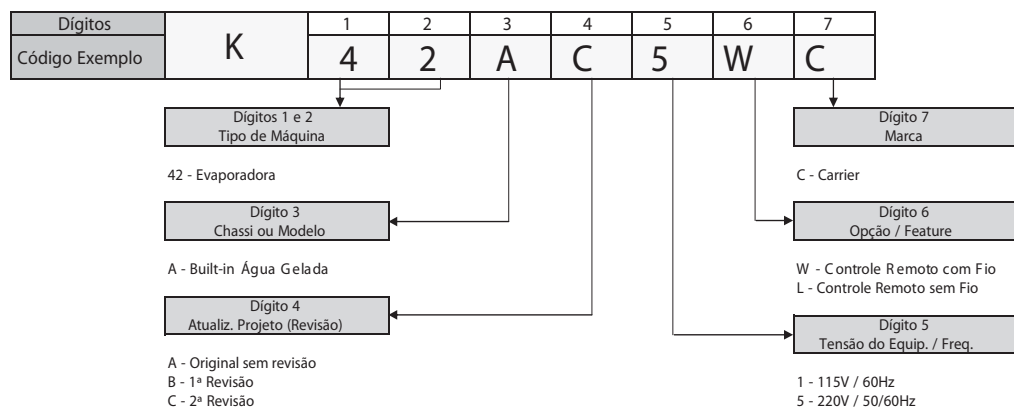

3 - Características Técnicas / Benefícios

Trocadores de calor

- Serpentina à água. Máxima pressão / temperatura de operação: 14 atm / 95°C.
- Tubos de cobre liso com diâmetro de 9,53 mm, com 0,30 mm de espessura de parede, expandido mecanicamente.
- Aletas de alumínio com 0,110 mm de espessura.
- Conexões em latão 3/4in com rosca externa tipo BSP.
- Dreno com diâmetro de 3/4in com saída pela lateral da unidade, do mesmo lado que a hidráulica, que pode ser a lateral direita ou esquerda.

Gabinete

- Fabricado em chapa de aço galvanizado. Possui encaixes para suspensão ao teto. As unidades possuem flange (aba) de 25 mm para melhor conexão da unidade à rede de dutos.

Motor

- Motor elétrico de 3 velocidades. Proteção de sobrecarga interna, com reset automático.
- Alimentação em 220V – 1 – 50/60 Hz, com máxima e mínima tensão de rede permissível de 198 – 242 V. Neste projeto também estarão disponíveis motores para alimentação elétrica 115V – 1 – 60 Hz (para unidades de 7.000 a 36.000 Btu/h).

Ventilador

- Ventilador centrífugo de dupla aspiração, tipo Sirocco, com pás curvadas para frente, auto-balanceados e acoplados diretamente ao eixo do motor.

Filtro

- Tela de Polipropileno, com diâmetro de fios de 0,23 mm. Lavável.

Bandeja de dreno

- Em ABS com revestimento de poliuretano expandido.

Aplicação

Este catálogo se refere a unidades de tratamento de ar (Air Handlers) compostos por módulo trocador e módulo de ventilação e demais complementos. As unidades de tratamento de ar são dispositivos destinados a promover o tratamento de uma determinada massa de ar que passe por seu sistema. São utilizadas em conjunto com resfriadores de líquidos (chillers) que fornecem água gelada ou água quente e fazem parte de sistema, elas comportam dutos que são usados para conduzir o ar condicionado proveniente do módulo evaporador (trocador de calor) para diversos ambientes a serem condicionados ou instalações industriais. Estas podem ser adquiridas de fábrica de forma individual (por módulo) ou em conjunto com chillers configurando um sistema de ar-condicionado dutado sendo composto por módulo trocador ventiladore opcionalmente, possuir módulo de mistura de ar e/ou módulo de filtragem especial e/ou módulo de atenuação acústica e/ou módulo de umidificação, conforme os requisitos de projeto.

Serpentina Água Gelada

	7k		9k		12k		18k		24k		30k		36k		44k		55k	
	STD	AE	STD	AE	STD	AE	STD	AE	STD	AE	STD	AE	STD	AE	STD	AE	STD	AE
Nº de Filas	2	3	1	2	2	3	2	3	3	4	3	4	3	4	3	4	3	4
Nº de Tubos	20	30	10	20	20	30	20	30	30	40	30	40	30	40	30	40	30	40
Nº Circuitos	2	3	1	3	3	3	2	3	3	3	4	4	4	5	5	6	5	6
Comprimento Serpentina (mm)	481		731		731		731		731		1111		1111		1491		1491	
Altura Aletado (mm)	254		254		254		254		254		254		254		254		254	
Área de Face (m ²)	0,12		0,19		0,19		0,19		0,19		0,28		0,28		0,38		0,38	
Conexão (Ø e Tipo)	3/4in BSP		3/4in BSP		3/4in BSP		3/4in BSP		3/4in BSP		3/4in BSP		3/4in BSP		3/4in BSP		3/4in BSP	

STD = Standard

AE = Alta eficiência

Serpentina Água Quente

	7k		9k		12k		18k		24k		30k		36k		44k		55k	
	STD	AE	STD	AE	STD	AE	STD	AE	STD	AE	STD	AE	STD	AE	STD	AE	STD	AE
Nº de Filas	1	1	1	1	1	1	1	1	1	1	1	1	1	1	1	1	1	1
Nº de Tubos	10	10	10	10	10	10	10	10	10	10	10	10	10	10	10	10	10	10
Nº Circuitos	1	1	1	1	1	1	1	1	1	1	1	1	1	1	1	1	1	1
Comprimento Serpentina (mm)	481		731		731		731		731		1111		1111		1491		1491	
Altura Aletado (mm)	254		254		254		254		254		254		254		254		254	
Área de Face (m ²)	0,12		0,19		0,19		0,19		0,19		0,28		0,28		0,38		0,38	
Conexão (Ø e Tipo)	3/4in BSP		3/4in BSP		3/4in BSP		3/4in BSP		3/4in BSP		3/4in BSP		3/4in BSP		3/4in BSP		3/4in BSP	

4 - Kits Controles

Controle remoto com fio

O controle remoto com fio possui 4 modos de funcionamento e 4 modos de ventilação, com um display digital de fácil leitura e interface prática para uso diário, proporcionando maior facilidade e acesso a todos ou usuários.

- 4 modos de funcionamento - Resfria, desumidifica, ventila e aquece (função aquecimento disponível apenas em aparelhos Q/F).
- Display digital - Display de fácil visualização e leitura, exibe modo e operação e temperatura desejada e ambiente.
- Sensor de temperatura - Possui um sensor integrado ao controle que indica a exata temperatura do ambiente.
- 4 modos de ventilação - Baixo, médio, alto e automático.

Controle remoto sem fio

- Timer ON/OFF - Programa o horário para ligar e desligar.
- Direcionador de fluxo - Controla o defletor direcionando o fluxo e ar para posição desejada, maior conforto para todos os usuários.
- Função Sleep - Temperatura ideal à noite inteira.
- Função Econo - Para os modos refrigeração, aquecimento (caso disponível) e automático, proporciona maior economia de energia em qualquer período do ano.
- 4 modos de funcionamento - Resfria, desumidifica, ventila e aquece (função aquecimento disponível apenas em aparelhos Q/F).
- Função Swing - Climatiza o ambiente de maneira uniforme, deixando o clima ainda mais agradável.
- Display digital no controle remoto - Exibe o modo operação a temperatura desejada e ainda um relógio de fácil leitura.
- Função Turbo - Atinge rapidamente a temperatura desejada.
- 4 modos de ventilação - Baixo, médio, alto e automático.

5 - Kits Válvulas e 2 ou 3 vias

Aletado (Água gelada) / Aletado (Água Quente)			
Capacidade		Modelo	Código
Btu/h	TR		
7.000	0,58	Válvula 2 vias 1/2in On/Off	46101621
9.000	0,75	Válvula 2 vias 1/2in On/Off	46101621
12.000	1,00	Válvula 2 vias 1/2in On/Off	46101621
18.000	1,50	Válvula 2 vias 1/2in On/Off	46101621
24.000	2,00	Válvula 2 vias 1/2in On/Off	46101621
30.000	2,50	Válvula 2 vias 1/2in On/Off	46101621
36.000	3,00	Válvula 2 vias 1/2in On/Off	46101621
44.000	3,70	Válvula 2 vias 3/4in On/Off	46101622
55.000	4,60	Válvula 2 vias 3/4in On/Off	46101622

Aletado (Água gelada) / Aletado (Água Quente)			
Capacidade		Modelo	Código
Btu/h	TR		
7.000	0,58	Válvula 3 vias 1/2in On/Off	46101623
9.000	0,75	Válvula 3 vias 1/2in On/Off	46101623
12.000	1,00	Válvula 3 vias 1/2in On/Off	46101623
18.000	1,50	Válvula 3 vias 1/2in On/Off	46101623
24.000	2,00	Válvula 3 vias 1/2in On/Off	46101623
30.000	2,50	Válvula 3 vias 1/2in On/Off	46101623
36.000	3,00	Válvula 3 vias 1/2in On/Off	46101623
44.000	3,70	Válvula 3 vias 3/4in On/Off	46101624
55.000	4,60	Válvula 3 vias 3/4in On/Off	46101624

6 - Performance Nominal e Pesos

6.1 - Serpentina 2 Tubos (Água Gelada ou Água Quente)

		7k		9k		12k		18k		24k	
		STD	AE	STD	AE	STD	AE	STD	AE	STD	AE
Vazão de Ar	m³/h	425	410	654	654	646	646	934	934	1133	1133
	CFM	250	240	385	385	380	380	550	550	667	667
Calor Resfriamento	kcal/h	1744	2170	2120	2725	2845	3760	4115	4620	5235	6515
	Btu/h	6915	8605	8407	10807	11282	14911	16319	18322	20760	25837
Calor Sensível	kcal/h	1411	1654	1815	2240	2295	2780	3260	3530	4090	4795
	Btu/h	5595	6560	7198	8883	9101	11025	12928	13999	16220	19016
Vazão de Água	l/s	0,1	0,12	0,12	0,15	0,17	0,22	0,24	0,27	0,30	0,37
	m³/h	0,36	0,44	0,4	0,5	0,6	0,8	0,9	1,0	1,1	1,3
Perda de Carga	kPa	6,3	4,4	41,6	6,1	6,7	16,6	40,3	24,0	29,7	57,6
	mCA	0,6	0,4	4,2	0,6	0,7	1,7	4,1	2,4	3,0	5,9
Aquecimento	kcal/h	2242	2615	2840	3150	3725	4335	5295	5665	6485	7400
	Btu/h	8890	10370	11263	12492	14772	17191	20998	22466	25718	29346
Perda de Carga (água)	KPa	5,52	3,86	37,40	4,90	5,97	13,98	36,20	20,72	26,00	48,70
	mCA	0,5	0,4	3,8	0,5	0,6	1,4	3,7	2,1	2,7	5,0
Peso	kg	20	20,5	23,0	24,6	24,6	26,5	24,6	26,5	26,5	28,3
Dimensões: Altura x Largura x Profundidade	mm	273 x 616 x 424		273 x 866 x 424							
Alimentação Elétrica		220V - 1ph - 60hz ou 115V - 1ph - 60hz (até 36000 Btu/h)									

		30k		36k		44k		55k			
		STD	AE	STD	AE	STD	AE	STD	AE		
Vazão de Ar	m³/h	1291	1291	1461	1461	1631	1631	2226	2226		
	CFM	760	760	860	860	960	960	1310	1310		
Calor Resfriamento	kcal/h	6750	8325	8445	9905	10420	11680	12830	14705		
	Btu/h	26768	33014	33490	39280	41323	46319	50880	58316		
Calor Sensível	kcal/h	5130	5964	6275	7005	7565	8200	9600	10560		
	Btu/h	20344	23651	24885	27780	30001	32519	38071	41878		
Vazão de Água	l/s	0,38	0,47	0,49	0,57	0,59	0,66	0,72	0,83		
	m³/h	1,4	1,7	1,7	2,0	2,1	2,4	2,6	3,0		
Perda de Carga	kPa	28,9	56,3	43,3	41,7	43,3	42,0	62,0	63,0		
	mCA	2,9	5,7	4,4	4,3	4,4	4,3	6,3	6,4		
Aquecimento	kcal/h	7905	8900	9985	10748	11380	13002	14860	15930		
	Btu/h	31349	35295	39598	42623	45130	51562	58930	63174		
Perda de Carga (água)	KPa	24,60	46,70	37,50	34,60	36,20	35,39	53,00	52,70		
	mCA	2,5	4,8	3,8	3,5	3,7	3,6	5,4	5,4		
Peso	kg	32,5	34,6	32,5	34,6	46,7	50,2	46,7	50,3		
Dimensões: Altura x Largura x Profundidade	mm	273 x 1246 x 424				273 x 1626 x 424					
Alimentação Elétrica		220V - 1ph - 50/60hz ou 115V - 1ph - 60hz (até 36000 Btu/h)									

STD = Standard

AE = Alta eficiência

NOTA

1. Deverão ser acrescentados mais 160mm para a bandeja de condensado extra para a largura total.
2. Unidade sem gabinete e filtros. Serpentina úmida. Motor na máxima rotação.
3. As vazões de ar nominais apresentadas referem-se ao funcionamento do fan coil com pressão estática externa de 3mmCA.
4. Refrigeração: Ar entrando a 27°C (TBS) e 19°C (TBU); com água entrando a 7°C e com elevação de 5°C.
5. Aquecimento: Temperatura ambiente 21°C, entrada água quente 50°C, e considerando a mesma vazão de água da condição refrigeração em velocidade alta.

6.1 - Serpentina 2 Tubos (Água Gelada ou Água Quente - cont.)

		7k	9k	12k	18k	24k	30k	36k	44k	55k	
		AE	STD	STD	AE	STD	STD	STD	STD	STD	
Vazão de ar (m ³ /h)	m ³ /h	410	654	646	934	1133	1291	1461	1631	2226	
	CFM	240	385	380	550	667	760	860	960	1310	
Calor Resfriamento	kcal/h	2170	2120	2845	4620	5235	6750	8445	10420	12830	
	Btu/h	8605	8407	11282	18322	20760	26768	33490	41323	50880	
Calor Sensível	kcal/h	1654	1815	2295	3530	4090	5130	6275	7565	9600	
	Btu/h	6560	7198	9101	13999	16220	20344	24885	30001	38071	
Vazão de Água	l/s	0,12	0,12	0,17	0,27	0,30	0,38	0,49	0,59	0,72	
	m ³ /h	0,44	0,4	0,6	1,0	1,1	1,4	1,7	2,1	2,6	
Perda de Carga	kPa	4,4	41,6	6,7	24,0	29,7	28,9	43,3	43,3	62,0	
	mCA	0,4	4,2	0,7	2,4	3,0	2,9	4,4	4,4	6,3	
Aquecimento	kcal/h	4434	4740	4740	5505	6160	6878	9615	11080	14065	
	Btu/h	17585	18797	18797	21831	24429	27276	38130	43940	55778	
Vazão de Água	l/s	0,12	0,13	0,13	0,15	0,17	0,19	0,27	0,31	0,39	
	mCA	0,44	0,5	0,5	0,5	0,6	0,7	1,0	1,1	1,4	
Perda de Carga (água)	kPa	3,4	37,16	37,16	6,47	7,93	14,62	26,30	43,40	66,00	
	mm	0,35	3,8	3,8	0,7	0,8	1,5	2,7	4,4	6,7	
Peso	kg	21	24,8	24,8	28,5	28,5	34,8	34,8	50,4	50,4	
Dimensões: Altura x Largura x Profundidade	mm	273 x 616 x 424			273 x 866 x 424			273 x 1246 x 424		273 x 1626 x 424	
Alimentação Elétrica		220V - 1ph - 50/60hz ou 115V - 1ph - 60hz (até 36000 Btu/h)									

STD = Standard

AE = Alta eficiência



1. *Deverão ser acrescentados mais 160mm para a bandeja de condensado extra para a largura total.*
2. *Unidade sem gabinete e filtros. Serpentina úmida. Motor na máxima rotação.*
3. *As vazões de ar nominais apresentadas referem-se ao funcionamento do fan coil com pressão estática externa de 3mmCA.*
4. *Refrigeração: Ar entrando a 27°C (TBS) e 19°C (TBU); com água entrando a 7°C e com elevação de 5°C.*
5. *Aquecimento: Temperatura ambiente 20°C, entrada de água quente a 70°C e saída a 60°C.*

6.2 - Tabela de Consumo (Potência/Corrente)

			Unidades 42B - Standard																	
			7k		9k		12k		18		24k		30k		36k		44k		55k	
Motor	Tensão	V	220	115	220	115	220	115	220	115	220	115	220	115	220	115	220	115	220	220
	Potência	W	74	73	73	73	73	73	117	117	200	200	248	218	251	279	462	740	740	740
	Corrente	A	0,33	0,62	0,33	0,63	0,33	0,63	0,54	1,02	0,89	1,74	1,11	1,9	1,14	2,4	2,10	3,30	3,30	3,30

			Unidades 42B - Standard																	
			7k		9k		12k		18		24k		30k		36k		44k		55k	
Motor	Tensão	V	220	115	220	115	220	115	220	115	220	115	220	115	220	115	220	115	220	220
	Potência	W	124	122	132	145	132	145	187	187	259	259	276	263	290	289	684	870	870	870
	Corrente	A	0,55	1,05	0,59	1,26	0,59	1,26	0,84	1,63	1,16	2,25	1,23	2,3	1,30	2,5	3,10	4,50	4,50	4,50

7 - Uso das Tabelas de Performance

As tabelas do Apêndice 1 permitem calcular diretamente a capacidade das unidades operando com ventiladores a máxima rotação, com pressão estática de 3mmCA. Dados de performance para valores da temperatura da água ou do ar entre os pontos fornecidos poderão ser obtidos através de interpolação.

Para facilitar o selecionamento e as interpolações, a Carrier desenvolveu um software de selecionamento específico para este produto. Neste software poderão ser achados os dados de performance das unidades nas outras velocidades (médias e baixas).

As condições de norma utilizada no projeto 42B estão descritas na nota da página anterior.

CADASTRO PROJETO								
Data: 29/01/2004			Projeto: TESTE					
Modelo: Fan-Coil 42B / 2TB CO / Standard			Tipo: Performance					
	Unidades	Tamanho1	Tamanho2	Tamanho3	Tamanho4	Tamanho5		
F R I O	Capacidade:	BTU/h	9000	12000	18000	24000	30000	
	Capacidade Total:	kcal/h	2323	3043	4582	5846	7014	
	Capacidade Sensível:	kcal/h	1776	2256	3634	4434	5234	
	TBS:	°C	26	26	26	26	26	
	TBU:	°C	19	19	19	19	19	
	T Água:	°C	7	7	7	7	7	
	Delta T Água:	°C	5	5	5	5	5	
	Fluxo d'água:	l/s	0.14	0.17	0.26	0.31	1.42	
	Q U E R T	Capacidade Total:	kcal/h					
		TBS:	°C					
T Água:		°C						
Delta T Água:		°C						
Fluxo d'água:		l/s						
D I M	Vel Ventilador:		Alta	Alta	Alta	Alta	Alta	
	Pressão Estática:	Pa	STANDA	STANDA	STANDA	STANDA	STANDA	
	Altura:	mm	700	700	800	800	900	
	Largura:	mm	400	400	500	500	550	
	Profundidade:	mm	300	300	350	350	400	
		anterior		próximo				

8 - Curvas de Vazão X Pressão Estática Disponível p/ Heavy-duty (c/ Dutos)

Fan Coil 7.000 Btu/h

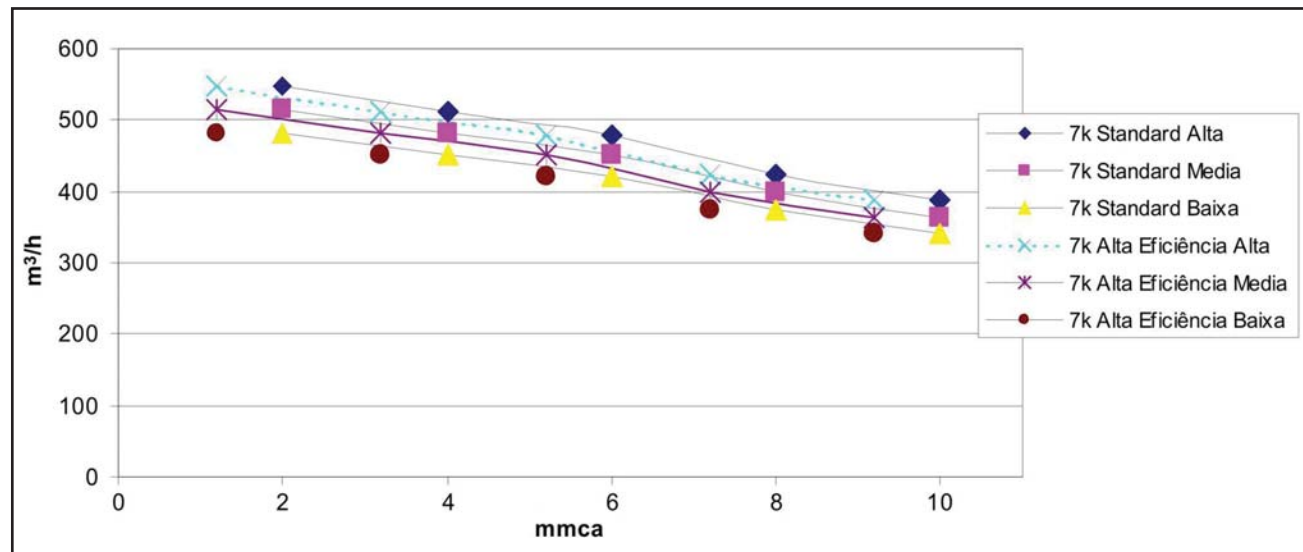

Fan Coil 9.000 Btu/h

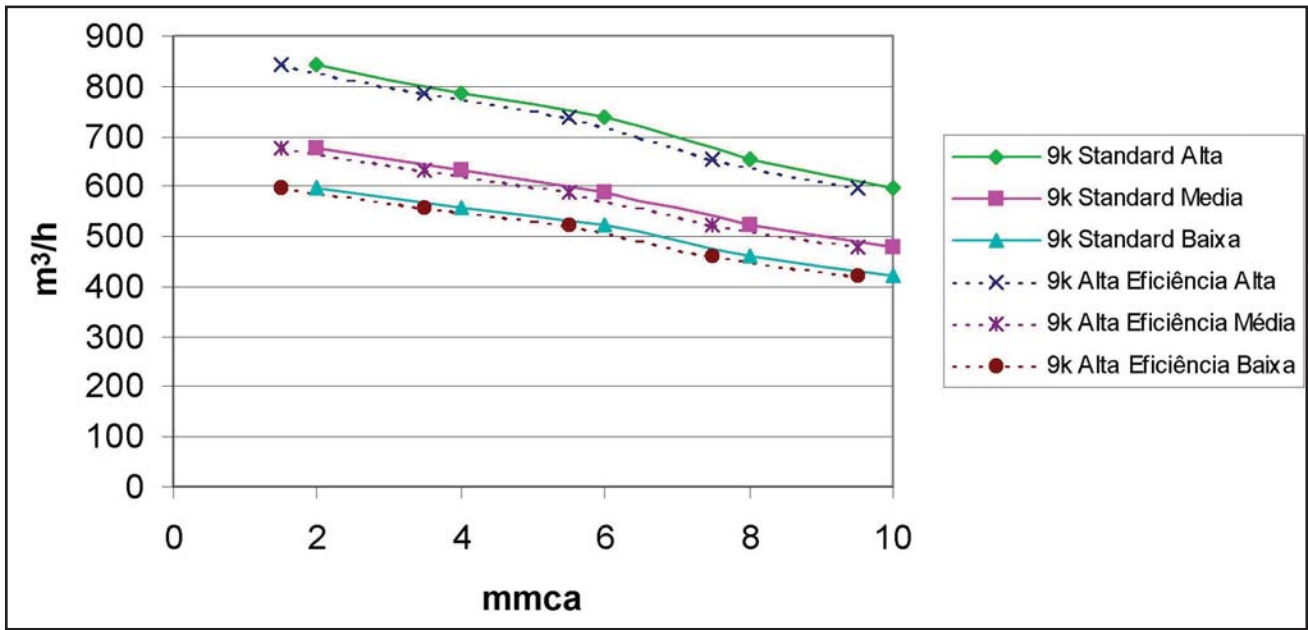

Fan Coil 12.000 Btu/h

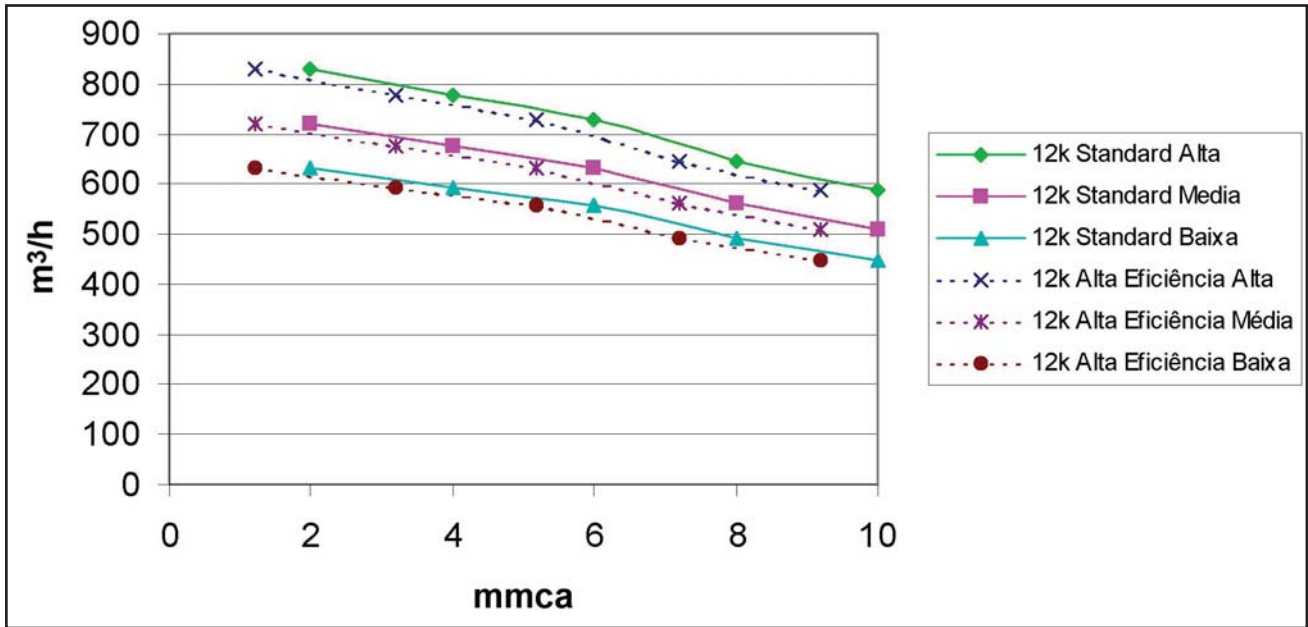

Fan Coil 18.000 Btu/h

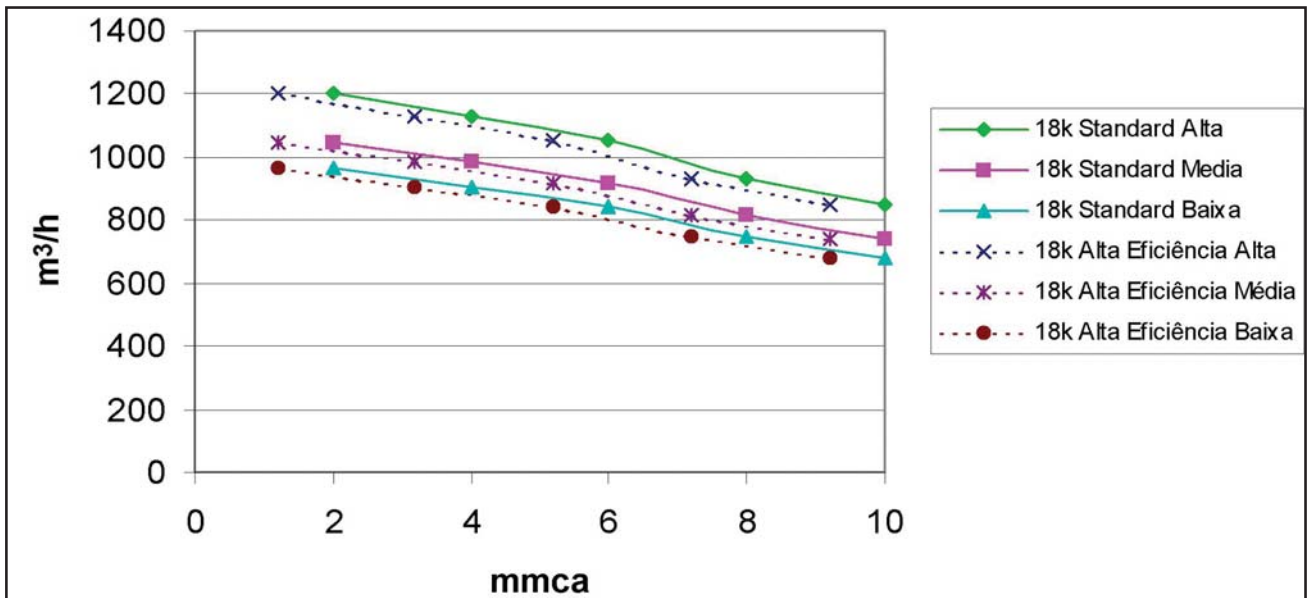

Fan Coil 24.000 Btu/h

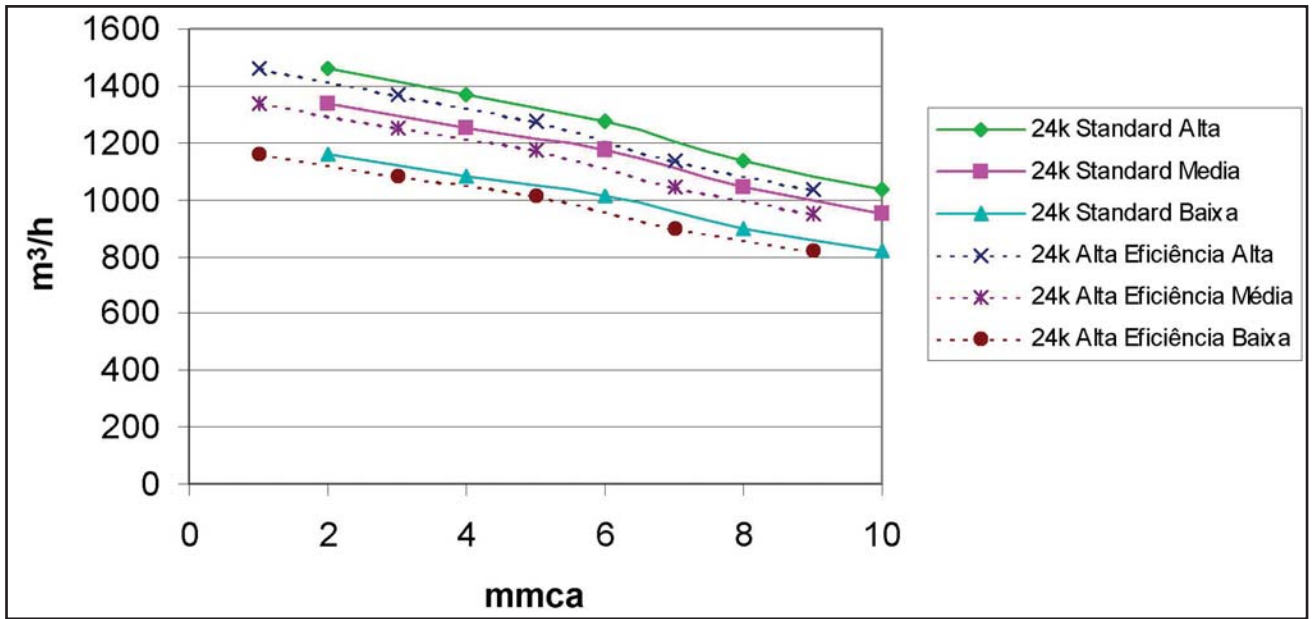

Fan Coil 30.000 Btu/h

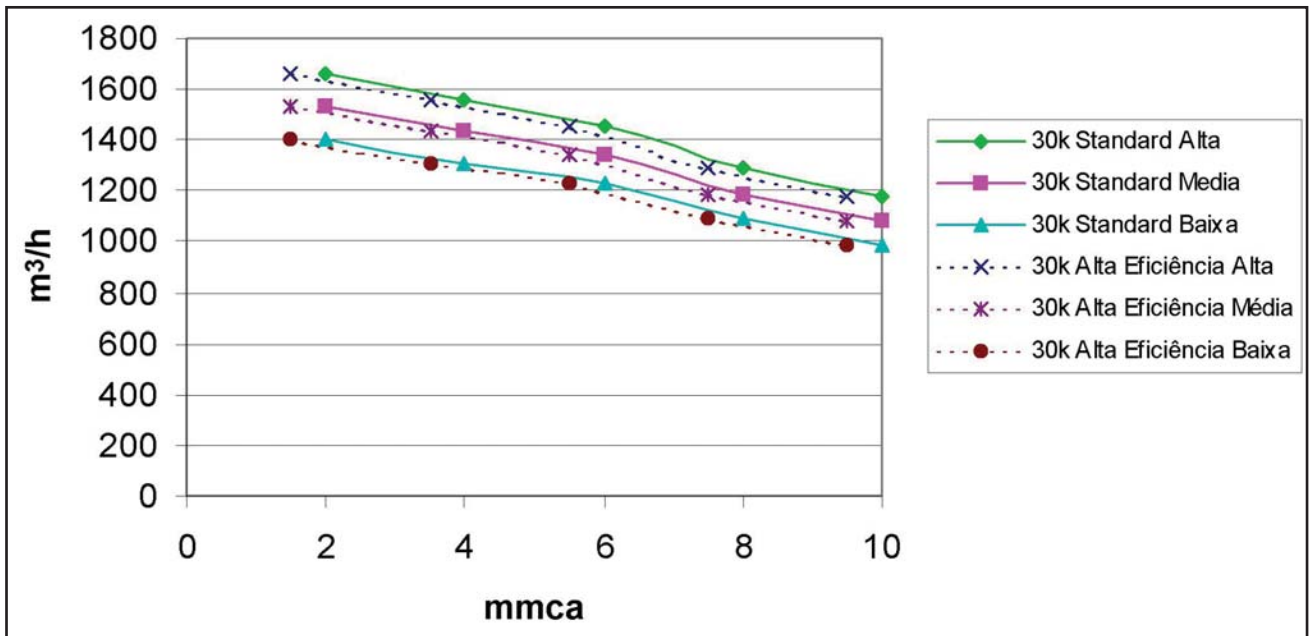

Fan Coil 36.000 Btu/h

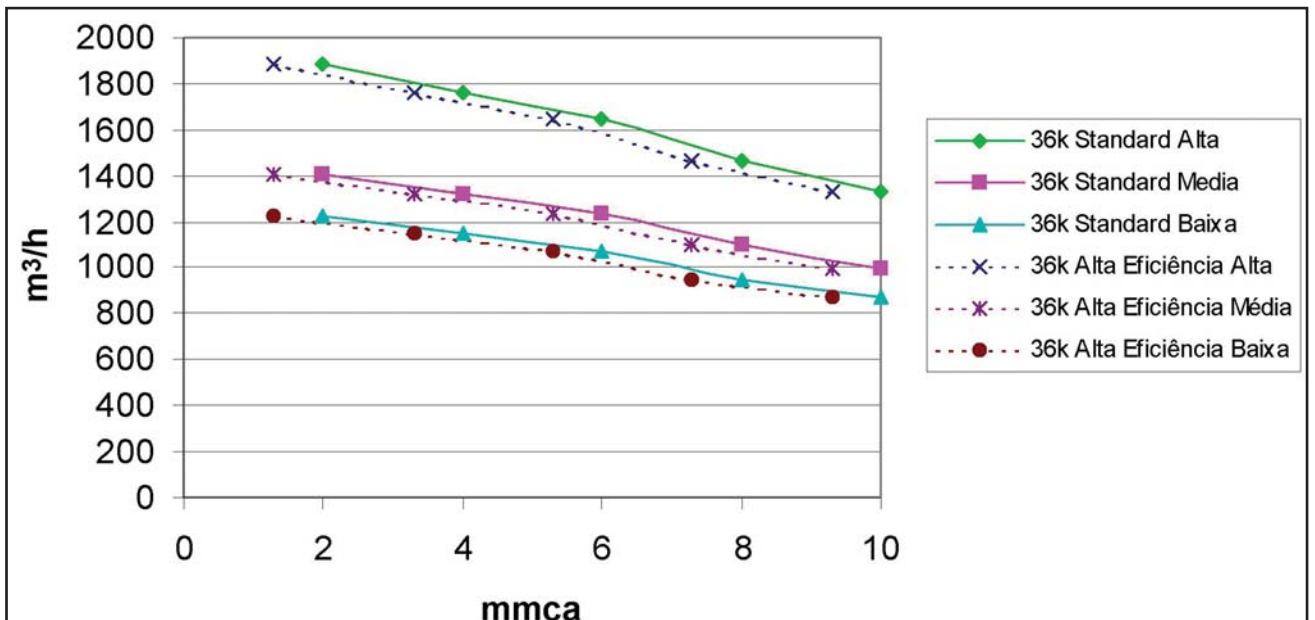

Fan Coil 44.000 Btu/h

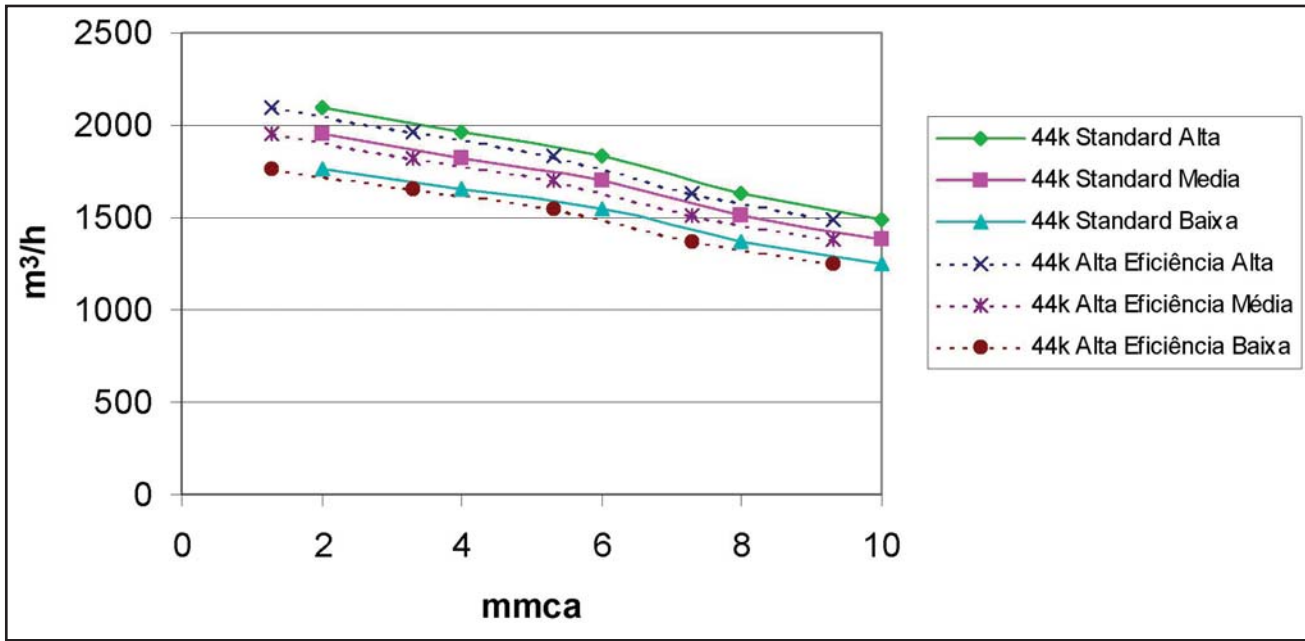

Fan Coil 55.000 Btu/h

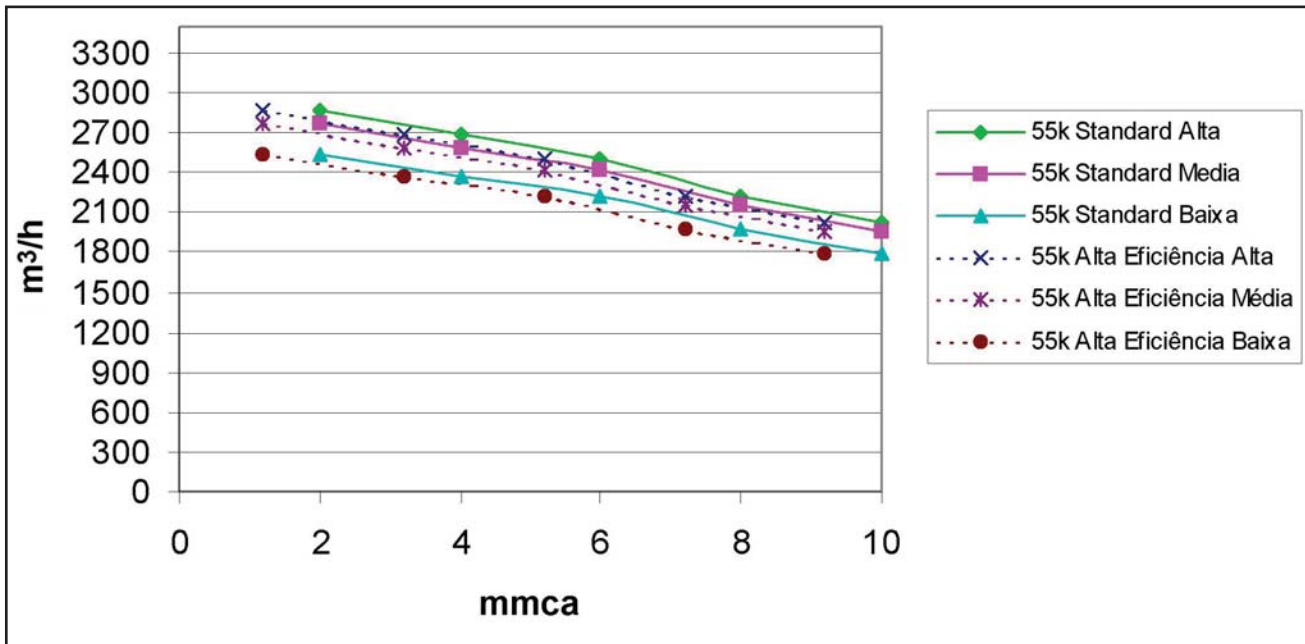

Capacidades e Fatores para Correção em Fan Coils Dutados

Para fazer os ajustes de capacidade nas unidades Heavy Duty (alta pressão), utilizar os multiplicadores abaixo para as respectivas tabelas de capacidade:

Pressão	Capacidade	7k STD	7k AE	9k STD	9k AE	12k STD	12k AE	18k STD	18k AE	24k STD	24k AE
4mm	Fator Cap.Total	1,1190	1,1405	1,1290	1,1267	1,1389	1,1219	1,1398	1,1228	1,1438	1,1224
	Fator Cap. Sensível	1,1290	1,1533	1,1396	1,1363	1,1496	1,1309	1,1505	1,1319	1,1546	1,1311
7mm	Fator Cap. Total	1,0376	1,0344	1,0411	1,0224	1,0438	1,0087	1,0446	1,0095	1,0457	1,0002
	Fator Cap. Sensível	1,0406	1,0375	1,0443	1,0240	1,0470	1,0093	1,0478	1,0102	1,0489	1,0002
10 mm	Fator Cap. Total	0,9355	0,9289	0,9412	0,9210	0,9363	0,9080	0,9370	0,9087	0,9351	0,8980
	Fator Cap. Sensível	0,9298	0,9219	0,9368	0,9156	0,9319	0,9020	0,9327	0,9027	0,9307	0,8916

Pressão	Capacidade	30k STD	30k AE	36k STD	36k AE	44k STD	44k AE	55k STD	55k AE
4mm	FatorCap.Total	1,1438	1,1364	1,1416	1,1289	1,1394	1,1269	1,1351	1,1205
	Fator Cap. Sensível	1,1545	1,1461	1,1523	1,1381	1,1501	1,1362	1,1500	1,1295
7mm	Fator Cap. Total	1,0456	1,0240	1,0449	1,0142	1,0442	1,0139	1,0428	1,0089
	Fator Cap. Sensível	1,0489	1,0256	1,0482	1,0152	1,0475	1,0149	1,0473	1,0096
10 mm	Fator Cap. Total	0,9351	0,9153	0,9359	0,9095	0,9367	0,9106	0,9384	0,9095
	Fator Cap. Sensível	0,9307	0,9099	0,9315	0,9037	0,9323	0,9048	0,9322	0,9035

STD = Standard

AE = Alta eficiência

9 - Dimensional

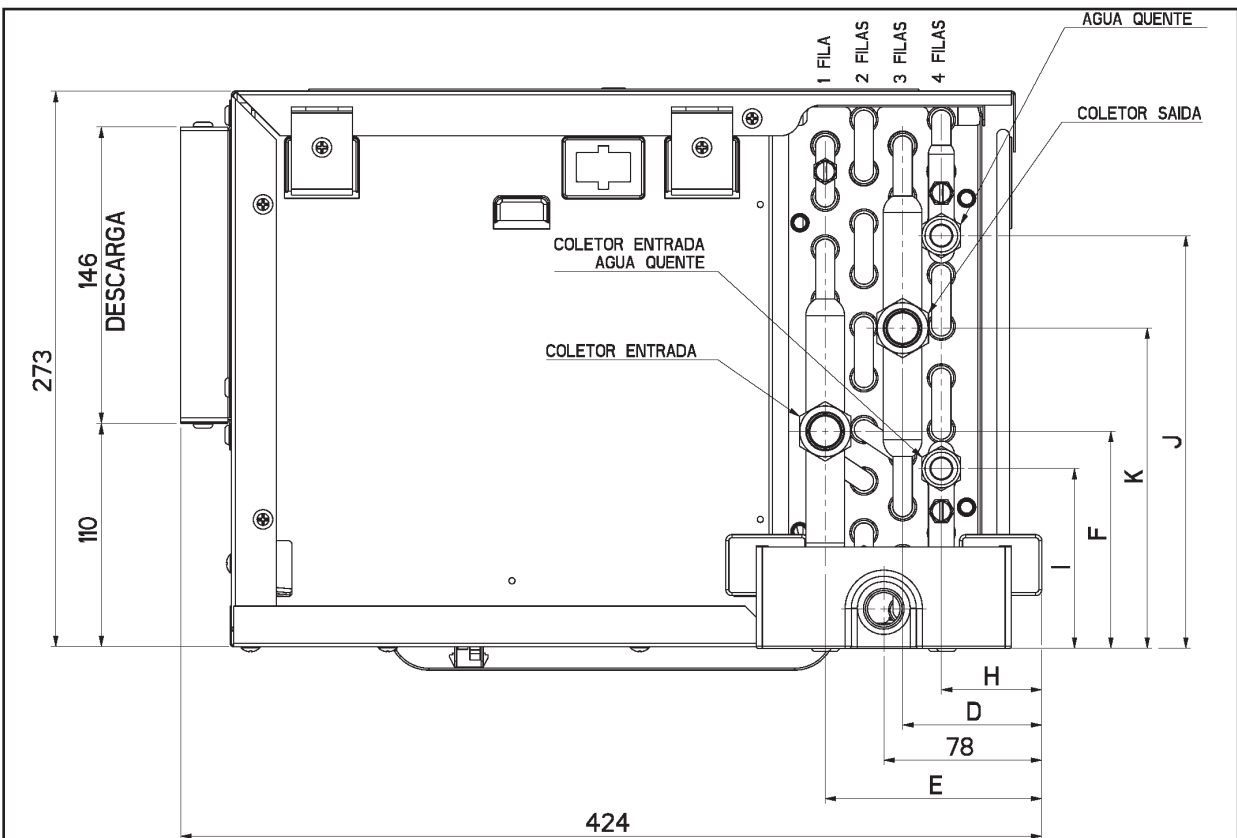
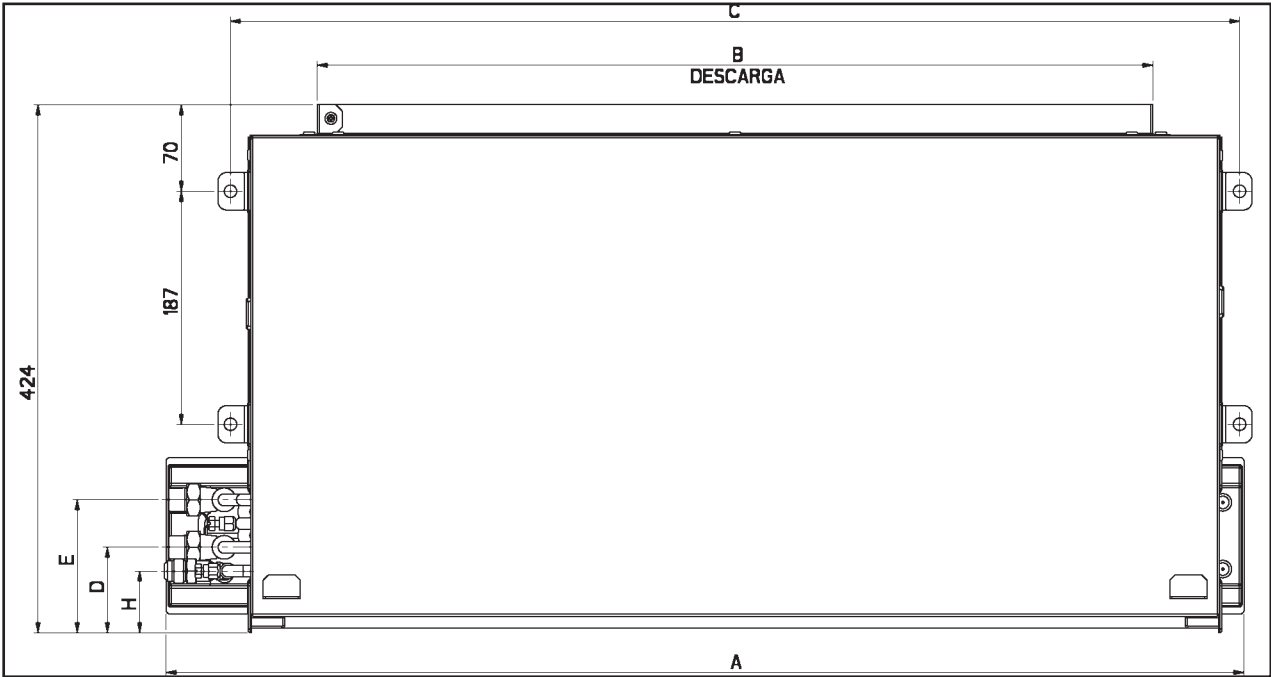

Máquina		N° filas	A	B	C	D	E	F	K	H	I	J			
42B07	Standard	2	616	567	561	88	107	110	169	---	---	---			
	Alto rendimento	3*				68	107	107	157	---	---	---			
	Água quente	1*				68	107	107	157	---	---	---			
42B09	Standard	1*	866	671	810	107	107	89	203	---	---	---			
	Alto rendimento	2				88	107	110	169	---	---	---			
	Água quente	1*				107	107	89	203	88	76	170			
42B12	Standard	2*				88	107	143,6	110,5	---	---	---			
	Alto rendimento	3				68	107	107	157	---	---	---			
	Água quente	1*				107	107	89	203	88	76	170			
42B18	Standard	2				88	107	110	169	---	---	---			
	Alto rendimento	3*				68	107	107	157	---	---	---			
	Água quente	1*				68	107	107	157	50	88	203			
42B24	Standard	3*				68	107	107	157	---	---	---			
	Alto rendimento	4				50	107	163	116	---	---	---			
	Água quente	1*				68	107	107	157	50	88	203			
42B30	Standard	3*	1246	671	1190	68	107	112	154	---	---	---			
	Alto rendimento	4				50	107	162	117	---	---	---			
	Água quente	1*				68	107	112	154	50	88	203			
42B36	Standard	3*				68	107	112	154	---	---	---			
	Alto rendimento	4				50	107	147	107	---	---	---			
	Água quente	1*				68	107	112	154	50	88	203			
42B44	Standard	3*				1626	1425	1570	68	107	94	172	---	---	---
	Alto rendimento	4							50	107	94	160	---	---	---
	Água quente	1*							68	107	147	120	50	88	203
42B55	Standard	3*							68	107	94	172	---	---	---
	Alto rendimento	4							50	107	157	120	---	---	---
	Água quente	1*							68	107	147	120	50	88	203

Os aletados marcados com * são utilizados para as unidades a 4 tubos (água gelada + água quente).

Espaço Disponível para Operação e Manutenção

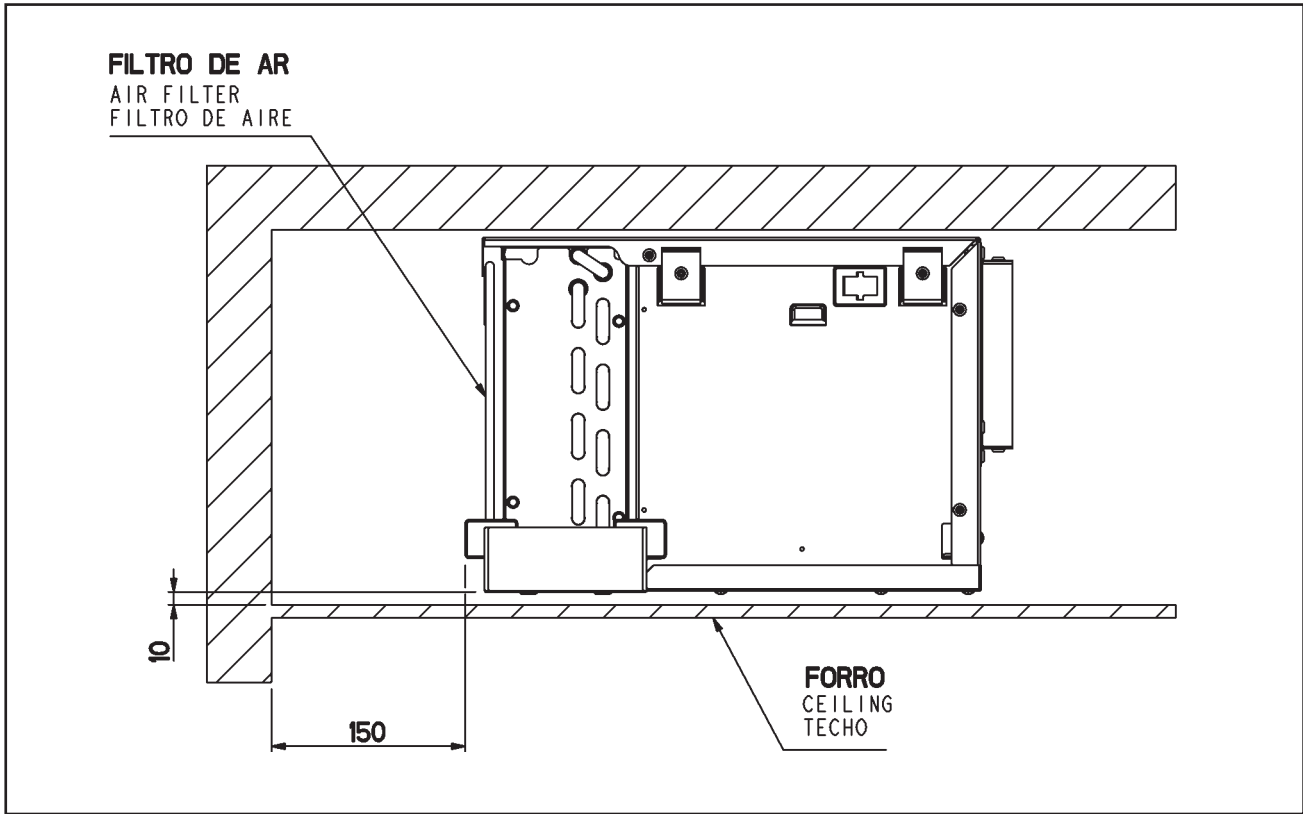

Referência das Conexões Hidráulicas

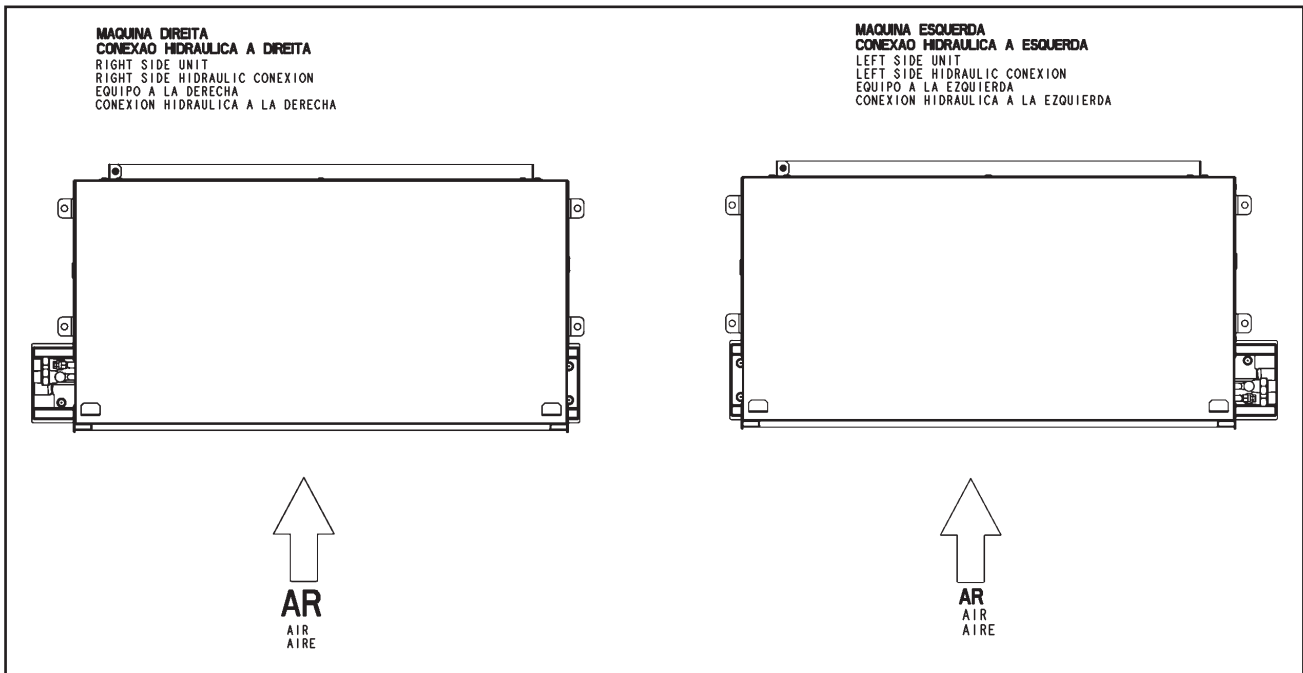

10 - Códigos e Dimensões do Kit Filtro

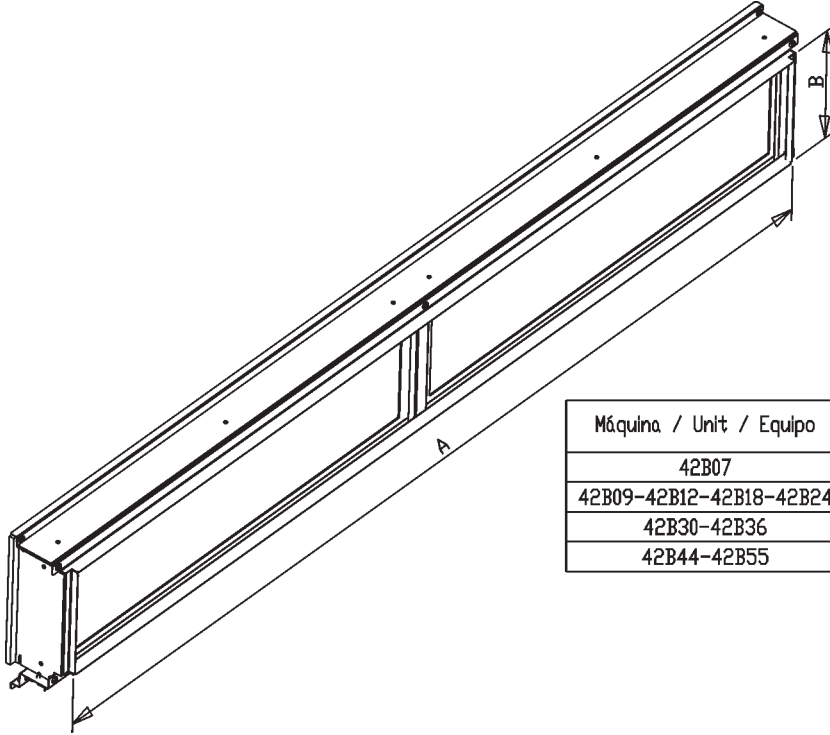

Máquina / Unit / Equipo	KIT FILTRO	A	B
42B07	KF42BM1G3F1	467	175
42B09-42B12-42B18-42B24	KF42BM2G3F1	717	175
42B30-42B36	KF42BM3G3F1	1097	175
42B44-42B55	KF42BM4G3F1	1477	175

11 - Curvas de Vazão x Pressão Estática p/ Heavy-Duty (c/ Kit Filtro)

Apresenta-se a seguir as curvas de Vazão x Pressão para todas as unidades Heavy-duty quando utilizado os Kits de filtragem G3-1" - Fibra de vidro descartáveis.

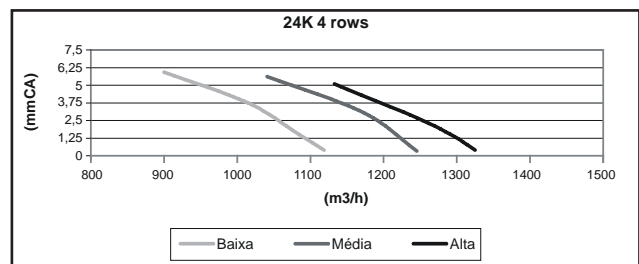
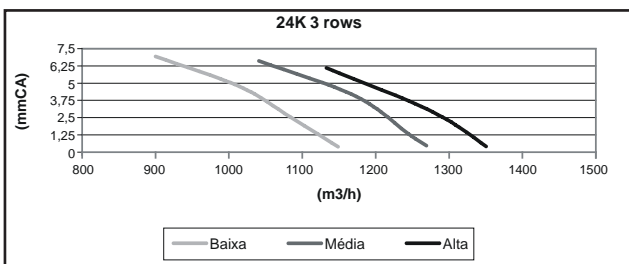
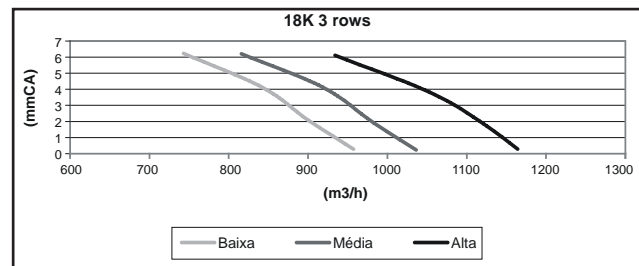
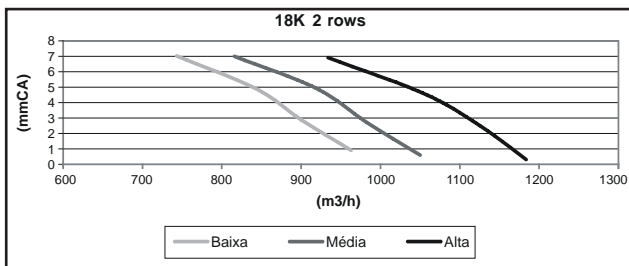
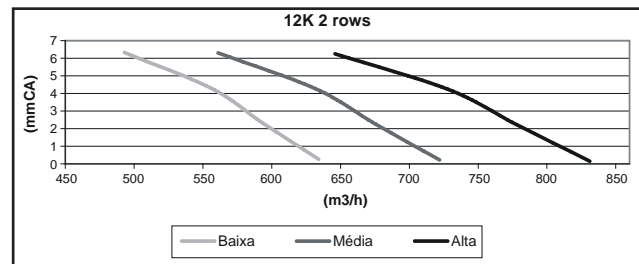
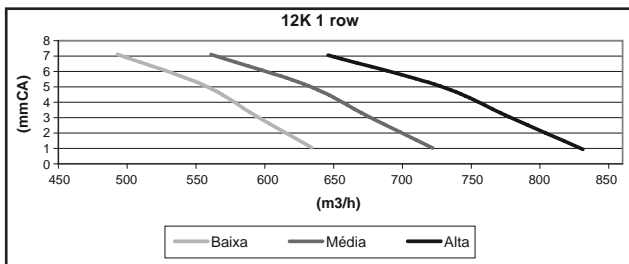
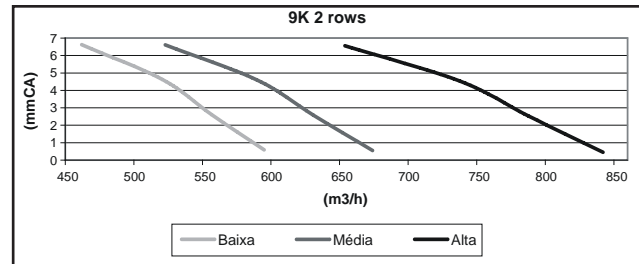
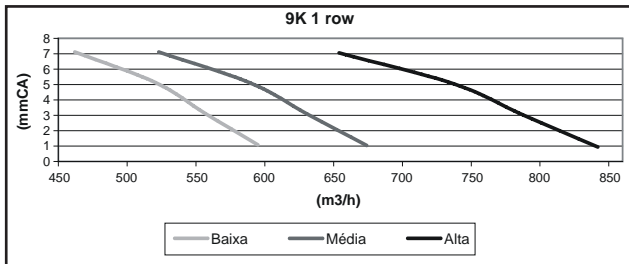
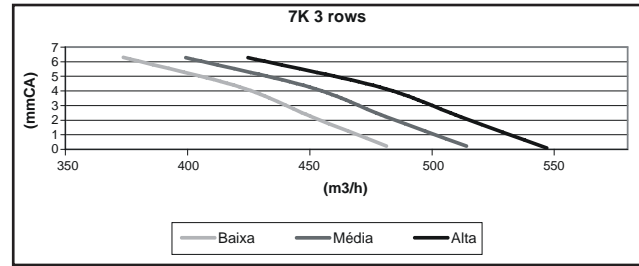
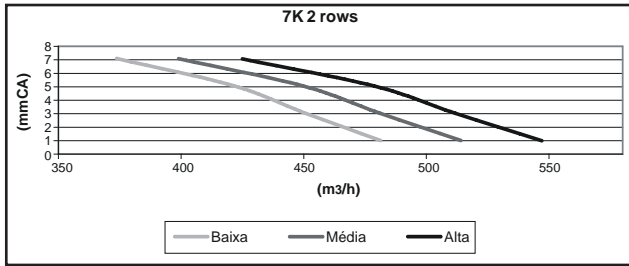

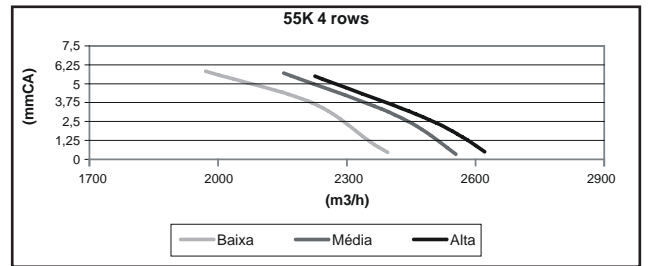
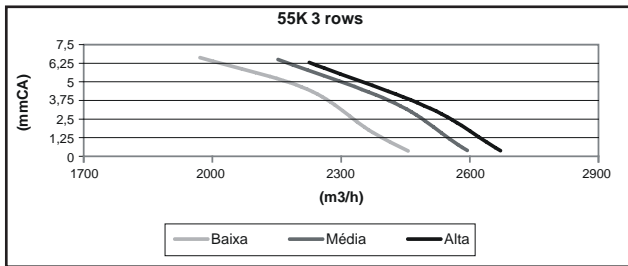
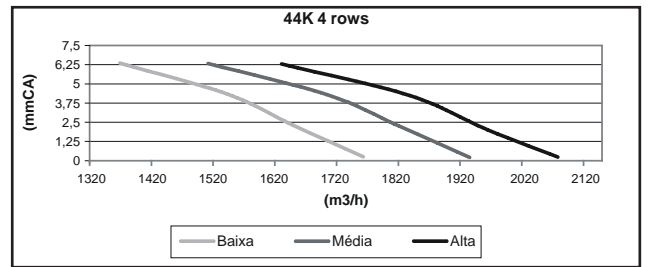
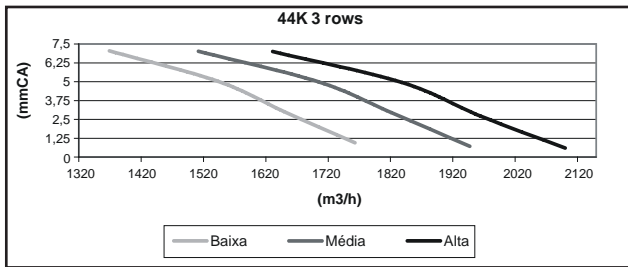
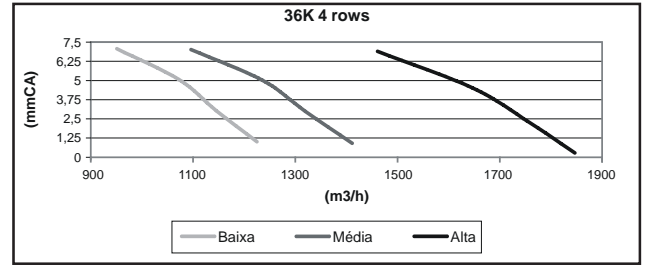
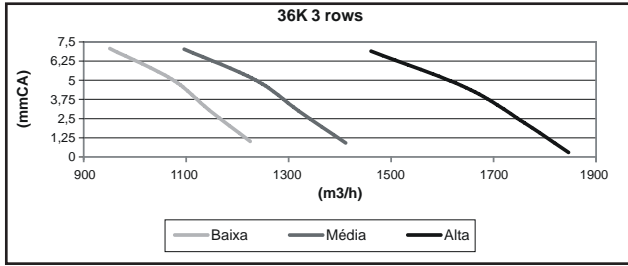
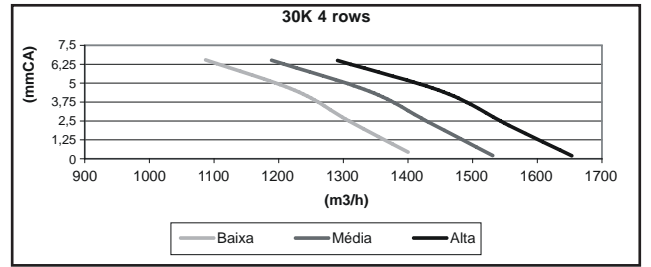
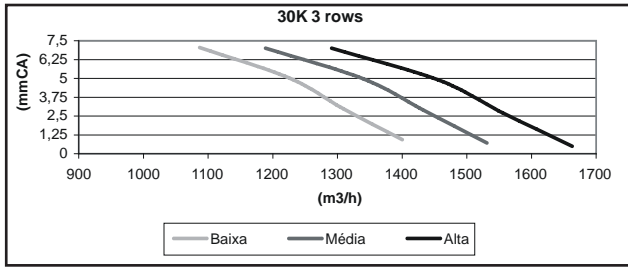

12 - Diagrama Elétrico

CUIDADO

Se sua unidade Aquasnap (bomba de calor) estiver funcionando para água gelada e for solicitado aquecimento no controle remoto (42B), sua unidade interna irá desligar a válvula. Porém, se for colocada no termostato temperatura superior ao set point, o controle habilitará novamente a válvula, mas estará entrando água gelada novamente (pois existe somente uma válvula na unidade interna) e o chiller estará fornecendo água gelada, gerando desconforto, pois o solicitado é aquecimento.

A mesma precaução deve ser tomada para a unidade Aquasnap (bomba de calor) funcionando para água quente e for solicitado resfriamento no controle remoto (42B): sua unidade interna irá desligar a válvula, porém se for colocado no termostato temperatura inferior ao set point o controle habilita novamente a válvula, mas estará entrando água quente novamente (pois existe somente uma válvula na unidade) e o chiller estará fornecendo água quente, gerando desconforto, pois o solicitado é resfriamento.

IMPORTANTE

As precauções acima são importantes pois o controle da unidade terminal não controla o chiller. Se for necessária esta função, recomendamos o uso de unidades sem controle ou utilize os controles Carrier "Fan Coil Controller" ou outros controladores da linha CCN.

IMPORTANTE

Solicite em seu controle o mesmo modo de funcionamento da unidade abastecedora de água gelada ou quente (chiller).

IMPORTANTE

Este aparelho deve conectar-se a rede elétrica mediante a um disjuntor, ou um interruptor, que dispunha de uma separação de contato de no mínimo 3 mm e que desconecte todos os pólos.

Diagrama Elétrico Máquina Standard

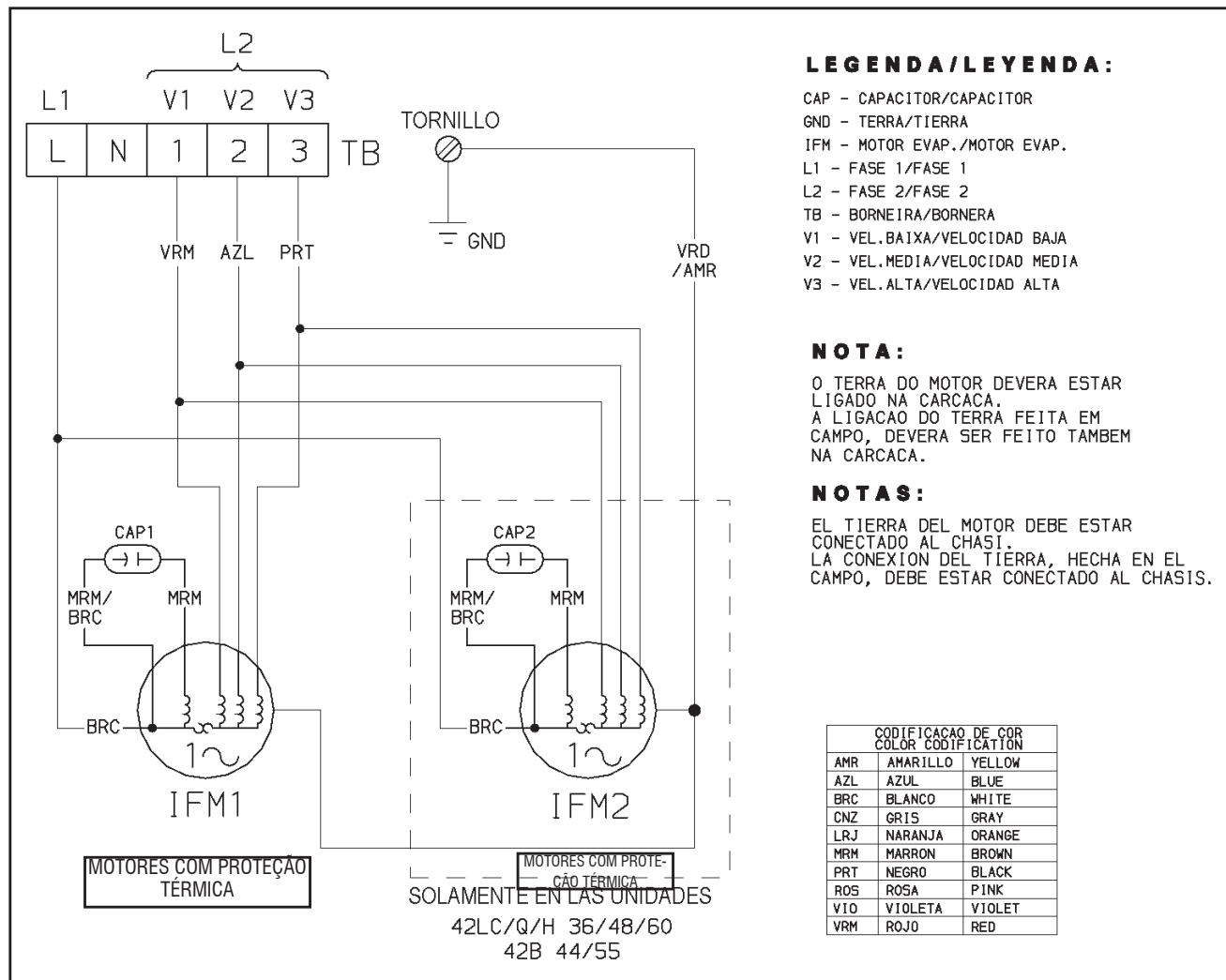

220V Diagrama Elétrico Controle Remoto sem Fio (fornecido como kit):

*Utiliza o esquema abaixo para unidades 2 tubos cooling only ou unidades a 4 tubos.

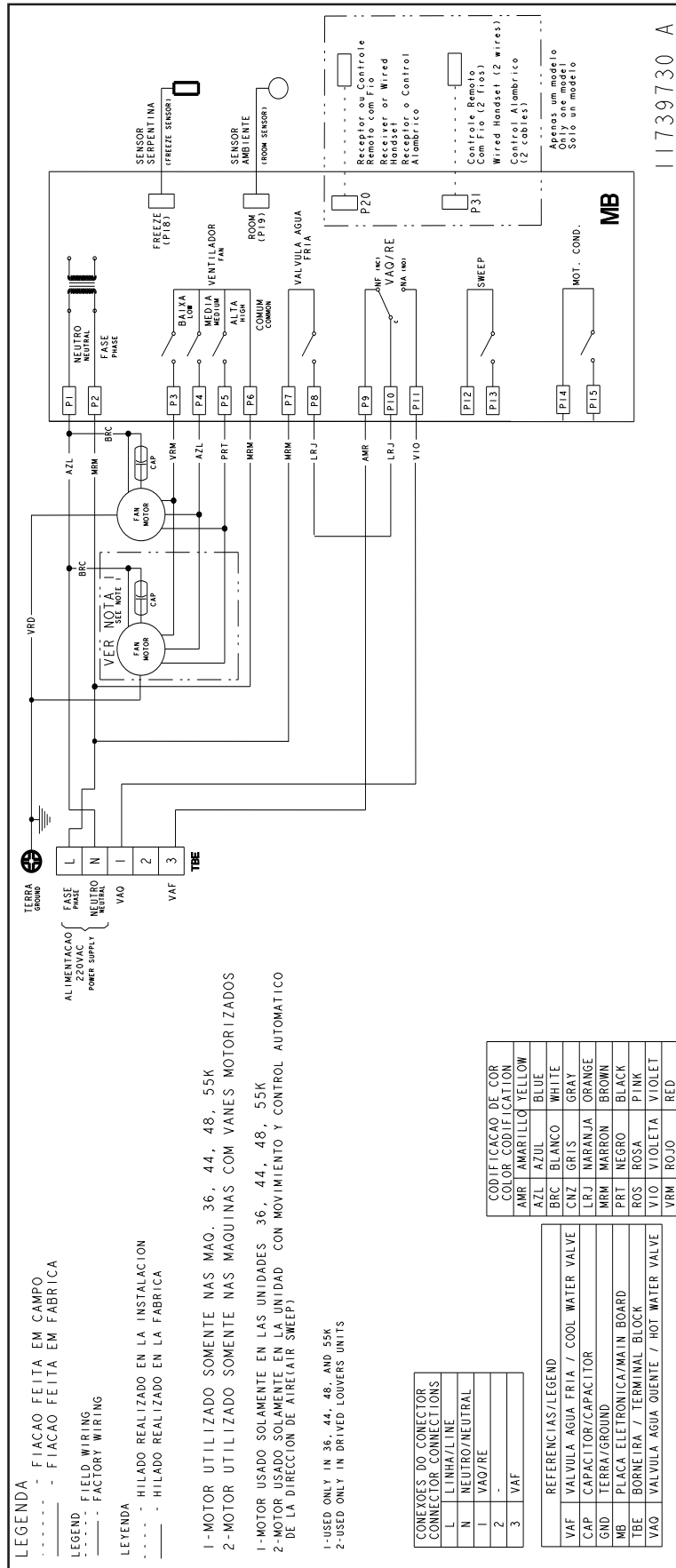

NOTA

Para Conexão 2 tubos (heat/cool):

Quando o controle K42AC é ligado a uma unidade 2 tubos (água gelada ou água quente), é necessário unir as saídas 1 e 3 para acionar a válvula.

115V Diagrama Elétrico Controle Remoto com Fio ou Sem Fi (Fornecido como Kit):

*Utiliza o esquema abaixo para unidades 2 tubos cooling only ou unidades a 4 tubos.

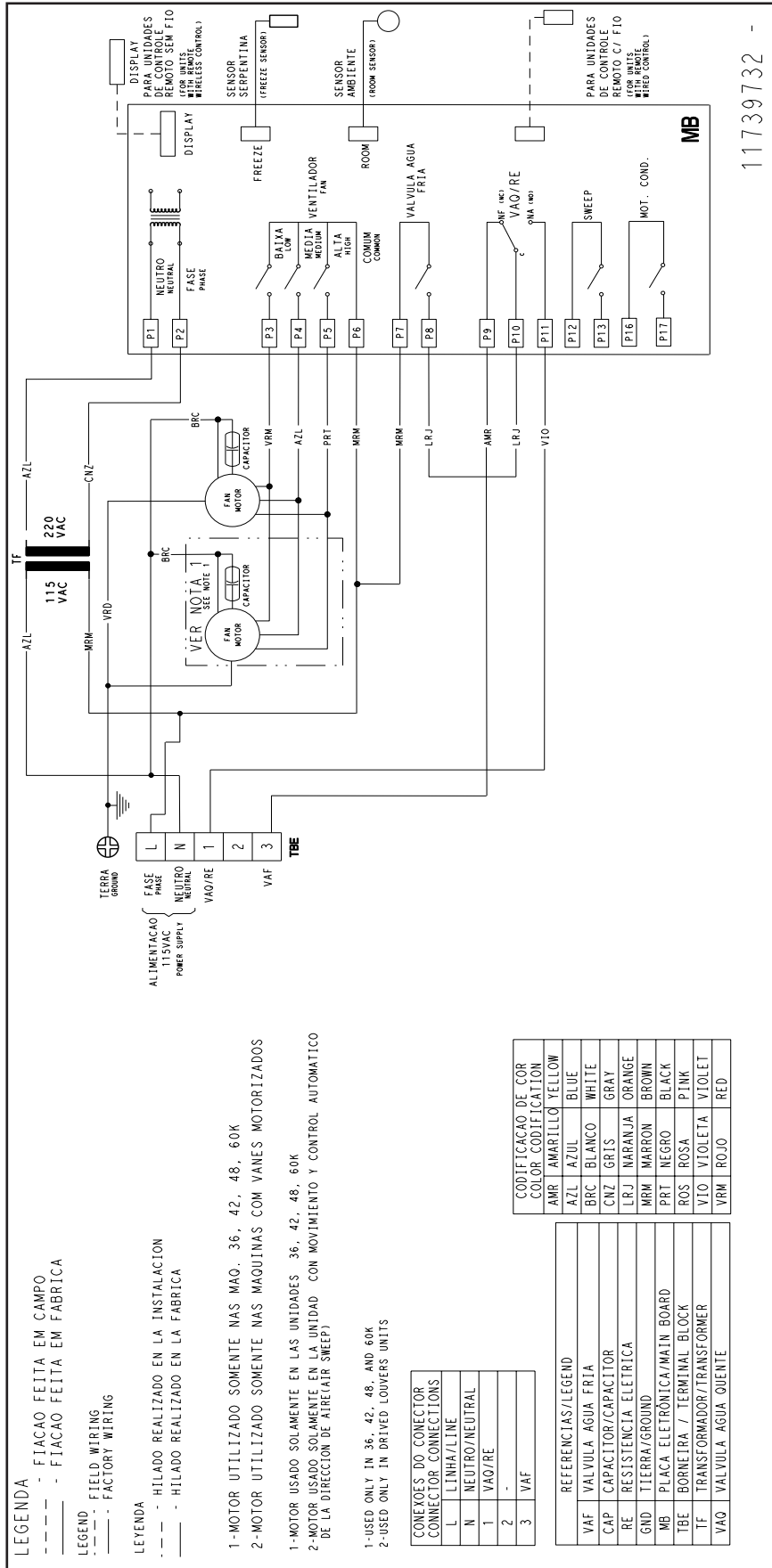

NOTA

Para Conexão 2 tubos (heat/cool):
 Quando o controle K42AC é ligado a uma unidade 2 tubos (água gelada ou água quente), é necessário unir as saídas 1 e 3 para acionar a válvula.

13 - Tabela de Conversão de Unidades

Métrica Técnica	X =	Unidade Americana	X =	Sistema Internacional
Área				
cm ²			100	mm ²
cm ²	0.1550	in ²	645.2	mm ²
m ²			1.0	m ²
m ²	10.76	ft ²	0.09290	m ²
Comprimento				
μm			1.0	μm
μm	39.37	micro-inch	0.02554	μm
mm			1.0	mm
mm	0.03937	in	25.4	mm
mm	0.003281	ft	304.8	mm
m			1.0	m
m	3.281	ft	0.3048	m
m	1.094	yd	0.9144	m
Massa				
g			1.0	g
g	0.03527	oz	28.35	g
kg			1.0	kg
kg	2.205	lb	0.04536	kg
tonne, Mg			1.0	tonne, Mg
tonne, Mg	1.102	U.S. ton (2000lb)	0.9072	tonne, Mg
Potência				
kcal/h			1.163	W
kcal/h	3.968	Btu/h	0.2931	W
HP metric			0.7355	kW
HP metric	0.9863	HP(550ft-lb) S	0.7457	kW
Mcal/h			1.163	kW
Mcal/h	0.3307	Ton. refr.	3.517	kW
Pressão				
mm w .g.4°C			9.806	Pa
mm w .g.4°C	0.03937	inH ₂ O39.2°F	249.1	Pa
mm Hg0°C			0.1333	kPa
mm Hg0°C	0.03937	inHg 32°F	3.386	kPa
kgf/cm ²			98.7	kPa
kgf/cm ²	14.22	psi	6.895	kPa
mH ₂ O	3.281	f t H ₂ O	2.989	kPa

Métrica Técnica	X =	Unidade Americana	X =	Sistema Internacional
Intervalo de temperatura				
°C			1.0	K
°C	1.8	°F	0.5556	°C
Velocidade				
m/s			1.0	m/s
m/s	3.281	ft/s	0.3048	m/s
m/s	196.9	f t/min	0.00508	m/s
Volume				
mm ³			1.0x10 ⁻⁶	L
mm ³	6.102x10 ⁻⁵	in ³	0.01639	L
L			1.0	L
L	0.03531	ft ³	28.32	L
m ³			1.0	m ³
m ³	1.308	yd ³	0.7646	m ³
L	0.2642	U.S.gal	3.785	L
L	2.113	U.S.pint	0.4732	L
mL, cm ³			1.0	L
mL, cm ³	0.03381	U.S.oz	29.57	mL
Vazão				
m ³ /h			0.2778	L/s
m ³ /h	0.5886	ft ³ /min	0.4719	L/s
m ³ /h	4.403	U.S.gal/min	0.06309	L/s
L/h			2778x10 ⁻⁴	L/s
L/h	4.403x10 ⁻³	U.S.gal/min	0.06309	L/s
m ³ /h)/ (1000kcal/h)	1.780	cfm/ton	0.1342	L/s/kW
Temperatura*				
°C			°C + 273.15	K
°C	(°Cx1.8) + 32	°F	(°F-32)/1.8	°C

* Para conversão de temperatura, usa-se o fator de cálculo.

Exemplo: A quantos °F equivale 25°C:

$$°F = (25°C \times 1.8) + 32 = 77°F$$

Apêndice I

Tabelas de Performance (Somente para Velocidade Alta)

LEGENDA

CT = Capacidade Total

CS = Capacidade Sensível

PC = Perda de Carga

VZ = Vazão

Fan Coil 7.000 Btu/h

2 Tubos somente refrigeração - Standard

Temperatura de entrada da água gelada (°C)		Elevação da temperatura da água gelada (°C)		Condições de entrada do ar TBS/TBU - (°C)									
				22		24			26			28	
				15	17	15	17	19	17	19	21	19	21
5	3	CT	kcal/h	1510,4	2026,1	1598,7	2018,9	2589,5	2012,7	2582,0	3198,6	2575,6	3190,9
		CS	kcal/h	1314,9	1312,5	1526,4	1504,1	1508,3	1696,9	1699,0	1706,0	1890,9	1896,0
		PC	kPa	12,1	20,0	13,3	19,9	30,5	19,7	30,4	44,1	30,2	44,0
		VZ	l/s	0,143	0,191	0,151	0,190	0,243	0,189	0,242	0,299	0,241	0,298
	5	CT	kcal/h	1205,0	1577,8	1356,7	1590,4	2163,3	1693,5	2152,1	2762,5	2151,2	2754,2
		CS	kcal/h	1130,1	1104,0	1356,7	1300,0	1313,1	1520,0	1500,0	1509,4	1693,2	1697,2
		PC	kPa	3,1	5,2	3,9	5,3	9,1	6,0	9,0	13,8	9,0	13,8
		VZ	l/s	0,069	0,090	0,077	0,090	0,122	0,096	0,121	0,155	0,121	0,155
	7	CT	kcal/h	942,8	1095,2	1149,4	1245,4	1636,9	1376,3	1651,8	2295,5	1758,8	2286,3
		CS	kcal/h	942,8	879,1	1149,4	1110,3	1083,6	1329,4	1277,2	1308,3	1497,0	1494,0
		PC	kPa	1,2	1,3	1,5	1,7	2,9	2,1	3,0	5,6	3,3	5,5
		VZ	l/s	0,039	0,045	0,047	0,051	0,066	0,056	0,067	0,092	0,071	0,092
9	CT	kcal/h	740,2	769,6	923,2	937,1	1104,2	1143,5	1272,6	1688,7	1426,7	1710,0	
	CS	kcal/h	740,2	705,5	923,1	936,7	849,2	1143,4	1083,4	1060,0	1312,3	1253,3	
	PC	kPa	0,5	0,5	0,6	0,6	0,8	0,9	1,1	1,9	1,4	1,9	
	VZ	l/s	0,024	0,025	0,030	0,030	0,035	0,036	0,040	0,053	0,045	0,054	
7	3	CT	kcal/h	1200,7	1612,7	1354,3	1603,6	2172,0	1664,3	2164,0	2776,7	2157,0	2768,5
		CS	kcal/h	1139,8	1121,2	1354,2	1310,9	1317,4	1517,8	1507,1	1515,8	1697,9	1704,6
		PC	kPa	8,1	13,3	9,9	13,2	22,2	14,0	22,1	34,1	21,9	33,9
		VZ	l/s	0,114	0,153	0,129	0,152	0,204	0,157	0,204	0,260	0,203	0,259
	5	CT	kcal/h	964,5	1145,3	1165,5	1269,1	1724,3	1387,1	1711,8	2327,4	1775,2	2314,6
		CS	kcal/h	964,4	908,9	1165,5	1132,5	1121,0	1348,0	1306,4	1321,8	1515,6	1506,5
		PC	kPa	2,6	2,8	2,9	3,4	6,2	4,1	6,1	10,2	6,4	10,1
		VZ	l/s	0,056	0,066	0,067	0,072	0,098	0,079	0,097	0,131	0,101	0,131
	7	CT	kcal/h	749,1	793,7	950,8	957,4	1175,9	1165,3	1311,0	1798,8	1448,9	1791,7
		CS	kcal/h	749,0	723,5	950,8	955,2	886,8	1165,3	1109,8	1103,8	1332,0	1289,5
		PC	kPa	0,8	0,7	1,0	1,0	1,5	1,5	1,9	3,5	2,3	3,4
		VZ	l/s	0,031	0,033	0,039	0,039	0,048	0,048	0,053	0,073	0,059	0,073
9	CT	kcal/h	586,0	587,9	741,9	762,9	804,1	943,2	970,8	1199,5	1157,9	1344,2	
	CS	kcal/h	585,9	573,5	741,9	762,9	703,3	943,1	927,7	863,0	1157,9	1084,4	
	PC	kPa	0,4	0,4	0,5	0,5	0,5	0,6	0,7	1,0	0,9	1,2	
	VZ	l/s	0,019	0,019	0,024	0,025	0,026	0,030	0,031	0,038	0,037	0,043	
9	3	CT	kcal/h	964,0	1175,8	1161,7	1253,9	1731,0	1352,6	1722,2	2331,4	1739,3	2322,4
		CS	kcal/h	963,9	927,9	1161,7	1137,4	1124,8	1352,6	1313,2	1323,8	1509,5	1511,4
		PC	kPa	5,5	7,7	7,5	8,5	14,8	9,7	14,7	24,8	15,0	24,7
		VZ	l/s	0,093	0,112	0,111	0,119	0,164	0,129	0,163	0,219	0,164	0,218
	5	CT	kcal/h	770,1	822,7	968,2	969,6	1235,6	1174,5	1331,1	1861,8	1450,3	1847,8
		CS	kcal/h	770,0	745,1	968,2	969,6	916,5	1174,4	1129,7	1129,5	1344,1	1312,7
		PC	kPa	1,8	1,5	2,1	2,1	3,3	3,0	3,8	6,8	4,4	6,8
		VZ	l/s	0,045	0,048	0,056	0,056	0,071	0,067	0,076	0,105	0,083	0,105
	7	CT	kcal/h	554,1	568,6	750,3	766,5	840,4	966,1	995,3	1267,2	1172,6	1379,5
		CS	kcal/h	554,1	568,6	750,2	766,4	725,0	966,1	947,8	893,4	1172,5	1108,5
		PC	kPa	0,5	0,4	0,7	0,7	0,8	1,1	1,1	1,8	1,5	2,1
		VZ	l/s	0,023	0,024	0,031	0,032	0,035	0,040	0,041	0,052	0,048	0,056
9	CT	kcal/h	431,2	436,1	579,3	583,6	589,8	749,4	761,8	850,5	967,6	1030,8	
	CS	kcal/h	431,2	436,0	579,2	583,6	570,7	749,4	761,7	703,7	966,4	934,8	
	PC	kPa	0,3	0,2	0,4	0,3	0,3	0,5	0,5	0,5	0,6	0,7	
	VZ	l/s	0,014	0,015	0,019	0,019	0,019	0,024	0,025	0,027	0,031	0,033	

Fan Coil 7.000 Btu/h

2 Tubos somente refrigeração - Alta eficiência



		Condições de entrada do ar TBS/TBU - (°C)											
Temperatura de entrada da água gelada (°C)	Elevação da temperatura da água gelada (°C)			22		24			26			28	
				15	17	15	17	19	17	19	21	19	21
5	3	CT	kcal/h	1855,7	2462,9	1919,6	2455,4	3126,4	2448,1	3118,5	3843,6	3110,5	3835,3
		CS	kcal/h	1534,7	1550,7	1771,1	1761,8	1785,4	1973,8	1996,2	2022,6	2207,5	2233,1
		PC	kPa	8,5	13,8	9,0	13,8	20,9	13,7	20,8	29,9	20,7	29,8
		VZ	l/s	0,176	0,232	0,181	0,231	0,293	0,230	0,292	0,359	0,291	0,358
	5	CT	kcal/h	1469,9	1963,0	1637,3	1985,1	2675,5	2071,8	2663,8	3398,4	2663,8	3390,7
		CS	kcal/h	1324,1	1310,7	1582,5	1530,1	1571,1	1772,7	1776,7	1814,0	1989,5	2021,6
		PC	kPa	2,1	3,6	2,6	3,7	6,6	4,0	6,5	9,8	6,5	9,8
		VZ	l/s	0,084	0,111	0,093	0,113	0,151	0,117	0,150	0,191	0,150	0,191
	7	CT	kcal/h	1157,4	1396,4	1382,8	1541,1	2057,7	1707,8	2094,9	2851,9	2198,7	2843,5
		CS	kcal/h	1123,1	1045,0	1382,7	1307,5	1292,7	1566,7	1514,8	1569,7	1759,7	1773,9
		PC	kPa	0,8	1,0	1,0	1,2	2,1	1,4	2,1	3,8	2,3	3,8
		VZ	l/s	0,048	0,057	0,057	0,063	0,083	0,069	0,085	0,115	0,089	0,114
9	CT	kcal/h	966,2	1036,0	1157,8	1200,5	1446,8	1400,0	1596,2	2161,5	1765,6	2199,1	
	CS	kcal/h	966,1	870,4	1157,8	1108,9	1025,4	1364,5	1281,6	1278,2	1543,8	1496,1	
	PC	kPa	0,4	0,5	0,5	0,5	0,7	0,6	0,8	1,4	0,9	1,4	
	VZ	l/s	0,031	0,033	0,037	0,038	0,046	0,045	0,051	0,068	0,056	0,069	
7	3	CT	kcal/h	1449,7	1981,5	1581,7	1972,7	2642,6	2024,5	2634,2	3355,7	2625,6	3347,1
		CS	kcal/h	1325,9	1321,9	1581,7	1530,6	1557,8	1760,8	1766,7	1795,9	1976,2	2004,5
		PC	kPa	5,5	9,4	6,5	9,3	15,4	9,8	15,3	23,3	15,2	23,2
		VZ	l/s	0,138	0,187	0,150	0,187	0,249	0,191	0,248	0,315	0,247	0,314
	5	CT	kcal/h	1161,6	1453,6	1383,5	1561,3	2139,7	1694,7	2133,0	2888,9	2205,9	2877,7
		CS	kcal/h	1135,8	1076,7	1383,5	1324,2	1329,6	1573,3	1535,8	1586,6	1772,1	1790,7
		PC	kPa	1,3	2,0	1,9	2,3	4,3	2,7	4,2	7,3	4,5	7,3
		VZ	l/s	0,067	0,083	0,079	0,089	0,121	0,097	0,121	0,163	0,125	0,162
	7	CT	kcal/h	916,6	993,8	1150,9	1204,2	1520,2	1411,6	1642,9	2264,0	1776,7	2266,7
		CS	kcal/h	916,6	855,7	1150,9	1121,2	1060,2	1381,6	1306,6	1320,2	1558,2	1527,1
		PC	kPa	0,5	0,6	0,7	0,7	1,1	1,0	1,3	2,5	1,5	2,5
		VZ	l/s	0,038	0,041	0,047	0,050	0,062	0,058	0,067	0,092	0,072	0,092
9	CT	kcal/h	775,2	796,0	963,2	972,9	1055,7	1164,4	1247,0	1577,2	1456,6	1713,1	
	CS	kcal/h	775,2	734,8	963,2	951,3	852,9	1164,4	1109,0	1040,3	1369,4	1285,0	
	PC	kPa	0,3	0,3	0,4	0,4	0,4	0,5	0,5	0,8	0,6	0,9	
	VZ	l/s	0,025	0,026	0,031	0,031	0,034	0,037	0,040	0,050	0,046	0,054	
9	3	CT	kcal/h	1133,5	1469,6	1360,6	1537,4	2129,2	1639,3	2119,9	2839,5	2140,7	2830,3
		CS	kcal/h	1133,5	1089,8	1360,6	1323,3	1327,5	1561,6	1534,3	1566,9	1752,7	1773,6
		PC	kPa	3,5	5,7	4,9	6,0	10,5	6,7	10,4	17,2	10,6	17,1
		VZ	l/s	0,109	0,140	0,130	0,147	0,201	0,156	0,200	0,267	0,202	0,266
	5	CT	kcal/h	925,0	1014,0	1155,3	1200,2	1562,1	1388,7	1660,9	2331,3	1763,2	2315,6
		CS	kcal/h	925,0	872,8	1155,3	1130,5	1081,5	1388,7	1321,6	1349,1	1563,3	1549,4
		PC	kPa	1,0	1,0	1,3	1,4	2,3	1,9	2,6	5,0	2,9	5,0
		VZ	l/s	0,054	0,059	0,067	0,069	0,089	0,080	0,095	0,132	0,100	0,131
	7	CT	kcal/h	719,1	728,7	921,2	937,9	1054,6	1167,1	1255,2	1634,8	1451,5	1755,8
		CS	kcal/h	719,1	699,8	921,2	914,5	857,9	1167,1	1119,1	1065,1	1375,4	1307,3
		PC	kPa	0,4	0,4	0,5	0,5	0,6	0,7	0,8	1,3	1,1	1,5
		VZ	l/s	0,030	0,031	0,038	0,039	0,044	0,048	0,052	0,067	0,059	0,072
9	CT	kcal/h	581,1	590,5	773,1	773,4	806,3	962,2	974,7	1097,4	1192,6	1302,0	
	CS	kcal/h	581,0	590,5	773,1	773,4	720,7	962,2	940,9	844,4	1161,3	1106,9	
	PC	kPa	0,2	0,2	0,3	0,3	0,3	0,4	0,4	0,4	0,5	0,5	
	VZ	l/s	0,019	0,020	0,025	0,025	0,026	0,031	0,031	0,035	0,038	0,042	

			Temperatura de entrada do ar TBS (°C) a 50% U.R.							
Temperatura de entrada da água (°C)	Delta de Temperatura (°C)									
			10	13	16	18	21	24	27	
38	5	CT	kcal/h	2318,5	2037,8	1754,0	1567,0	1283,0	999,2	703,1
		PC	kPa	8,31	6,59	5,04	4,11	2,87	1,83	0,91
		VZ	l/s	0,128	0,112	0,096	0,086	0,070	0,054	0,037
	10	CT	kcal/h	1957,1	1663,7	1360,7	1154,1	841,2	522,5	265,0
		PC	kPa	1,87	1,35	0,90	0,65	0,34	0,16	0,07
		VZ	l/s	0,054	0,045	0,037	0,031	0,023	0,014	0,006
	20	CT	kcal/h	988,9	757,3	489,6				
		PC	kPa	0,18	0,13	0,08				
		VZ	l/s	0,013	0,010	0,006				
43	5	CT	kcal/h	2776,0	2496,2	2216,0	2029,0	1749,7	1468,1	1187,5
		PC	kPa	11,18	9,27	7,50	6,40	4,91	3,58	2,44
		VZ	l/s	0,154	0,138	0,122	0,112	0,096	0,080	0,065
	10	CT	kcal/h	2442,1	2158,2	1871,9	1675,9	1376,7	1071,1	755,6
		PC	kPa	2,67	2,14	1,67	1,37	0,92	0,55	0,27
		VZ	l/s	0,067	0,059	0,051	0,046	0,038	0,029	0,020
	20	CT	kcal/h	1503,6	1178,6	918,3	753,4	490,9		
		PC	kPa	0,28	0,20	0,15	0,12	0,07		
		VZ	l/s	0,02	0,016	0,012	0,010	0,006		
49	5	CT	kcal/h	3313,0	3035,1	2757,3	2572,1	2295,0	2017,9	1741,0
		PC	kPa	15,02	12,88	10,84	9,57	7,80	6,20	4,75
		VZ	l/s	0,184	0,169	0,153	0,143	0,127	0,111	0,096
	10	CT	kcal/h	3000,3	2719,2	2438,2	2250,5	1968,7	1684,7	1390,8
		PC	kPa	3,75	3,15	2,59	2,25	1,77	1,34	0,94
		VZ	l/s	0,083	0,075	0,067	0,062	0,054	0,046	0,038
	20	CT	kcal/h	2206,3	1894,1	1564,1	1348,2	1015,2	754,9	492,8
		PC	kPa	0,61	0,45	0,31	0,23	0,15	0,11	0,07
		VZ	l/s	0,030	0,026	0,021	0,018	0,014	0,010	0,006
54	5	CT	kcal/h	3751,0	3475,0	3199,1	3015,2	2740,0	2464,9	2190,1
		PC	kPa	18,43	16,12	13,90	12,50	10,52	8,70	7,04
		VZ	l/s	0,209	0,194	0,178	0,168	0,152	0,137	0,121
	10	CT	kcal/h	3453,3	3176,1	2896,3	2711,9	2432,0	2152,8	1872,9
		PC	kPa	4,72	4,07	3,45	3,07	2,53	2,04	1,59
		VZ	l/s	0,096	0,088	0,080	0,075	0,067	0,059	0,052
	20	CT	kcal/h	2747,5	2444,9	2137,3	1927,1	1611,3	1273,2	937,6
		PC	kPa	0,94	0,74	0,57	0,46	0,32	0,20	0,13
		VZ	l/s	0,038	0,034	0,029	0,026	0,022	0,017	0,013
60	5	CT	kcal/h	4266,1	3992,3	3718,7	3536,4	3263,4	2990,7	2718,2
		PC	kPa	18,06	20,32	17,87	16,33	14,13	12,08	10,17
		VZ	l/s	0,239	0,223	0,208	0,197	0,182	0,167	0,151
	10	CT	kcal/h	3984,3	3709,3	3434,0	3250,1	2975,2	2698,2	2422,3
		PC	kPa	5,96	5,25	4,57	4,14	3,54	2,98	2,46
		VZ	l/s	0,111	0,103	0,096	0,090	0,083	0,075	0,067
	20	CT	kcal/h	3346,8	3059,6	2767,9	2569,2	2267,9	1960,8	1646,9
		PC	kPa	1,32	1,13	0,95	0,82	0,64	0,48	0,34
		VZ	l/s	0,046	0,042	0,038	0,036	0,031	0,027	0,023
66	5	CT	kcal/h	4769,8	4498,3	4227,0	4046,3	3775,5	3505,1	3234,9
		PC	kPa	27,51	24,74	22,12	20,45	18,05	15,79	13,66
		VZ	l/s	0,268	0,252	0,237	0,227	0,211	0,196	0,181
	10	CT	kcal/h	4502,2	4229,6	3956,9	3774,9	3502,6	3230,1	2957,6
		PC	kPa	7,27	6,50	5,77	5,31	4,65	4,02	3,44
		VZ	l/s	0,126	0,118	0,111	0,105	0,098	0,090	0,082
	20	CT	kcal/h	3905,1	3625,4	3344,9	3157,1	2873,1	2584,0	2287,7
		PC	kPa	1,70	1,49	1,29	1,17	0,99	0,83	0,65
		VZ	l/s	0,054	0,050	0,046	0,044	0,040	0,036	0,032
71	5	CT	kcal/h	5181,0	4911,4	4642,1	4462,7	4193,8	3925,3	3657,0
		PC	kPa	31,50	28,60	25,84	24,07	21,52	19,10	16,81
		VZ	l/s	0,291	0,276	0,261	0,251	0,236	0,220	0,205
	10	CT	kcal/h	4924,3	4653,7	4383,0	4202,6	3932,4	3662,1	3391,9
		PC	kPa	8,41	7,60	6,82	6,33	5,62	4,95	4,32
		VZ	l/s	0,138	0,130	0,123	0,118	0,110	0,102	0,095
	20	CT	kcal/h	4357,2	4079,1	3802,0	3616,7	3338,5	3060,0	2778,9
		PC	kPa	2,02	1,80	1,59	1,45	1,26	1,08	0,91
		VZ	l/s	0,061	0,057	0,053	0,050	0,046	0,043	0,039
77	5	CT	kcal/h	5664,5	5397,2	5130,2	4952,4	4685,8	4419,6	4153,5
		PC	kPa	36,46	33,41	30,48	28,61	25,89	23,29	20,83
		VZ	l/s	0,320	0,305	0,289	0,279	0,264	0,249	0,234
	10	CT	kcal/h	5419,7	5151,5	4883,4	4704,6	4436,9	4169,1	3901,5
		PC	kPa	9,82	8,96	8,15	7,62	6,86	6,14	5,45
		VZ	l/s	0,153	0,145	0,137	0,132	0,125	0,117	0,110
	20	CT	kcal/h	4883,5	4609,4	4335,9	4154,7	3879,2	3604,5	3329,0
		PC	kPa	2,42	2,19	1,97	1,82	1,61	1,42	1,23
		VZ	l/s	0,068	0,064	0,061	0,058	0,054	0,050	0,046

Fan Coil 7.000 Btu/h

2 Tubos somente aquecimento - Alta eficiência



			Temperatura de entrada do ar TBS (°C) a 50% U.R.							
Temperatura de entrada da água (°C)	Delta de Temperatura (°C)									
			10	13	16	18	21	24	27	
38	5	CT	kcal/h	2657,4	2345,8	2031,5	1823,1	1506,4	1180,8	844,8
		PC	kPa	5,16	4,12	3,19	2,63	1,87	1,17	0,59
		VZ	l/s	0,146	0,129	0,111	0,100	0,082	0,064	0,045
	10	CT	kcal/h	2314,2	1979,1	1635,4	1399,1	1028,0	689,5	363,8
		PC	kPa	1,17	0,86	0,58	0,43	0,23	0,14	0,06
		VZ	l/s	0,063	0,054	0,044	0,038	0,027	0,018	0,009
	20	CT	kcal/h	1324,6	1025,7	680,3				
		PC	kPa	0,16	0,12	0,07				
		VZ	l/s	0,018	0,014	0,009				
43	5	CT	kcal/h	3151,5	2843,6	2534,9	2328,7	2018,6	1707,9	1395,4
		PC	kPa	5,44	5,70	4,64	3,98	3,08	2,29	1,59
		VZ	l/s	0,174	0,157	0,140	0,128	0,111	0,093	0,076
	10	CT	kcal/h	2859,3	2538,2	2209,8	1987,6	1649,6	1300,6	926,0
		PC	kPa	1,73	1,40	1,06	0,86	0,59	0,37	0,19
		VZ	l/s	0,079	0,070	0,061	0,054	0,045	0,035	0,025
	20	CT	kcal/h	1867,2	1531,8	1229,8	1025,4	679,4		
		PC	kPa	0,21	0,17	0,13	0,11	0,07		
		VZ	l/s	0,03	0,021	0,017	0,014	0,009		
49	5	CT	kcal/h	3726,5	3422,9	3118,9	2916,1	2612,2	2307,7	2002,7
		PC	kPa	7,25	7,75	6,57	5,82	4,78	3,83	2,97
		VZ	l/s	0,207	0,190	0,173	0,161	0,144	0,127	0,110
	10	CT	kcal/h	3464,8	3154,9	2844,1	2635,9	2318,9	1993,2	1660,8
		PC	kPa	2,36	2,00	1,66	1,45	1,17	0,86	0,60
		VZ	l/s	0,096	0,087	0,079	0,073	0,064	0,055	0,045
	20	CT	kcal/h	2669,3	2304,9	1929,3	1670,1	1332,7	1025,7	681,1
		PC	kPa	0,40	0,30	0,21	0,17	0,13	0,10	0,06
		VZ	l/s	0,037	0,032	0,026	0,023	0,018	0,014	0,009
54	5	CT	kcal/h	4191,5	3891,3	3591,1	3390,8	3090,6	2790,2	2489,6
		PC	kPa	8,88	9,57	8,28	7,48	6,33	5,27	4,30
		VZ	l/s	0,233	0,216	0,200	0,188	0,171	0,154	0,138
	10	CT	kcal/h	3950,2	3646,2	3339,7	3136,5	2828,5	2519,9	2207,2
		PC	kPa	2,92	2,53	2,17	1,94	1,61	1,32	1,06
		VZ	l/s	0,110	0,101	0,093	0,087	0,078	0,070	0,061
	20	CT	kcal/h	3273,5	2932,7	2584,0	2344,4	1972,7	1585,6	1233,6
		PC	kPa	0,60	0,48	0,37	0,31	0,22	0,15	0,11
		VZ	l/s	0,045	0,040	0,036	0,032	0,027	0,022	0,017
60	5	CT	kcal/h	4733,7	4437,6	4141,6	3944,2	3648,3	3352,4	3056,4
		PC	kPa	13,34	11,88	10,49	9,61	8,36	7,18	6,09
		VZ	l/s	0,264	0,248	0,231	0,220	0,203	0,187	0,170
	10	CT	kcal/h	4513,2	4214,0	3914,1	3713,7	3413,2	3110,5	2807,8
		PC	kPa	3,62	3,20	2,81	2,56	2,20	1,87	1,56
		VZ	l/s	0,126	0,117	0,109	0,103	0,095	0,086	0,078
	20	CT	kcal/h	3941,9	3616,9	3287,0	3063,5	2724,7	2376,6	2011,3
		PC	kPa	0,86	0,73	0,60	0,52	0,41	0,31	0,23
		VZ	l/s	0,055	0,050	0,045	0,042	0,038	0,033	0,028
66	5	CT	kcal/h	5259,3	4967,3	4675,3	4480,7	4188,9	3897,1	3605,4
		PC	kPa	15,84	14,29	12,82	11,87	10,52	9,24	8,03
		VZ	l/s	0,295	0,278	0,262	0,251	0,234	0,218	0,201
	10	CT	kcal/h	5056,8	4762,1	4467,1	4270,1	3974,7	3678,7	3382,2
		PC	kPa	4,34	3,90	3,48	3,21	2,83	2,47	2,12
		VZ	l/s	0,141	0,133	0,125	0,119	0,111	0,103	0,094
	20	CT	kcal/h	4553,0	4244,3	3932,2	3721,3	3400,0	3072,8	2739,4
		PC	kPa	1,09	0,96	0,86	0,77	0,64	0,52	0,42
		VZ	l/s	0,063	0,059	0,055	0,052	0,047	0,043	0,038
71	5	CT	kcal/h	5685,3	5396,5	5107,9	4915,5	4627,0	4338,6	4050,2
		PC	kPa	17,97	16,36	14,82	13,83	12,41	11,05	9,77
		VZ	l/s	0,320	0,303	0,287	0,276	0,260	0,243	0,227
	10	CT	kcal/h	5495,8	5204,8	4913,5	4719,2	4427,7	4135,9	3843,7
		PC	kPa	4,96	4,50	4,06	3,78	3,38	2,99	2,62
		VZ	l/s	0,154	0,146	0,138	0,132	0,124	0,116	0,107
	20	CT	kcal/h	5031,7	4729,7	4427,2	4224,4	3917,7	3606,8	3289,8
		PC	kPa	1,27	1,14	1,02	0,93	0,82	0,72	0,60
		VZ	l/s	0,070	0,066	0,062	0,059	0,054	0,050	0,046
77	5	CT	kcal/h	6182,4	5897,5	5612,8	5423,0	5138,4	4854,0	4569,5
		PC	kPa	20,58	18,91	17,29	16,26	14,75	13,31	11,94
		VZ	l/s	0,349	0,332	0,316	0,305	0,289	0,273	0,257
	10	CT	kcal/h	6007,0	5720,2	5433,2	5241,8	4954,8	4667,5	4380,0
		PC	kPa	5,72	5,24	4,78	4,48	4,06	3,65	3,25
		VZ	l/s	0,169	0,161	0,153	0,147	0,139	0,131	0,123
	20	CT	kcal/h	5582,8	5287,1	4991,0	4794,0	4495,3	4196,0	3895,1
		PC	kPa	1,50	1,36	1,23	1,15	1,02	0,91	0,79
		VZ	l/s	0,078	0,074	0,070	0,067	0,063	0,059	0,054

Fan Coil 7.000 Btu/h

4 Tubos somente aquecimento - Standard

Os dados de performance da serpentina de 2 tubos (refrigeração) estão nas tabelas anteriores (Alta Eficiência). Os dados de aquecimento na segunda serpentina de 2 tubos (seguem abaixo):

Temperatura de entrada da água (°C)	Delta de Temperatura (°C)	Temperatura de entrada do ar TBS (°C) a 50% U.R.								
		10	13	16	18	21	24	27		
38	5	CT	kcal/h	1460,9	1279,0	1096,3	974,5	794,8	616,1	431,3
		PC	kPa	12,20	9,53	7,18	5,78	3,96	2,45	1,22
		VZ	l/s	0,079	0,069	0,059	0,052	0,042	0,032	0,022
	10	CT	kcal/h	1186,6	1005,6	816,2	695,3	498,8	307,2	164,7
		PC	kPa	2,51	1,87	1,22	0,87	0,43	0,17	0,07
		VZ	l/s	0,032	0,027	0,022	0,018	0,013	0,007	0,003
	20	CT	kcal/h	549,5	424,6	281,0				
		PC	kPa	0,20	0,13	0,08				
		VZ	l/s	0,007	0,005	0,003				
43	5	CT	kcal/h	1762,3	1579,2	1395,9	1273,8	1092,9	912,9	734,2
		PC	kPa	16,80	13,73	10,96	9,27	6,99	5,01	3,34
		VZ	l/s	0,096	0,086	0,076	0,069	0,059	0,049	0,039
	10	CT	kcal/h	1494,3	1317,2	1132,0	1013,9	825,3	636,6	446,5
		PC	kPa	3,72	2,94	2,24	1,83	1,24	0,72	0,34
		VZ	l/s	0,041	0,036	0,030	0,027	0,022	0,017	0,011
	20	CT	kcal/h	868,7	679,6	512,3	423,7	281,3		
		PC	kPa	0,36	0,23	0,16	0,12	0,07		
		VZ	l/s	0,01	0,009	0,007	0,005	0,003		
49	5	CT	kcal/h	2120,2	1936,2	1752,5	1630,2	1448,5	1267,6	1087,8
		PC	kPa	23,01	19,51	16,27	14,24	11,47	8,98	6,77
		VZ	l/s	0,117	0,106	0,096	0,089	0,079	0,069	0,059
	10	CT	kcal/h	1862,8	1679,8	1497,6	1375,7	1196,3	1013,2	832,8
		PC	kPa	5,38	4,46	3,62	3,11	2,41	1,79	1,26
		VZ	l/s	0,051	0,046	0,041	0,037	0,032	0,027	0,022
	20	CT	kcal/h	1304,7	1106,7	911,0	776,4	581,5	422,3	281,4
		PC	kPa	0,82	0,58	0,39	0,28	0,17	0,11	0,06
		VZ	l/s	0,018	0,015	0,012	0,010	0,008	0,005	0,003
54	5	CT	kcal/h	2415,0	2230,5	2046,5	1924,2	1742,1	1560,7	1380,5
		PC	kPa	28,58	24,77	21,18	18,91	15,77	12,90	10,30
		VZ	l/s	0,133	0,123	0,113	0,106	0,096	0,085	0,075
	10	CT	kcal/h	2161,0	1978,7	1796,0	1674,1	1493,9	1314,0	1135,2
		PC	kPa	6,91	5,88	4,93	4,35	3,53	2,80	2,14
		VZ	l/s	0,059	0,054	0,049	0,046	0,041	0,036	0,031
	20	CT	kcal/h	1641,1	1447,9	1255,3	1124,9	932,4	736,6	537,6
		PC	kPa	1,29	1,00	0,75	0,60	0,41	0,25	0,14
		VZ	l/s	0,022	0,020	0,017	0,015	0,012	0,010	0,007
60	5	CT	kcal/h	2764,4	2579,8	2395,7	2273,4	2091,0	1909,5	1728,8
		PC	kPa	35,87	31,68	27,69	25,15	21,62	18,32	15,25
		VZ	l/s	0,153	0,143	0,133	0,126	0,115	0,105	0,095
	10	CT	kcal/h	2516,6	2333,6	2150,6	2028,6	1847,7	1667,3	1487,9
		PC	kPa	8,90	7,75	6,69	6,02	5,08	4,22	3,43
		VZ	l/s	0,070	0,064	0,059	0,056	0,051	0,046	0,041
	20	CT	kcal/h	2016,3	1830,9	1647,1	1527,3	1335,2	1144,3	952,1
		PC	kPa	1,80	1,52	1,25	1,12	0,85	0,62	0,43
		VZ	l/s	0,028	0,025	0,022	0,021	0,018	0,015	0,013
66	5	CT	kcal/h	3109,4	2924,7	2740,7	2618,5	2436,0	2254,3	2073,5
		PC	kPa	43,74	39,13	34,77	31,98	28,06	24,36	20,92
		VZ	l/s	0,173	0,163	0,152	0,146	0,135	0,125	0,115
	10	CT	kcal/h	2867,4	2684,1	2500,9	2378,9	2197,6	2016,9	1837,1
		PC	kPa	11,05	9,79	8,62	7,88	6,82	5,84	4,93
		VZ	l/s	0,080	0,074	0,069	0,066	0,061	0,056	0,051
	20	CT	kcal/h	2380,6	2195,5	2012,8	1894,0	1710,1	1528,8	1344,8
		PC	kPa	2,37	2,05	1,76	1,57	1,31	1,07	0,86
		VZ	l/s	0,033	0,030	0,028	0,026	0,023	0,021	0,018
71	5	CT	kcal/h	3393,5	3208,9	3025,0	2902,8	2720,3	2538,6	2357,7
		PC	kPa	50,60	45,71	41,06	38,07	33,85	29,84	26,08
		VZ	l/s	0,190	0,179	0,169	0,162	0,152	0,141	0,131
	10	CT	kcal/h	3156,2	2972,7	2789,4	2667,5	2486,0	2305,1	2125,1
		PC	kPa	12,95	11,61	10,35	9,55	8,40	7,33	6,33
		VZ	l/s	0,088	0,083	0,078	0,074	0,069	0,064	0,059
	20	CT	kcal/h	2679,8	2495,0	2312,3	2192,9	2009,5	1828,9	1648,9
		PC	kPa	2,88	2,53	2,21	2,01	1,72	1,45	1,21
		VZ	l/s	0,037	0,034	0,032	0,030	0,028	0,025	0,023
77	5	CT	kcal/h	3730,4	3545,9	3362,2	3240,1	3057,7	2876,0	2695,1
		PC	kPa	59,23	54,01	49,03	45,82	41,25	36,90	32,78
		VZ	l/s	0,209	0,199	0,188	0,181	0,171	0,161	0,151
	10	CT	kcal/h	3498,4	3314,8	3131,6	3009,8	2828,2	2647,2	2467,0
		PC	kPa	15,34	13,91	12,55	11,69	10,44	9,26	8,15
		VZ	l/s	0,098	0,093	0,087	0,084	0,079	0,074	0,069
	20	CT	kcal/h	3033,9	2851,5	2669,0	2546,9	2363,9	2183,2	2003,3
		PC	kPa	3,52	3,15	2,80	2,57	2,26	1,96	1,68
		VZ	l/s	0,042	0,040	0,037	0,035	0,033	0,030	0,028

Fan Coil 9.000 Btu/h

2 Tubos somente refrigeração - Standard

Carrier

Temperatura de entrada da água gelada (°C)	Elevação da temperatura da água gelada (°C)		Condições de entrada do ar TBS/TBU - (°C)										
			22			24			26			28	
			15	17	15	17	19	17	19	21	19	21	
5	5	CT kcal/h	1493,73	1990,23	1721,77	1973,72	2664,10	2027,41	2645,56	3392,81	2630,70	3371,92	
		CS kcal/h	1477,95	1424,67	1721,77	1684,84	1653,50	1962,01	1915,72	1881,14	2178,49	2143,83	
		PC kPa	23,34	37,89	29,64	37,36	62,36	39,08	61,61	94,65	60,97	93,65	
		VZ l/s	0,09	0,11	0,10	0,11	0,15	0,12	0,15	0,19	0,15	0,19	
		CT kcal/h	1266,64	1497,85	1510,02	1592,48	2161,57	1758,95	2144,45	2882,39	2168,91	2860,78	
		CS kcal/h	1266,64	1205,19	1510,02	1485,52	1434,72	1758,95	1692,95	1664,23	1962,63	1922,70	
	7	7	PC kPa	9,80	12,94	13,12	14,30	23,99	16,93	23,66	39,21	24,09	38,71
			VZ l/s	0,05	0,06	0,06	0,07	0,09	0,07	0,09	0,12	0,09	0,12
			CT kcal/h	1034,42	1109,48	1272,33	1311,22	1640,27	1542,99	1705,61	2358,44	1848,71	2337,52
			CS kcal/h	1034,42	998,12	1272,33	1286,10	1216,58	1542,99	1486,68	1450,04	1767,06	1704,71
			PC kPa	4,25	4,84	6,27	6,61	9,64	8,72	10,30	17,78	11,78	17,51
			VZ l/s	0,03	0,04	0,04	0,04	0,05	0,05	0,05	0,07	0,06	0,07
9		9	CT kcal/h	1236,07	1465,56	1480,62	1542,83	2135,34	1724,12	2118,26	2857,52	2123,48	2836,92
			CS kcal/h	1236,07	1191,55	1480,62	1470,37	1424,10	1724,12	1682,71	1654,21	1948,20	1913,46
			PC kPa	16,82	22,34	22,72	24,25	42,19	29,35	41,60	69,52	41,74	68,67
			VZ l/s	0,07	0,09	0,09	0,09	0,12	0,10	0,12	0,16	0,12	0,16
			CT kcal/h	1023,38	1092,67	1265,54	1277,70	1611,76	1515,31	1660,00	2328,47	1801,63	2305,84
			CS kcal/h	1023,38	997,79	1265,54	1272,34	1205,19	1515,31	1473,51	1438,26	1752,29	1692,25

Fan Coil 9.000 Btu/h

2 Tubos somente refrigeração - Alta eficiência

Temperatura de entrada da água gelada (°C)	Elevação da temperatura da água gelada (°C)		Condições de entrada do ar TBS/TBU - (°C)										
			22			24			26			28	
			15	17	15	17	19	17	19	21	19	21	
5	5	CT kcal/h	1894,39	2492,17	2139,06	2512,16	3377,92	2639,46	3362,52	4322,44	3360,87	4302,79	
		CS kcal/h	1810,84	1752,45	2139,06	2072,89	2058,78	2420,39	2370,92	2359,68	2688,09	2671,63	
		PC kPa	3,15	5,32	3,97	5,40	8,90	5,84	8,84	13,58	8,82	13,47	
		VZ l/s	0,11	0,14	0,12	0,14	0,19	0,15	0,19	0,24	0,19	0,24	
		CT kcal/h	1493,28	1755,63	1820,12	1962,07	2602,97	2168,03	2623,28	3611,95	2763,97	3589,15	
		CS kcal/h	1493,28	1410,93	1820,12	1777,95	1723,29	2135,08	2037,98	2057,40	2391,56	2363,32	
	7	7	PC kPa	1,03	1,40	1,50	1,73	2,98	2,10	3,02	5,51	3,34	5,53
			VZ l/s	0,06	0,07	0,07	0,08	0,11	0,09	0,11	0,15	0,11	0,14
			CT kcal/h	1141,08	1197,43	1378,46	1476,08	1789,89	1815,46	2017,00	2712,53	2242,67	2752,71
			CS kcal/h	1141,08	1113,84	1378,46	1472,31	1368,81	1815,46	1737,71	1692,00	2104,17	2011,21
			PC kPa	0,47	0,49	0,64	0,63	0,89	0,91	1,11	1,96	1,36	2,02
			VZ l/s	0,04	0,04	0,04	0,05	0,06	0,06	0,06	0,09	0,07	0,09

Fan Coil 9.000 Btu/h

2 Tubos somente aquecimento - Standard

Temperatura de entrada da água (°C)		Delta de Temperatura (°C)		Temperatura de entrada do ar TBS (°C) a 50% U.R.						
				10	13	16	18	21	24	27
43	5	CT	kcal/h	3569,4	3226,6	2842,5	2600,8	2239,0	1878,0	1517,7
		PC	kPa	82,67	67,27	54,62	46,45	35,33	25,59	17,29
		VZ	l/s	0,20	0,18	0,16	0,14	0,12	0,10	0,08
	10	CT	kcal/h	3098,9	2777,2	2377,8	2134,9	1771,1	1405,9	1033,9
		PC	kPa	18,89	15,15	11,72	9,64	6,86	4,50	2,56
		VZ	l/s	0,08	0,08	0,06	0,06	0,05	0,04	0,03
	20	CT	kcal/h	2103,9	1704,5	1281,9	985,1	507,3		
		PC	kPa	2,84	1,91	1,06	0,61	0,21		
		VZ	l/s	0,03	0,02	0,02	0,01	0,01		
49	5	CT	kcal/h	4273,4	3927,9	3549,3	3308,5	2947,9	2588,1	2229,1
		PC	kPa	112,24	94,55	80,08	70,46	57,10	45,02	34,26
		VZ	l/s	0,24	0,22	0,20	0,18	0,16	0,14	0,12
	10	CT	kcal/h	3823,8	3460,9	3098,8	2857,5	2496,2	2134,9	1773,3
		PC	kPa	26,98	22,53	18,46	15,94	12,48	9,40	6,71
		VZ	l/s	0,11	0,10	0,09	0,08	0,07	0,06	0,05
	20	CT	kcal/h	2875,9	2504,6	2130,3	1872,7	1468,9	1032,8	531,3
		PC	kPa	4,90	3,83	2,87	2,32	1,41	0,67	0,21
		VZ	l/s	0,04	0,03	0,03	0,03	0,02	0,01	0,01
54	5	CT	kcal/h	4851,7	4504,8	4130,2	3890,2	3530,9	3172,2	2814,2
		PC	kPa	138,93	119,51	103,67	92,97	77,93	64,11	51,52
		VZ	l/s	0,27	0,25	0,23	0,22	0,19	0,17	0,15
	10	CT	kcal/h	4412,7	4051,1	3690,3	3450,1	3090,3	2730,8	2371,6
		PC	kPa	34,28	29,38	24,83	21,99	18,01	14,40	11,15
		VZ	l/s	0,12	0,11	0,10	0,10	0,08	0,07	0,06
	20	CT	kcal/h	3496,7	3130,8	2761,5	2516,5	2143,5	1762,8	1356,8
		PC	kPa	6,79	5,57	4,45	3,77	2,83	1,99	1,19
		VZ	l/s	0,05	0,04	0,04	0,03	0,03	0,02	0,02
60	5	CT	kcal/h	5536,2	5176,9	4818,1	4579,2	4221,4	3864,1	3507,5
		PC	kPa	173,51	153,57	134,76	122,85	105,94	90,18	75,59
		VZ	l/s	0,31	0,29	0,27	0,25	0,23	0,21	0,19
	10	CT	kcal/h	5109,0	4749,1	4390,0	4150,8	3792,7	3435,0	3077,7
		PC	kPa	43,76	38,35	33,27	30,07	25,55	21,36	17,51
		VZ	l/s	0,14	0,13	0,12	0,11	0,10	0,09	0,08
	20	CT	kcal/h	4224,7	3861,6	3498,0	3254,8	2890,5	2522,4	2152,9
		PC	kPa	9,29	7,91	6,63	5,83	4,71	3,69	2,78
		VZ	l/s	0,06	0,05	0,05	0,04	0,04	0,03	0,03
71	5	CT	kcal/h	6764,0	6407,9	6052,4	5815,7	5460,9	5106,7	4752,9
		PC	kPa	242,71	219,96	198,26	184,37	164,40	145,50	127,66
		VZ	l/s	0,38	0,36	0,34	0,33	0,31	0,29	0,27
	10	CT	kcal/h	6356,6	6000,0	5644,1	5407,6	5051,9	4697,3	4343,1
		PC	kPa	62,89	56,66	50,73	46,95	41,52	36,40	31,58
		VZ	l/s	0,18	0,17	0,16	0,15	0,14	0,13	0,12
	20	CT	kcal/h	5522,3	5163,3	4804,5	4565,2	4206,7	3848,0	3489,0
		PC	kPa	14,44	12,80	11,25	10,27	8,87	7,56	6,34
		VZ	l/s	0,08	0,07	0,07	0,06	0,06	0,05	0,05
77	5	CT	kcal/h	7419,0	7064,9	6711,2	6475,7	6122,7	5770,2	5418,1
		PC	kPa	283,17	259,04	235,94	221,04	199,62	179,18	159,76
		VZ	l/s	0,42	0,40	0,38	0,36	0,34	0,32	0,30
	10	CT	kcal/h	7021,6	6667,3	6312,8	6077,3	5723,6	5370,6	5018,1
		PC	kPa	74,14	67,51	61,16	57,09	51,22	45,65	40,37
		VZ	l/s	0,20	0,19	0,18	0,17	0,16	0,15	0,14
	20	CT	kcal/h	6210,9	5854,2	5497,6	5259,9	4903,7	4547,6	4191,5
		PC	kPa	17,52	15,75	14,07	13,00	11,46	10,01	8,65
		VZ	l/s	0,09	0,08	0,08	0,07	0,07	0,06	0,06

Fan Coil 9.000 Btu/h

2 Tubos somente aquecimento - Alta eficiência

		Temperatura de entrada do ar TBS (°C) a 50% U.R.								
Temperatura de entrada da água (°C)	Delta de Temperatura (°C)			10	13	16	18	21	24	27
		43	5	CT	kcal/h	3814,2	3453,9	3053,6	2800,8	2419,1
PC	kPa			8,61	7,03	5,77	4,95	3,80	2,79	1,91
VZ	l/s			0,21	0,19	0,17	0,15	0,13	0,11	0,09
10	CT		kcal/h	3381,8	2991,7	2602,0	2333,3	1924,6	1505,8	1063,0
	PC		kPa	2,09	1,68	1,32	1,06	0,71	0,43	0,21
	VZ		l/s	0,09	0,08	0,07	0,06	0,05	0,04	0,03
20	CT		kcal/h	2104,1	1642,0	1219,6	988,8	636,2		
	PC		kPa	0,23	0,16	0,12	0,09	0,06		
	VZ		l/s	0,03	0,02	0,02	0,01	0,01		
49	5	CT	kcal/h	4535,3	4174,4	3783,3	3532,4	3157,0	2780,0	2403,7
		PC	kPa	11,47	9,69	8,28	7,32	5,98	4,76	3,66
		VZ	l/s	0,25	0,23	0,21	0,19	0,17	0,15	0,13
	10	CT	kcal/h	4134,6	3752,8	3370,5	3114,8	2728,0	2341,5	1939,1
		PC	kPa	2,90	2,44	2,02	1,76	1,39	1,07	0,73
		VZ	l/s	0,11	0,10	0,09	0,09	0,07	0,06	0,05
	20	CT	kcal/h	3079,3	2644,6	2207,4	1876,3	1410,8	991,7	637,7
		PC	kPa	0,47	0,35	0,24	0,18	0,12	0,08	0,05
		VZ	l/s	0,04	0,04	0,03	0,03	0,02	0,01	0,01
54	5	CT	kcal/h	5121,1	4760,7	4376,1	4127,7	3755,2	3383,1	3011,1
		PC	kPa	14,00	12,07	10,55	9,50	8,02	6,64	5,39
		VZ	l/s	0,28	0,26	0,24	0,23	0,21	0,19	0,17
	10	CT	kcal/h	4742,9	4365,3	3987,8	3735,8	3357,3	2977,6	2593,5
		PC	kPa	3,63	3,13	2,67	2,37	1,96	1,59	1,25
		VZ	l/s	0,13	0,12	0,11	0,10	0,09	0,08	0,07
	20	CT	kcal/h	3810,3	3397,5	2971,4	2689,8	2248,3	1787,4	1301,3
		PC	kPa	0,73	0,58	0,44	0,36	0,25	0,16	0,10
		VZ	l/s	0,05	0,05	0,04	0,04	0,03	0,02	0,02
60	5	CT	kcal/h	5807,6	5448,5	5070,4	4824,7	4456,7	4088,8	3720,5
		PC	kPa	17,20	15,12	13,47	12,32	10,69	9,15	7,73
		VZ	l/s	0,32	0,30	0,28	0,27	0,25	0,23	0,21
	10	CT	kcal/h	5452,9	5081,5	4708,0	4460,5	4086,5	3713,1	3338,9
		PC	kPa	4,54	4,01	3,50	3,18	2,72	2,29	1,90
		VZ	l/s	0,15	0,14	0,13	0,12	0,11	0,10	0,09
	20	CT	kcal/h	4614,9	4225,6	3830,6	3558,8	3152,1	2729,0	2298,8
		PC	kPa	1,03	0,87	0,73	0,63	0,49	0,37	0,26
		VZ	l/s	0,06	0,06	0,05	0,05	0,04	0,04	0,03
71	5	CT	kcal/h	7020,7	6659,1	6297,9	6057,2	5696,3	5335,6	4975,1
		PC	kPa	23,45	21,31	19,28	17,97	16,09	14,30	12,61
		VZ	l/s	0,39	0,37	0,35	0,34	0,32	0,30	0,28
	10	CT	kcal/h	6702,9	6339,1	5975,1	5732,2	5368,5	5004,4	4640,1
		PC	kPa	6,34	5,74	5,17	4,79	4,27	3,76	3,29
		VZ	l/s	0,19	0,18	0,17	0,16	0,15	0,14	0,13
	20	CT	kcal/h	5973,8	5599,6	5224,1	4972,6	4593,8	4210,7	3831,1
		PC	kPa	1,55	1,39	1,23	1,12	0,98	0,84	0,71
		VZ	l/s	0,08	0,08	0,07	0,07	0,06	0,06	0,05
77	5	CT	kcal/h	7658,9	7301,2	6943,7	6705,5	6348,6	5991,8	5635,1
		PC	kPa	27,01	24,78	22,63	21,25	19,26	17,35	15,53
		VZ	l/s	0,43	0,41	0,39	0,38	0,36	0,34	0,32
	10	CT	kcal/h	7358,4	6998,7	6638,9	6398,9	6039,4	5679,6	5319,9
		PC	kPa	7,37	6,73	6,13	5,74	5,18	4,64	4,13
		VZ	l/s	0,21	0,20	0,19	0,18	0,17	0,16	0,15
	20	CT	kcal/h	6676,4	6306,6	5937,4	5690,8	5320,3	4948,5	4574,8
		PC	kPa	1,85	1,68	1,51	1,40	1,24	1,09	0,95
		VZ	l/s	0,09	0,09	0,08	0,08	0,07	0,07	0,06

Fan Coil 9.000 Btu/h

4 Tubos somente aquecimento - Standard

Os dados de performance da serpentina de 2 tubos (refrigeração) estão nas tabelas anteriores (Standard). Os dados de aquecimento na segunda serpentina de 2 tubos (seguem abaixo):

		Temperatura de entrada do ar TBS (°C) a 50% U.R.									
Temperatura de entrada da água (°C)	Delta de temperatura (°C)			10	13	16	18	21	24	27	
43	5	CT	kcal/h	3352,7	3031,7	2671,5	2445,0	2105,9	1767,5	1429,7	
		PC	kPa	73,77	60,05	48,78	41,49	31,58	22,89	15,48	
		VZ	l/s	0,18	0,17	0,15	0,13	0,11	0,10	0,08	
	10	CT	kcal/h	2914,8	2613,3	2238,8	2011,0	1669,8	1327,1	976,8	
		PC	kPa	16,91	13,57	10,51	8,65	6,17	4,05	2,35	
		VZ	l/s	0,08	0,07	0,06	0,05	0,04	0,04	0,03	
	20	CT	kcal/h	1983,1	1606,2	1209,5	930,8	490,3			
		PC	kPa	2,61	1,69	0,94	0,54	0,21			
		VZ	l/s	0,03	0,02	0,02	0,01	0,01			
49	5	CT	kcal/h	4010,4	3686,9	3332,2	3106,7	2769,0	2431,9	2095,5	
		PC	kPa	100,00	84,26	71,39	62,83	50,93	40,18	30,59	
		VZ	l/s	0,22	0,20	0,18	0,17	0,15	0,13	0,11	
	10	CT	kcal/h	3592,7	3252,7	2913,4	2687,3	2348,6	2010,0	1671,0	
		PC	kPa	24,11	20,15	16,51	14,27	11,18	8,42	6,02	
		VZ	l/s	0,10	0,09	0,08	0,07	0,06	0,05	0,04	
	20	CT	kcal/h	2710,1	2361,8	2008,7	1765,0	1384,4	975,1	505,4	
		PC	kPa	4,40	3,44	2,58	2,05	1,24	0,60	0,19	
		VZ	l/s	0,04	0,03	0,03	0,02	0,02	0,01	0,01	
54	5	CT	kcal/h	4550,0	4212,2	3874,8	3650,2	3313,7	2977,9	2642,7	
		PC	kPa	123,63	107,44	92,30	82,79	69,42	57,13	45,93	
		VZ	l/s	0,25	0,23	0,21	0,20	0,18	0,16	0,14	
	10	CT	kcal/h	4142,7	3804,1	3466,2	3241,2	2904,1	2567,4	2230,8	
		PC	kPa	30,59	26,22	22,17	19,64	16,10	12,88	9,98	
		VZ	l/s	0,11	0,10	0,10	0,09	0,08	0,07	0,06	
	20	CT	kcal/h	3290,9	2947,8	2603,1	2371,7	2021,9	1661,4	1278,7	
		PC	kPa	6,09	5,00	4,00	3,39	2,55	1,81	1,05	
		VZ	l/s	0,05	0,04	0,04	0,03	0,03	0,02	0,02	
60	5	CT	kcal/h	5188,4	4863,1	4516,6	4293,1	3958,4	3624,1	3290,4	
		PC	kPa	154,20	135,24	119,82	109,24	94,23	80,24	67,28	
		VZ	l/s	0,29	0,27	0,25	0,24	0,22	0,20	0,18	
	10	CT	kcal/h	4792,4	4455,5	4119,4	3895,6	3560,3	3225,4	2891,0	
		PC	kPa	38,98	34,17	29,66	26,81	22,79	19,06	15,63	
		VZ	l/s	0,13	0,12	0,11	0,11	0,10	0,09	0,08	
	20	CT	kcal/h	3970,9	3630,8	3290,0	3062,2	2720,8	2377,4	2029,4	
		PC	kPa	8,32	7,08	5,94	5,22	4,23	3,32	2,50	
		VZ	l/s	0,05	0,05	0,05	0,04	0,04	0,03	0,03	
71	5	CT	kcal/h	6331,7	6006,5	5666,7	5445,4	5113,9	4782,8	4452,2	
		PC	kPa	215,22	193,45	175,85	163,55	145,87	129,13	113,32	
		VZ	l/s	0,35	0,34	0,32	0,30	0,29	0,27	0,25	
	10	CT	kcal/h	5954,6	5621,9	5288,5	5067,5	4734,9	4403,3	4072,1	
		PC	kPa	55,89	50,37	45,10	41,75	36,92	32,38	28,11	
		VZ	l/s	0,17	0,16	0,15	0,14	0,13	0,12	0,11	
	20	CT	kcal/h	5181,2	4845,4	4509,6	4285,7	3950,2	3614,5	3278,4	
		PC	kPa	12,88	11,43	10,05	9,17	7,92	6,76	5,67	
		VZ	l/s	0,07	0,07	0,06	0,06	0,05	0,05	0,05	
77	5	CT	kcal/h	6940,7	6610,0	6279,6	6059,6	5729,9	5400,7	5071,8	
		PC	kPa	250,80	229,47	209,03	195,88	176,91	158,82	141,64	
		VZ	l/s	0,39	0,37	0,35	0,34	0,32	0,30	0,28	
	10	CT	kcal/h	6573,3	6242,3	5911,4	5691,0	5360,4	5030,6	4701,2	
		PC	kPa	65,80	59,93	54,30	50,69	45,49	40,55	35,87	
		VZ	l/s	0,18	0,17	0,17	0,16	0,15	0,14	0,13	
	20	CT	kcal/h	5822,6	5489,0	5155,5	4933,2	4600,2	4267,1	3934,0	
		PC	kPa	15,60	14,03	12,54	11,59	10,22	8,93	7,72	
		VZ	l/s	0,08	0,08	0,07	0,07	0,06	0,06	0,05	

Fan Coil 12.000 Btu/h

2 Tubos somente refrigeração - Standard



Temperatura de entrada da água gelada (°C)		Elevação da temperatura da água gelada (°C)		Condições de entrada do ar TBS/TBU - (°C)										
				22			24			26			28	
				15	17	19	15	17	19	17	19	21	19	21
5	5	CT	kcal/h	1962,80	2593,25	2209,93	2620,01	3516,59	2751,63	3497,37	4507,60	3498,10	4489,02	
		CS	kcal/h	1852,83	1792,18	2209,93	2125,32	2111,26	2487,74	2430,46	2427,85	2757,58	2748,84	
		PC	kPa	3,50	5,82	4,37	5,92	9,73	6,45	9,64	14,83	9,63	14,72	
	7	CT	kcal/h	1536,28	1827,40	1880,29	2056,65	2729,19	2256,81	2752,12	3770,33	2898,66	3747,09	
		CS	kcal/h	1536,28	1439,18	1880,29	1829,47	1768,93	2196,90	2095,90	2112,86	2463,37	2427,31	
		PC	kPa	1,14	1,58	1,66	1,97	3,36	2,34	3,41	6,06	3,76	5,99	
	9	CT	kcal/h	1180,85	1241,11	1425,48	1537,52	1869,06	1878,30	2107,48	2850,51	2345,08	2880,38	
		CS	kcal/h	1180,85	1137,63	1425,48	1524,40	1396,91	1878,30	1782,14	1738,44	2166,62	2062,42	
		PC	kPa	0,51	0,53	0,68	0,70	1,00	1,01	1,26	2,22	1,53	2,26	
	7	5	CT	kcal/h	1558,61	1894,49	1894,59	2069,37	2804,99	2254,77	2800,81	3790,62	2889,12	3769,00
			CS	kcal/h	1558,61	1476,89	1894,59	1848,42	1801,09	2212,18	2120,83	2120,58	2469,56	2436,44
			PC	kPa	2,28	3,28	3,28	3,87	6,56	4,55	6,58	10,89	6,89	10,78
7		CT	kcal/h	1215,84	1299,10	1493,44	1562,80	1960,38	1897,83	2155,56	2982,24	2367,43	2997,97	
		CS	kcal/h	1215,84	1175,58	1493,44	1548,66	1441,68	1897,83	1815,20	1789,92	2188,85	2114,07	
		PC	kPa	0,75	0,84	1,09	1,18	1,80	1,69	2,15	3,97	2,57	4,01	
9		CT	kcal/h	851,96	869,03	1060,98	1191,16	1310,16	1543,66	1612,27	2047,62	1896,34	2243,48	
		CS	kcal/h	851,96	869,03	1060,98	1191,16	1135,65	1543,66	1529,77	1418,32	1896,34	1784,47	
		PC	kPa	0,34	0,34	0,49	0,48	0,54	0,70	0,76	1,19	1,03	1,41	
9		5	CT	kcal/h	1235,47	1346,49	1549,36	1572,94	2039,80	1902,35	2173,76	3026,08	2353,29	3018,48
			CS	kcal/h	1235,47	1209,48	1549,36	1569,87	1479,33	1902,35	1835,81	1807,14	2196,87	2124,93
			PC	kPa	1,49	1,75	2,27	2,32	3,77	3,31	4,24	7,35	4,82	7,32
	7	CT	kcal/h	876,17	874,79	1084,76	1233,19	1381,17	1551,77	1636,14	2137,36	1913,26	2288,05	
		CS	kcal/h	876,17	874,79	1084,76	1233,19	1175,74	1551,77	1552,82	1455,65	1913,26	1812,26	
		PC	kPa	0,46	0,46	0,67	0,77	0,94	1,17	1,29	2,12	1,72	2,41	
	9	CT	kcal/h	589,66	633,89	856,43	873,08	867,08	1064,19	1214,05	1404,78	1575,12	1719,81	
		CS	kcal/h	589,66	388,08	856,43	873,08	868,54	1058,51	1214,05	1139,12	1575,12	1541,08	
		PC	kPa	0,23	0,26	0,33	0,33	0,33	0,48	0,47	0,59	0,73	0,86	

Fan Coil 12.000 Btu/h

2 Tubos somente refrigeração - Alta eficiência

Temperatura de entrada da água gelada (°C)		Elevação da temperatura da água gelada (°C)		Condições de entrada do ar TBS/TBU - (°C)										
				22			24			26			28	
				15	17	19	15	17	19	17	19	21	19	21
5	5	CT	kcal/h	2635,31	3507,52	2803,33	3494,34	4574,22	3560,35	4556,07	5713,72	4539,24	5123,66	
		CS	kcal/h	2276,25	2255,53	2678,62	2601,97	2627,30	2976,81	2972,70	2994,63	3318,59	2993,36	
		PC	kPa	9,38	14,93	10,25	14,82	23,44	15,30	23,29	34,33	23,11	29,28	
	7	CT	kcal/h	2178,96	2808,58	2455,08	2932,89	3948,39	3085,29	3927,41	5107,06	3972,85	5093,37	
		CS	kcal/h	2016,20	1932,05	2444,48	2322,96	2341,46	2726,53	2681,53	2721,56	3046,92	3066,70	
		PC	kPa	3,38	5,45	4,23	5,92	10,07	6,52	9,98	15,62	10,18	15,54	
	9	CT	kcal/h	1769,32	2110,05	2159,34	2371,22	3108,62	2658,02	3237,43	4395,76	3410,06	4370,76	
		CS	kcal/h	1751,37	1603,49	2159,34	2042,28	1973,19	2474,87	2363,36	2413,01	2770,30	2748,72	
		PC	kPa	1,40	1,94	2,02	2,41	4,03	2,99	4,35	7,83	4,81	7,74	
	7	5	CT	kcal/h	2052,56	2698,02	2354,54	2786,78	3770,56	2909,02	3750,07	4910,53	3769,08	4891,88
			CS	kcal/h	1957,99	1882,88	2354,54	2260,67	2261,10	2648,21	2601,38	2633,61	2956,73	2976,05
			PC	kPa	5,86	9,47	7,59	10,00	16,65	10,75	16,49	26,12	16,62	25,96
7		CT	kcal/h	1702,83	2044,81	2087,73	2270,34	3040,44	2535,09	3126,88	4256,01	3272,40	4230,82	
		CS	kcal/h	1702,83	1578,20	2087,73	2000,23	1943,84	2418,61	2318,16	2352,55	2712,39	2688,29	
		PC	kPa	2,13	3,00	3,12	3,65	6,34	4,49	6,69	11,29	7,30	11,17	
9		CT	kcal/h	1375,95	1479,72	1700,18	1832,75	2270,56	2173,44	2499,07	3396,51	2758,88	3469,44	
		CS	kcal/h	1375,95	1294,79	1700,18	1742,79	1608,31	2172,51	2028,48	1998,19	2451,08	2364,58	
		PC	kPa	0,88	1,00	1,30	1,49	2,22	2,05	2,66	4,77	3,21	4,97	
9		5	CT	kcal/h	1624,69	1935,50	1993,50	2126,82	2903,77	2370,68	2945,46	4054,75	3063,13	4032,28
			CS	kcal/h	1624,69	1535,68	1993,50	1939,41	1885,94	2342,53	2242,67	2267,20	2624,59	2603,86
			PC	kPa	3,80	5,26	5,55	6,27	10,56	7,69	10,83	18,60	11,56	18,42
	7	CT	kcal/h	1324,64	1423,69	1658,92	1733,66	2187,11	2098,33	2382,84	3311,44	2625,58	3343,24	
		CS	kcal/h	1324,64	1279,14	1658,92	1698,12	1576,73	2098,33	1982,97	1963,35	2394,94	2314,92	
		PC	kPa	1,34	1,54	2,04	2,21	3,40	3,15	4,00	7,28	4,80	7,40	
	9	CT	kcal/h	965,12	967,23	1247,33	1395,86	1546,38	1739,52	1903,98	2441,82	2223,51	2654,38	
		CS	kcal/h	965,12	967,23	1224,97	1395,86	1286,09	1739,52	1728,56	1612,79	2154,21	2016,76	
		PC	kPa	0,57	0,57	0,91	0,90	1,09	1,36	1,60	2,55	2,14	2,99	

				Temperatura de entrada do ar TBS (°C) a 50% U.R.							
Temperatura de entrada da água (°C)	Delta de temperatura (°C)			10	13	16	18	21	24	27	
43	5	CT	kcal/h	4574,1	4144,9	3666,6	3365,1	2909,4	2454,3	1997,6	
		PC	kPa	11,73	9,59	7,86	6,73	5,16	3,78	2,59	
		VZ	l/s	0,25	0,23	0,20	0,18	0,16	0,13	0,11	
	10	CT	kcal/h	4051,9	3642,4	3122,0	2809,3	2329,0	1822,5	1299,3	
		PC	kPa	2,82	2,27	1,78	1,46	1,02	0,61	0,30	
		VZ	l/s	0,11	0,10	0,08	0,08	0,06	0,05	0,03	
	20	CT	kcal/h	2569,2	1970,1	1429,1	1137,2	735,6			
		PC	kPa	0,32	0,20	0,14	0,10	0,06			
		VZ	l/s	0,03	0,03	0,02	0,01	0,01			
49	5	CT	kcal/h	5434,6	4986,6	4537,5	4238,2	3789,0	3340,3	2891,4	
		PC	kPa	15,65	13,39	11,29	9,98	8,14	6,48	4,98	
		VZ	l/s	0,30	0,27	0,25	0,23	0,21	0,18	0,16	
	10	CT	kcal/h	4951,2	4495,6	4039,4	3734,4	3276,0	2811,3	2344,9	
		PC	kPa	3,94	3,31	2,74	2,38	1,88	1,43	1,03	
		VZ	l/s	0,14	0,12	0,11	0,10	0,09	0,08	0,06	
	20	CT	kcal/h	3710,9	3191,6	2661,7	2304,2	1686,4	1158,3	747,5	
		PC	kPa	0,67	0,50	0,34	0,25	0,15	0,10	0,06	
		VZ	l/s	0,05	0,04	0,04	0,03	0,02	0,01	0,01	
54	5	CT	kcal/h	6133,3	5703,8	5244,7	4948,4	4504,0	4060,1	3615,1	
		PC	kPa	19,12	16,49	14,40	12,95	10,93	9,06	7,33	
		VZ	l/s	0,34	0,31	0,29	0,27	0,25	0,22	0,20	
	10	CT	kcal/h	5677,6	5227,1	4776,7	4475,9	4024,3	3571,2	3116,1	
		PC	kPa	4,93	4,25	3,62	3,22	2,66	2,15	1,68	
		VZ	l/s	0,16	0,14	0,13	0,12	0,11	0,10	0,08	
	20	CT	kcal/h	4579,5	4085,9	3581,6	3245,2	2717,6	2185,7	1561,8	
		PC	kPa	1,03	0,82	0,63	0,51	0,36	0,23	0,13	
		VZ	l/s	0,06	0,06	0,05	0,04	0,04	0,03	0,02	
60	5	CT	kcal/h	6951,9	6524,0	6072,6	5779,6	5340,7	4901,9	4462,7	
		PC	kPa	23,52	20,67	18,41	16,83	14,59	12,49	10,54	
		VZ	l/s	0,39	0,36	0,34	0,32	0,30	0,27	0,25	
	10	CT	kcal/h	6525,0	6080,5	5636,2	5339,7	4894,9	4449,4	4002,9	
		PC	kPa	6,19	5,45	4,76	4,32	3,70	3,11	2,58	
		VZ	l/s	0,18	0,17	0,16	0,15	0,13	0,12	0,11	
	20	CT	kcal/h	5519,3	5052,6	4587,5	4272,0	3796,2	3291,7	2777,8	
		PC	kPa	1,39	1,19	1,00	0,88	0,70	0,53	0,37	
		VZ	l/s	0,08	0,07	0,06	0,06	0,05	0,04	0,04	
71	5	CT	kcal/h	8397,7	7966,8	7535,9	7248,8	6818,5	6388,4	5958,6	
		PC	kPa	32,09	29,16	26,37	24,58	22,01	19,56	17,24	
		VZ	l/s	0,47	0,45	0,42	0,40	0,38	0,36	0,33	
	10	CT	kcal/h	8016,0	7582,2	7148,0	6858,3	6424,5	5989,1	5554,5	
		PC	kPa	8,65	7,83	7,04	6,54	5,81	5,12	4,48	
		VZ	l/s	0,22	0,21	0,20	0,19	0,18	0,17	0,15	
	20	CT	kcal/h	7138,3	6691,8	6243,9	5944,4	5494,1	5040,7	4585,8	
		PC	kPa	2,11	1,88	1,66	1,52	1,32	1,14	0,96	
		VZ	l/s	0,10	0,09	0,09	0,08	0,08	0,07	0,06	
77	5	CT	kcal/h	9158,0	8731,5	8305,3	8021,5	7595,9	7170,4	6745,3	
		PC	kPa	36,98	33,91	30,97	29,09	26,35	23,73	21,25	
		VZ	l/s	0,51	0,49	0,47	0,45	0,43	0,40	0,38	
	10	CT	kcal/h	8797,4	8368,5	7939,5	7653,3	7224,5	6795,6	6366,7	
		PC	kPa	10,05	9,19	8,36	7,83	7,06	6,32	5,62	
		VZ	l/s	0,25	0,23	0,22	0,21	0,20	0,19	0,18	
	20	CT	kcal/h	7975,7	7536,1	7095,7	6801,4	6359,3	5915,8	5470,4	
		PC	kPa	2,52	2,28	2,04	1,90	1,68	1,48	1,29	
		VZ	l/s	0,11	0,10	0,10	0,09	0,09	0,08	0,08	

Fan Coil 12.000 Btu/h

2 Tubos somente aquecimento - Alta eficiência

		Temperatura de entrada do ar TBS (°C) a 50% U.R.							
Temperatura de entrada da água (°C)	Delta de temperatura (°C)		10	13	16	18	21	24	27
43	5	CT kcal/h	5120,9	4646,0	4143,7	3817,2	3327,2	2834,3	2339,1
		PC kPa	22,14	18,15	15,10	13,01	10,14	7,57	5,33
		VZ l/s	0,28	0,25	0,23	0,21	0,18	0,15	0,13
	10	CT kcal/h	4751,4	4250,3	3745,7	3406,6	2891,2	2352,7	1779,3
		PC kPa	5,78	4,73	3,77	3,18	2,37	1,60	0,89
		VZ l/s	0,13	0,12	0,10	0,09	0,08	0,06	0,05
	20	CT kcal/h	3602,1	2987,6	2316,4	2001,7	1142,7		
		PC kPa	0,98	0,67	0,40	0,29	0,17		
		VZ l/s	0,05	0,04	0,03	0,03	0,01		
49	5	CT kcal/h	6023,1	5552,1	5060,9	4739,9	4258,4	3776,2	3293,2
		PC kPa	29,02	24,58	21,19	18,81	15,50	12,46	9,72
		VZ l/s	0,33	0,31	0,28	0,26	0,23	0,21	0,18
	10	CT kcal/h	5692,8	5203,1	4711,2	4382,4	3886,6	3386,3	2879,3
		PC kPa	7,77	6,62	5,54	4,87	3,92	3,06	2,29
		VZ l/s	0,16	0,14	0,13	0,12	0,11	0,09	0,08
	20	CT kcal/h	4771,6	4218,7	3641,8	3248,2	2634,3	2144,7	1150,1
		PC kPa	1,72	1,34	1,00	0,79	0,51	0,33	0,15
		VZ l/s	0,07	0,06	0,05	0,04	0,04	0,03	0,01
54	5	CT kcal/h	6752,8	6277,5	5802,4	5485,5	5010,2	4534,7	4058,8
		PC kPa	35,03	30,70	26,63	24,05	20,42	17,04	13,94
		VZ l/s	0,37	0,35	0,32	0,30	0,28	0,25	0,22
	10	CT kcal/h	6448,6	5967,4	5484,8	5162,0	4675,6	4187,8	3696,8
		PC kPa	9,53	8,29	7,13	6,40	5,36	4,40	3,51
		VZ l/s	0,18	0,16	0,15	0,14	0,13	0,11	0,10
	20	CT kcal/h	5642,6	5124,9	4594,3	4229,8	3667,0	3072,2	2442,0
		PC kPa	2,28	1,92	1,60	1,35	1,01	0,70	0,44
		VZ l/s	0,08	0,07	0,06	0,06	0,05	0,04	0,03
60	5	CT kcal/h	7603,6	7135,2	6666,8	6354,6	5886,4	5418,1	4949,7
		PC kPa	42,60	37,98	33,59	30,79	26,81	23,07	19,59
		VZ l/s	0,42	0,40	0,37	0,35	0,33	0,30	0,27
	10	CT kcal/h	7325,8	6852,7	6378,8	6062,3	5587,3	5110,9	4631,9
		PC kPa	11,72	10,40	9,14	8,35	7,21	6,14	5,15
		VZ l/s	0,20	0,19	0,18	0,17	0,15	0,14	0,13
	20	CT kcal/h	6610,5	6112,8	5611,5	5274,0	4760,1	4231,4	3680,0
		PC kPa	2,94	2,56	2,20	1,97	1,65	1,35	1,02
		VZ l/s	0,09	0,08	0,08	0,07	0,07	0,06	0,05
71	5	CT kcal/h	9096,6	8640,2	8183,9	7879,7	7423,6	6967,6	6511,6
		PC kPa	57,16	52,07	47,20	44,07	39,56	35,27	31,20
		VZ l/s	0,51	0,48	0,46	0,44	0,41	0,39	0,36
	10	CT kcal/h	8858,0	8398,2	7938,2	7631,4	7171,0	6710,1	6248,7
		PC kPa	15,93	14,47	13,08	12,18	10,90	9,67	8,51
		VZ l/s	0,25	0,23	0,22	0,21	0,20	0,19	0,17
	20	CT kcal/h	8264,6	7789,8	7313,4	6994,6	6514,2	6030,4	5542,4
		PC kPa	4,20	3,78	3,38	3,12	2,75	2,40	2,07
		VZ l/s	0,11	0,11	0,10	0,10	0,09	0,08	0,08
77	5	CT kcal/h	9876,5	9426,3	8976,4	8676,5	8226,7	7777,1	7327,5
		PC kPa	65,36	60,06	54,97	51,69	46,93	42,39	38,05
		VZ l/s	0,55	0,53	0,50	0,49	0,46	0,44	0,41
	10	CT kcal/h	9655,5	9202,5	8749,5	8447,3	7994,1	7540,5	7086,6
		PC kPa	18,30	16,78	15,33	14,39	13,03	11,73	10,49
		VZ l/s	0,27	0,26	0,24	0,24	0,22	0,21	0,20
	20	CT kcal/h	9115,3	8649,7	8183,7	7872,0	7402,5	6931,6	6458,0
		PC kPa	4,90	4,47	4,05	3,78	3,39	3,01	2,66
		VZ l/s	0,13	0,12	0,11	0,11	0,10	0,10	0,09

Fan Coil 12.000 Btu/h

4 Tubos somente aquecimento - Standard

Os dados de performance da serpentina de 2 tubos (refrigeração) estão nas tabelas anteriores (Standard).

Os dados de aquecimento na segunda serpentina de 2 tubos (seguem abaixo):

Temperatura de entrada da água (°C)		Delta de temperatura (°C)		Temperatura de entrada do ar TBS (°C) a 50% U.R.						
				10	13	16	18	21	24	27
43	5	CT	kcal/h	3352,7	3031,7	2671,5	2445,0	2105,9	1767,5	1429,7
		PC	kPa	73,77	60,05	48,78	41,49	31,58	22,89	15,48
		VZ	l/s	0,18	0,17	0,15	0,13	0,11	0,10	0,08
	10	CT	kcal/h	2914,8	2613,3	2238,8	2011,0	1669,8	1327,1	976,8
		PC	kPa	16,91	13,57	10,51	8,65	6,17	4,05	2,35
		VZ	l/s	0,08	0,07	0,06	0,05	0,04	0,04	0,03
	20	CT	kcal/h	1983,1	1606,2	1209,5	930,8	490,3		
		PC	kPa	2,61	1,69	0,94	0,54	0,21		
		VZ	l/s	0,03	0,02	0,02	0,01	0,01		
49	5	CT	kcal/h	4010,4	3686,9	3332,2	3106,7	2769,0	2431,9	2095,5
		PC	kPa	100,00	84,26	71,39	62,83	50,93	40,18	30,59
		VZ	l/s	0,22	0,20	0,18	0,17	0,15	0,13	0,11
	10	CT	kcal/h	3592,7	3252,7	2913,4	2687,3	2348,6	2010,0	1671,0
		PC	kPa	24,11	20,15	16,51	14,27	11,18	8,42	6,02
		VZ	l/s	0,10	0,09	0,08	0,07	0,06	0,05	0,04
	20	CT	kcal/h	2710,1	2361,8	2008,7	1765,0	1384,4	975,1	505,4
		PC	kPa	4,40	3,44	2,58	2,05	1,24	0,60	0,19
		VZ	l/s	0,04	0,03	0,03	0,02	0,02	0,01	0,01
54	5	CT	kcal/h	4550,0	4212,2	3874,8	3650,2	3313,7	2977,9	2642,7
		PC	kPa	123,63	107,44	92,30	82,79	69,42	57,13	45,93
		VZ	l/s	0,25	0,23	0,21	0,20	0,18	0,16	0,14
	10	CT	kcal/h	4142,7	3804,1	3466,2	3241,2	2904,1	2567,4	2230,8
		PC	kPa	30,59	26,22	22,17	19,64	16,10	12,88	9,98
		VZ	l/s	0,11	0,10	0,10	0,09	0,08	0,07	0,06
	20	CT	kcal/h	3290,9	2947,8	2603,1	2371,7	2021,9	1661,4	1278,7
		PC	kPa	6,09	5,00	4,00	3,39	2,55	1,81	1,05
		VZ	l/s	0,05	0,04	0,04	0,03	0,03	0,02	0,02
60	5	CT	kcal/h	5188,4	4863,1	4516,6	4293,1	3958,4	3624,1	3290,4
		PC	kPa	154,20	135,24	119,82	109,24	94,23	80,24	67,28
		VZ	l/s	0,29	0,27	0,25	0,24	0,22	0,20	0,18
	10	CT	kcal/h	4792,4	4455,5	4119,4	3895,6	3560,3	3225,4	2891,0
		PC	kPa	38,98	34,17	29,66	26,81	22,79	19,06	15,63
		VZ	l/s	0,13	0,12	0,11	0,11	0,10	0,09	0,08
	20	CT	kcal/h	3970,9	3630,8	3290,0	3062,2	2720,8	2377,4	2029,4
		PC	kPa	8,32	7,08	5,94	5,22	4,23	3,32	2,50
		VZ	l/s	0,05	0,05	0,05	0,04	0,04	0,03	0,03
71	5	CT	kcal/h	6331,7	6006,5	5666,7	5445,4	5113,9	4782,8	4452,2
		PC	kPa	215,22	193,45	175,85	163,55	145,87	129,13	113,32
		VZ	l/s	0,35	0,34	0,32	0,30	0,29	0,27	0,25
	10	CT	kcal/h	5954,6	5621,9	5288,5	5067,5	4734,9	4403,3	4072,1
		PC	kPa	55,89	50,37	45,10	41,75	36,92	32,38	28,11
		VZ	l/s	0,17	0,16	0,15	0,14	0,13	0,12	0,11
	20	CT	kcal/h	5181,2	4845,4	4509,6	4285,7	3950,2	3614,5	3278,4
		PC	kPa	12,88	11,43	10,05	9,17	7,92	6,76	5,67
		VZ	l/s	0,07	0,07	0,06	0,06	0,05	0,05	0,05
77	5	CT	kcal/h	6940,7	6610,0	6279,6	6059,6	5729,9	5400,7	5071,8
		PC	kPa	250,80	229,47	209,03	195,88	176,91	158,82	141,64
		VZ	l/s	0,39	0,37	0,35	0,34	0,32	0,30	0,28
	10	CT	kcal/h	6573,3	6242,3	5911,4	5691,0	5360,4	5030,6	4701,2
		PC	kPa	65,80	59,93	54,30	50,69	45,49	40,55	35,87
		VZ	l/s	0,18	0,17	0,17	0,16	0,15	0,14	0,13
	20	CT	kcal/h	5822,6	5489,0	5155,5	4933,2	4600,2	4267,1	3934,0
		PC	kPa	15,60	14,03	12,54	11,59	10,22	8,93	7,72
		VZ	l/s	0,08	0,08	0,07	0,07	0,06	0,06	0,05

Fan Coil 18.000 Btu/h

2 Tubos somente refrigeração - Standard

Carrier

		Condições de entrada do ar TBS/TBU - (°C)													
Temperatura de entrada da água gelada (°C)	Elevação da temperatura da água gelada (°C)		22			24			26			28			
			15	17	15	17	19	17	19	21	19	21			
			5	5	CT	kcal/h	2894,17	3825,50	3147,97	3806,04	5095,18	3939,05	5072,73	6452,24	5052,16
CS	kcal/h	2656,44			2582,34	3147,97	3029,59	3016,48	3513,15	3467,22	3443,14	3918,05	3894,85		
PC	kPa	22,67			36,06	26,07	35,76	58,59	37,89	58,15	87,82	57,73	87,23		
	7	VZ		l/s	0,17	0,22	0,18	0,22	0,29	0,23	0,29	0,37	0,29	0,37	
CT		kcal/h		2381,55	2947,86	2796,44	3153,68	4194,74	3408,74	4162,30	5562,75	4271,83	5534,76		
CS		kcal/h		2336,98	2181,08	2796,44	2681,59	2619,88	3193,51	3058,20	3059,81	3536,81	3503,47		
	9	PC		kPa	9,11	12,89	11,83	14,41	23,17	16,39	22,88	37,37	23,89	37,05	
VZ		l/s		0,10	0,12	0,12	0,13	0,17	0,14	0,17	0,23	0,18	0,23		
CT		kcal/h		1938,69	2221,71	2416,23	2578,69	3235,25	2905,51	3425,26	4593,94	3692,57	4566,29		
	5	CS	kcal/h	1938,69	1811,43	2416,23	2361,37	2210,87	2873,34	2703,31	2658,10	3213,97	3095,16		
PC		kPa	3,91	5,01	5,84	6,59	9,61	8,22	10,57	17,27	11,98	17,08			
VZ		l/s	0,07	0,07	0,08	0,08	0,11	0,09	0,11	0,15	0,12	0,15			
7	5	CT	kcal/h	2269,24	2848,30	2706,29	3020,27	3452,59	3256,84	4091,65	5464,74	4134,37	5443,48		
		CS	kcal/h	2269,24	2142,44	2706,29	2631,75	2068,74	3134,17	3029,38	3017,65	3485,64	3465,26		
		PC	kPa	15,04	21,80	20,05	24,00	30,93	27,26	39,93	65,27	40,58	64,80		
		7	VZ	l/s	0,14	0,17	0,16	0,18	0,20	0,19	0,24	0,31	0,24	0,31	
	CT		kcal/h	1902,45	2178,57	2363,84	2478,15	3152,83	2808,14	3304,28	4517,14	3554,97	4515,80		
	CS		kcal/h	1902,45	1801,30	2363,84	2321,93	2178,37	2808,14	2658,88	2625,93	3162,45	3074,44		
		9	PC	kPa	6,21	7,94	8,88	9,57	14,20	11,76	15,35	25,93	17,34	25,93	
	VZ		l/s	0,08	0,09	0,10	0,11	0,13	0,12	0,14	0,19	0,15	0,19		
	CT		kcal/h	1474,75	1513,47	1827,03	1968,92	2355,74	2442,66	2702,92	3471,93	3006,53	3610,77		
		7	CS	kcal/h	1474,75	1440,94	1814,32	1959,47	1809,84	2442,66	2340,65	2210,79	2853,45	2685,10	
	PC		kPa	2,40	2,51	3,53	4,02	5,58	5,97	7,19	10,66	8,43	11,38		
	VZ		l/s	0,05	0,05	0,06	0,07	0,08	0,08	0,09	0,11	0,10	0,12		
	9	5	CT	kcal/h	1831,62	2061,08	2273,08	2322,04	3058,32	2709,70	3159,77	4417,60	3387,64	4390,97	
			CS	kcal/h	1831,62	1759,23	2273,08	2257,36	2141,51	2709,70	2606,96	2585,87	3100,27	3025,12	
			PC	kPa	10,53	12,68	14,89	15,41	24,20	19,84	25,56	44,87	28,71	44,41	
			7	VZ	l/s	0,11	0,12	0,14	0,14	0,18	0,16	0,19	0,26	0,20	0,25
		CT		kcal/h	1443,53	1492,37	1823,55	1821,68	2281,54	2373,76	2586,02	3392,46	2862,67	3481,41	
		CS		kcal/h	1443,53	1444,85	1817,89	1920,95	1784,47	2373,76	2300,16	2179,73	2792,36	2639,14	
		9	PC	kPa	3,79	4,02	5,79	6,32	8,27	8,82	10,11	15,84	11,98	16,54	
VZ			l/s	0,06	0,07	0,08	0,08	0,10	0,10	0,11	0,14	0,12	0,15		
CT			kcal/h	991,22	1085,45	1492,06	1517,35	1605,45	1977,75	2019,78	2505,87	2459,95	2827,80		
		5	CS	kcal/h	991,22	653,89	1492,06	1517,35	1455,45	1980,92	1969,20	1809,02	2456,09	2317,82	
PC			kPa	1,21	1,41	2,45	2,52	2,79	4,06	4,21	6,25	6,04	7,52		
VZ			l/s	0,04	0,04	0,05	0,05	0,05	0,07	0,07	0,08	0,08	0,09		

Fan Coil 18.000 Btu/h

2 Tubos somente refrigeração - Alta eficiência

		Condições de entrada do ar TBS/TBU - (°C)												
Temperatura de entrada da água gelada (°C)	Elevação da temperatura da água gelada (°C)		22			24			26			28		
			15	17	15	17	19	17	19	21	19	21		
			5	5	CT	kcal/h	3221,37	4303,28	3484,12	4283,20	5670,49	4395,64	5649,59	7138,62
CS	kcal/h	2881,59			2831,76	3404,57	3295,54	3301,65	3798,51	3770,66	3767,66	4236,19	4235,04	
PC	kPa	13,35			21,62	15,22	21,46	34,51	22,40	34,29	51,16	33,99	50,84	
	7	VZ		l/s	0,19	0,25	0,20	0,25	0,32	0,25	0,32	0,41	0,32	0,40
CT		kcal/h		2664,89	3388,37	3061,57	3573,82	4776,32	3797,51	4748,05	6265,43	4843,25	6232,24	
CS		kcal/h		2526,20	2408,88	3061,57	2931,87	2901,65	3461,12	3359,03	3384,46	3852,03	3843,30	
	9	PC		kPa	5,17	8,08	6,69	8,94	14,21	9,70	14,07	22,52	14,55	22,31
VZ		l/s		0,11	0,14	0,13	0,15	0,20	0,16	0,20	0,26	0,20	0,25	
CT		kcal/h		2145,20	2482,92	2650,96	2860,75	3700,38	3253,18	3900,54	5280,67	4131,21	5243,09	
	5	CS	kcal/h	2138,06	1974,43	2650,96	2545,13	2435,35	3106,41	2957,52	2968,49	3493,25	3418,19	
PC		kPa	2,11	2,76	3,12	3,59	5,81	4,56	6,42	10,78	7,16	10,65		
VZ		l/s	0,07	0,08	0,09	0,09	0,12	0,11	0,13	0,17	0,13	0,17		
7	5	CT	kcal/h	2537,58	3251,84	2952,21	3395,57	4621,49	3596,75	4592,91	6089,33	4645,48	6064,41	
		CS	kcal/h	2469,50	2352,22	2952,21	2859,04	2834,00	3372,15	3292,72	3307,99	3772,37	3771,17	
		PC	kPa	8,91	13,38	11,42	14,37	24,07	15,83	23,83	38,47	24,29	38,20	
		7	VZ	l/s	0,15	0,19	0,17	0,20	0,27	0,21	0,26	0,35	0,27	0,35
	CT		kcal/h	2089,22	2430,84	2586,99	2768,48	3643,47	3132,70	3785,50	5141,92	3975,27	5111,26	
	CS		kcal/h	2089,22	1958,43	2586,99	2510,94	2413,66	3056,02	2914,45	2909,70	3431,61	3363,27	
		9	PC	kPa	3,31	4,36	4,89	5,55	8,92	6,98	9,51	15,89	10,32	15,73
	VZ		l/s	0,09	0,10	0,11	0,12	0,15	0,13	0,16	0,21	0,16	0,21	
	CT		kcal/h	1644,43	1751,29	2067,35	2203,59	2664,74	2676,07	3000,08	3386,52	3374,79	4171,99	
	5	CS	kcal/h	1644,43	1585,14	2055,19	2146,84	1978,14	2676,07	2533,59	1926,43	3084,22	2957,84	
PC		kPa	1,31	1,47	1,99	2,22	3,15	3,17	3,92	4,94	4,89	7,29		
VZ		l/s	0,06	0,06	0,07	0,07	0,09	0,09	0,10	0,11	0,11	0,13		
9	5	CT	kcal/h	2013,05	2332,91	2492,29	2615,86	3491,86	2958,12	3588,10	4971,65	3753,21	4942,35	
		CS	kcal/h	2013,05	1924,92	2492,29	2448,06	2352,85	2958,12	2837,40	2839,69	3344,84	3295,06	
		PC	kPa	6,00	7,66	8,54	9,23	14,85	11,31	15,54	26,91	16,76	26,63	
		7	VZ	l/s	0,12	0,14	0,15	0,16	0,20	0,17	0,21	0,29	0,22	0,28
	CT		kcal/h	1599,98	1678,31	2015,85	2124,05	2598,83	2601,22	2895,30	3926,96	3237,40	4005,69	
	CS		kcal/h	1599,98	1553,95	2005,00	2102,60	1956,37	2601,22	2499,34	2419,97	3027,36	2894,87	
		9	PC	kPa	2,05	2,23	3,11	3,41	4,94	4,94	6,03	9,97	7,36	10,31
	VZ		l/s	0,07	0,07	0,09	0,09	0,11	0,11	0,12	0,16	0,14	0,17	
	CT		kcal/h	1121,49	1241,38	1665,26	1695,00	1831,63	2130,89	2285,58	2866,19	2722,52	3165,12	
	5	CS	kcal/h	1121,49	753,81	1665,26	1695,00	1579,60	2103,88	2137,74	1983,57	2677,30	2520,81	
PC		kPa	0,70	0,84	1,34	1,38	1,59	2,10	2,37	3,60	3,28	4,34		
VZ		l/s	0,04	0,04	0,06	0,06	0,06	0,07	0,08	0,09	0,09	0,10		

		Temperatura de entrada do ar TBS (°C) a 50% U.R.								
Temperatura de entrada da água (°C)	Delta de temperatura (°C)			10	13	16	18	21	24	27
43	5	CT	kcal/h	6418,2	5788,5	5157,6	4737,9	4108,3	3478,1	2846,3
		PC	kPa	67,26	55,67	45,04	38,53	29,61	21,74	14,95
		VZ	l/s	0,35	0,31	0,28	0,26	0,22	0,19	0,15
	10	CT	kcal/h	5754,9	5116,4	4474,0	4043,5	3393,9	2734,2	2061,0
		PC	kPa	16,30	13,16	10,31	8,57	6,21	4,16	2,45
		VZ	l/s	0,16	0,14	0,12	0,11	0,09	0,07	0,05
	20	CT	kcal/h	4103,7	3371,5	2567,0	1993,3	1045,1		
		PC	kPa	2,74	1,82	1,03	0,60	0,21		
		VZ	l/s	0,05	0,04	0,03	0,03	0,01		
49	5	CT	kcal/h	7613,3	6989,4	6365,9	5950,6	5328,0	4704,2	4081,5
		PC	kPa	89,98	76,95	64,85	57,30	46,77	37,19	28,60
		VZ	l/s	0,42	0,38	0,35	0,32	0,29	0,25	0,22
	10	CT	kcal/h	6995,0	6363,7	5731,7	5309,6	4675,1	4037,2	3393,9
		PC	kPa	22,68	19,10	15,79	13,74	10,89	8,33	6,05
		VZ	l/s	0,19	0,17	0,16	0,14	0,13	0,11	0,09
	20	CT	kcal/h	5520,6	4850,7	4173,0	3699,1	2936,4	2091,6	1090,1
		PC	kPa	4,48	3,55	2,71	2,21	1,37	0,67	0,20
		VZ	l/s	0,07	0,07	0,06	0,05	0,04	0,03	0,01
54	5	CT	kcal/h	8587,5	7968,4	7349,8	6938,1	6320,2	5703,1	5085,1
		PC	kPa	110,19	96,10	82,90	74,59	62,87	52,06	42,15
		VZ	l/s	0,47	0,44	0,40	0,38	0,35	0,31	0,28
	10	CT	kcal/h	7999,9	7374,8	6749,8	6332,8	5706,6	5079,0	4449,0
		PC	kPa	28,39	24,50	20,86	18,58	15,37	12,43	9,75
		VZ	l/s	0,22	0,20	0,18	0,17	0,16	0,14	0,12
	20	CT	kcal/h	6627,9	5974,0	5312,3	4866,1	4199,7	3492,4	2725,6
		PC	kPa	6,09	5,05	4,09	3,49	2,68	1,96	1,17
		VZ	l/s	0,09	0,08	0,07	0,07	0,06	0,05	0,04
60	5	CT	kcal/h	9732,0	9132,2	8505,8	8097,8	7485,8	6874,6	6263,9
		PC	kPa	136,04	119,50	106,36	97,21	84,19	72,02	60,71
		VZ	l/s	0,54	0,51	0,47	0,45	0,41	0,38	0,34
	10	CT	kcal/h	9176,8	8559,9	7940,9	7530,1	6911,0	6292,4	5673,0
		PC	kPa	35,68	31,45	27,44	24,92	21,32	17,98	14,88
		VZ	l/s	0,25	0,24	0,22	0,21	0,19	0,17	0,15
	20	CT	kcal/h	7902,8	7263,5	6620,4	6188,4	5536,5	4875,9	4215,2
		PC	kPa	8,14	7,00	5,93	5,25	4,30	3,42	2,63
		VZ	l/s	0,11	0,10	0,09	0,08	0,08	0,07	0,06
71	5	CT	kcal/h	11762,1	11159,2	10556,9	10155,7	9554,4	8953,5	8353,2
		PC	kPa	186,81	169,69	153,33	142,85	127,76	113,44	99,90
		VZ	l/s	0,66	0,62	0,59	0,57	0,53	0,50	0,46
	10	CT	kcal/h	11257,6	10651,8	10046,0	9642,2	9037,1	8431,9	7825,5
		PC	kPa	50,06	45,28	40,71	37,79	33,60	29,62	25,86
		VZ	l/s	0,31	0,30	0,28	0,27	0,25	0,23	0,22
	20	CT	kcal/h	10126,3	9506,1	8884,6	8469,2	7844,7	7217,5	6586,6
		PC	kPa	12,23	10,92	9,67	8,87	7,73	6,65	5,64
		VZ	l/s	0,14	0,13	0,12	0,12	0,11	0,10	0,09
77	5	CT	kcal/h	12833,2	12236,2	11639,6	11242,2	10646,6	10051,4	9456,7
		PC	kPa	216,00	197,99	180,70	169,59	153,52	138,18	123,58
		VZ	l/s	0,72	0,69	0,65	0,63	0,59	0,56	0,53
	10	CT	kcal/h	12353,0	11753,2	11153,6	10753,9	10154,9	9556,1	8957,3
		PC	kPa	58,34	53,30	48,46	45,36	40,87	36,60	32,54
		VZ	l/s	0,35	0,33	0,31	0,30	0,28	0,27	0,25
	20	CT	kcal/h	11285,6	10673,8	10061,3	9652,3	9038,0	8422,1	7804,0
		PC	kPa	14,60	13,21	11,88	11,02	9,79	8,62	7,52
		VZ	l/s	0,16	0,15	0,14	0,13	0,12	0,12	0,11

Fan Coil 18.000 Btu/h

2 Tubos somente aquecimento - Alta eficiência

		Temperatura de entrada do ar TBS (°C) a 50% U.R.								
Temperatura de entrada da água (°C)	Delta de temperatura (°C)		10	13	16	18	21	24	27	
43	5	CT kcal/h	6785,1	6150,5	5471,4	5033,0	4374,5	3715,7	3054,0	
		PC kPa	36,19	29,58	24,44	20,98	16,22	12,01	8,35	
		VZ l/s	0,37	0,34	0,30	0,27	0,24	0,20	0,16	
	10	CT kcal/h	6181,4	5511,2	4837,8	4386,1	3703,2	3006,8	2256,7	
		PC kPa	9,08	7,38	5,83	4,88	3,59	2,45	1,38	
		VZ l/s	0,17	0,15	0,13	0,12	0,10	0,08	0,06	
	20	CT kcal/h	4524,5	3722,4	2848,9	2229,0	1282,8			
		PC kPa	1,51	1,01	0,58	0,35	0,18			
		VZ l/s	0,06	0,05	0,04	0,03	0,02			
49	5	CT kcal/h	8021,8	7388,9	6722,7	6289,8	5640,9	4991,9	4341,2	
		PC kPa	48,01	40,58	34,80	30,82	25,26	20,20	15,63	
		VZ l/s	0,44	0,41	0,37	0,34	0,31	0,27	0,23	
	10	CT kcal/h	7466,7	6807,4	6147,3	5706,2	5042,2	4373,7	3698,6	
		PC kPa	12,45	10,54	8,77	7,66	6,13	4,73	3,49	
		VZ l/s	0,20	0,19	0,17	0,16	0,14	0,12	0,10	
	20	CT kcal/h	6072,7	5352,7	4598,5	4075,3	3273,3	2654,3	1306,4	
		PC kPa	2,62	2,12	1,55	1,21	0,77	0,49	0,16	
		VZ l/s	0,08	0,07	0,06	0,05	0,04	0,03	0,02	
54	5	CT kcal/h	9027,5	8397,2	7740,2	7311,4	6668,7	6026,2	5383,8	
		PC kPa	58,45	50,43	44,18	39,82	33,67	27,98	22,77	
		VZ l/s	0,50	0,46	0,43	0,40	0,37	0,33	0,29	
	10	CT kcal/h	8505,5	7854,7	7203,4	6768,1	6114,8	5459,3	4800,6	
		PC kPa	15,45	13,38	11,45	10,23	8,51	6,93	5,49	
		VZ l/s	0,23	0,22	0,20	0,19	0,17	0,15	0,13	
	20	CT kcal/h	7231,3	6545,2	5849,6	5375,1	4640,3	3859,2	3032,5	
		PC kPa	3,49	2,92	2,39	2,06	1,58	1,08	0,66	
		VZ l/s	0,10	0,09	0,08	0,07	0,06	0,05	0,04	
60	5	CT kcal/h	10206,1	9579,9	8932,8	8508,7	7873,1	7237,8	6602,9	
		PC kPa	71,74	63,06	56,29	51,52	44,72	38,36	32,44	
		VZ l/s	0,57	0,53	0,49	0,47	0,43	0,40	0,36	
	10	CT kcal/h	9718,7	9077,2	8435,0	8006,4	7362,6	6718,0	6072,4	
		PC kPa	19,24	17,01	14,90	13,56	11,65	9,87	8,22	
		VZ l/s	0,27	0,25	0,23	0,22	0,20	0,18	0,17	
	20	CT kcal/h	8554,0	7886,4	7213,7	6761,8	6078,3	5384,2	4668,2	
		PC kPa	4,60	3,98	3,39	3,02	2,50	2,01	1,56	
		VZ l/s	0,12	0,11	0,10	0,09	0,08	0,07	0,06	
71	5	CT kcal/h	12289,8	11665,4	11041,5	10625,8	10002,8	9380,1	8757,9	
		PC kPa	97,63	88,79	80,34	74,92	67,11	59,69	52,67	
		VZ l/s	0,69	0,65	0,62	0,59	0,56	0,52	0,49	
	10	CT kcal/h	11855,4	11227,5	10599,7	10181,1	9553,6	8925,7	8297,7	
		PC kPa	26,65	24,16	21,77	20,24	18,04	15,96	13,98	
		VZ l/s	0,33	0,31	0,29	0,28	0,27	0,25	0,23	
	20	CT kcal/h	10848,3	10202,9	9556,7	9124,5	8474,2	7820,9	7162,7	
		PC kPa	6,75	6,05	5,38	4,96	4,34	3,76	3,22	
		VZ l/s	0,15	0,14	0,13	0,13	0,12	0,11	0,10	
77	5	CT kcal/h	13385,8	12768,2	12151,1	11739,9	11123,6	10507,6	9892,1	
		PC kPa	112,41	103,14	94,24	88,52	80,23	72,33	64,79	
		VZ l/s	0,75	0,72	0,68	0,66	0,62	0,59	0,55	
	10	CT kcal/h	12976,1	12355,5	11735,0	11321,4	10701,3	10081,1	9460,9	
		PC kPa	30,88	28,26	25,75	24,13	21,79	19,56	17,44	
		VZ l/s	0,36	0,35	0,33	0,32	0,30	0,28	0,26	
	20	CT kcal/h	12037,3	11402,6	10767,2	10342,9	9705,0	9065,0	8422,3	
		PC kPa	7,98	7,25	6,54	6,09	5,43	4,81	4,21	
		VZ l/s	0,17	0,16	0,15	0,14	0,13	0,13	0,12	

Fan Coil 18.000 Btu/h

4 Tubos somente aquecimento - Standard

Os dados de performance da serpentina de 2 tubos (refrigeração) estão nas tabelas anteriores (alta eficiência). Os dados de aquecimento na segunda serpentina de 2 tubos (segue abaixo):

		Temperatura de entrada do ar TBS (°C) a 50% U.R.								
Temperatura de entrada da água (°C)	Delta de temperatura (°C)		10	13	16	18	21	24	27	
43	5	CT kcal/h	3914,4	3547,0	3097,6	2826,0	2421,0	2018,2	1618,4	
		PC kPa	12,80	10,40	8,28	6,97	5,20	3,68	2,40	
		VZ l/s	0,21	0,19	0,16	0,15	0,13	0,10	0,08	
	10	CT kcal/h	3188,6	2865,4	2393,0	2120,3	1723,6	1294,1	871,3	
		PC kPa	2,61	2,09	1,53	1,22	0,81	0,43	0,17	
		VZ l/s	0,08	0,08	0,06	0,05	0,04	0,03	0,02	
	20	CT kcal/h	1550,0	1102,7	805,9	662,3	451,9			
		PC kPa	0,17	0,11	0,07	0,05	0,03			
		VZ l/s	0,02	0,01	0,01	0,01	0,00			
49	5	CT kcal/h	4730,5	4354,7	3912,0	3639,9	3233,3	2828,2	2425,0	
		PC kPa	17,74	14,93	12,48	10,92	8,75	6,81	5,09	
		VZ l/s	0,26	0,23	0,21	0,19	0,17	0,15	0,13	
	10	CT kcal/h	4025,2	3619,0	3215,9	2947,6	2549,1	2151,4	1751,8	
		PC kPa	3,91	3,22	2,59	2,20	1,68	1,22	0,82	
		VZ l/s	0,11	0,10	0,09	0,08	0,07	0,06	0,04	
	20	CT kcal/h	2537,7	2109,2	1677,8	1329,9	953,1	676,0	455,6	
		PC kPa	0,48	0,32	0,19	0,13	0,08	0,05	0,03	
		VZ l/s	0,03	0,03	0,02	0,02	0,01	0,01	0,00	
54	5	CT kcal/h	5403,3	5022,7	4584,7	4314,2	3905,5	3499,7	3095,4	
		PC kPa	22,25	19,12	16,43	14,68	12,21	9,96	7,91	
		VZ l/s	0,29	0,27	0,25	0,23	0,21	0,19	0,16	
	10	CT kcal/h	4710,5	4302,5	3898,3	3629,0	3227,9	2828,1	2430,7	
		PC kPa	5,12	4,34	3,62	3,17	2,55	2,00	1,50	
		VZ l/s	0,13	0,12	0,10	0,10	0,09	0,07	0,06	
	20	CT kcal/h	3313,8	2901,8	2475,9	2185,8	1759,7	1289,8	886,1	
		PC kPa	0,81	0,63	0,45	0,35	0,22	0,12	0,06	
		VZ l/s	0,04	0,04	0,03	0,03	0,02	0,02	0,01	
60	5	CT kcal/h	6201,0	5794,3	5385,9	5113,7	4707,5	4299,7	3894,9	
		PC kPa	28,11	24,82	21,69	19,70	16,92	14,31	11,91	
		VZ l/s	0,34	0,32	0,29	0,28	0,26	0,23	0,21	
	10	CT kcal/h	5524,5	5116,1	4711,0	4441,2	4038,7	3637,2	3237,3	
		PC kPa	6,70	5,82	5,01	4,50	3,78	3,11	2,51	
		VZ l/s	0,15	0,14	0,13	0,12	0,11	0,10	0,09	
	20	CT kcal/h	4171,9	3756,8	3363,2	3095,8	2700,2	2268,2	1839,5	
		PC kPa	1,22	1,02	0,82	0,70	0,54	0,37	0,24	
		VZ l/s	0,06	0,05	0,04	0,04	0,04	0,03	0,02	
71	5	CT kcal/h	7642,2	7252,4	6828,1	6556,9	6151,5	5746,5	5342,4	
		PC kPa	40,01	35,94	32,54	30,19	26,86	23,70	20,72	
		VZ l/s	0,42	0,40	0,38	0,36	0,34	0,32	0,29	
	10	CT kcal/h	6991,4	6584,2	6179,2	5909,6	5506,3	5103,8	4702,4	
		PC kPa	9,94	8,92	7,94	7,32	6,43	5,60	4,82	
		VZ l/s	0,19	0,18	0,17	0,16	0,15	0,14	0,13	
	20	CT kcal/h	5695,9	5293,8	4893,3	4626,0	4228,6	3831,8	3434,3	
		PC kPa	2,05	1,80	1,56	1,41	1,20	1,00	0,82	
		VZ l/s	0,08	0,07	0,07	0,06	0,06	0,05	0,05	
77	5	CT kcal/h	8413,8	8022,4	7601,6	7331,2	6926,5	6522,4	6119,0	
		PC kPa	47,02	42,66	39,03	36,51	32,91	29,46	26,20	
		VZ l/s	0,47	0,45	0,42	0,41	0,38	0,36	0,34	
	10	CT kcal/h	7777,5	7371,3	6966,7	6699,1	6294,4	5892,2	5490,9	
		PC kPa	11,88	10,77	9,72	9,05	8,08	7,16	6,29	
		VZ l/s	0,22	0,20	0,19	0,18	0,17	0,16	0,15	
	20	CT kcal/h	6511,3	6108,8	5707,7	5440,2	5041,9	4643,9	4246,7	
		PC kPa	2,57	2,29	2,02	1,85	1,62	1,39	1,18	
		VZ l/s	0,09	0,08	0,08	0,07	0,07	0,06	0,06	

Fan Coil 24.000 Btu/h

2 Tubos somente refrigeração - Standard

		Condições de entrada do ar TBS/TBU - (°C)											
Temperatura de entrada da água gelada (°C)	Elevação da temperatura da água gelada (°C)		22		24			26			28		
			15	17	15	17	19	17	19	21	19	21	
			5	5	CT kcal/h	3658,94	4879,65	3973,52	4865,37	6441,87	4997,20	6416,72	8119,39
		CS kcal/h	3336,87	3271,21	3935,52	3819,02	3805,17	4402,64	4357,80	4333,95	4905,04	4885,95	
		PC kPa	16,49	26,71	18,93	26,60	42,89	27,82	42,58	63,82	42,17	63,41	
		VZ l/s	0,21	0,28	0,23	0,28	0,37	0,29	0,37	0,46	0,36	0,46	
5	7	CT kcal/h	3045,66	3833,62	3513,43	4043,49	5387,12	4317,43	5382,27	7087,77	5486,73	7044,91	
		CS kcal/h	2927,36	2787,03	3513,43	3392,40	3337,83	4002,42	3887,49	3886,35	4456,29	4425,54	
		VZ l/s	0,13	0,16	0,15	0,17	0,22	0,18	0,22	0,29	0,22	0,29	
	9	CT kcal/h	2456,44	2868,11	3041,24	3257,36	4193,61	3709,81	4425,14	5934,05	4712,26	5941,62	
		CS kcal/h	2456,44	2318,60	3041,24	2946,75	2821,10	3594,14	3429,32	3404,20	4059,59	3955,31	
		VZ l/s	0,08	0,09	0,10	0,11	0,13	0,12	0,14	0,19	0,15	0,19	
	7	5	CT kcal/h	2893,26	3673,82	3386,62	3847,96	4402,11	4095,11	5205,46	6911,78	5266,15	6880,66
			CS kcal/h	2859,38	2721,32	3386,62	3313,85	2638,04	3900,95	3814,58	3810,13	4367,92	4355,26
			VZ l/s	0,17	0,21	0,20	0,22	0,25	0,24	0,30	0,39	0,30	0,39
		7	CT kcal/h	2400,80	2765,67	2973,08	3179,24	4099,08	3569,78	4265,74	5796,34	4504,06	5758,84
			CS kcal/h	2400,80	2278,00	2973,08	2924,25	2785,44	3529,14	3366,94	3345,86	3973,63	3879,88
			VZ l/s	0,10	0,12	0,12	0,13	0,17	0,15	0,18	0,24	0,19	0,24
9		CT kcal/h	1887,81	1996,32	2368,68	2518,86	3038,20	3067,77	3410,05	3826,78	3848,05	4694,65	
		CS kcal/h	1887,81	1839,51	2363,64	2477,61	2306,58	3067,77	2937,21	2205,22	3573,30	3413,88	
		VZ l/s	0,06	0,07	0,08	0,08	0,10	0,10	0,11	0,12	0,12	0,15	
9		5	CT kcal/h	2319,42	2638,60	2859,45	2977,94	3938,04	3392,66	4055,88	5628,54	4258,38	5589,80
			CS kcal/h	2319,42	2233,99	2859,45	2834,63	2721,94	3392,66	3287,47	3277,05	3874,20	3811,93
			VZ l/s	0,14	0,16	0,17	0,18	0,23	0,20	0,24	0,32	0,25	0,32
	7	CT kcal/h	1841,38	1914,19	2310,96	2435,85	2953,57	2989,89	3290,23	3760,31	3678,86	4507,04	
		CS kcal/h	1841,38	1802,52	2306,81	2424,28	2279,07	2989,89	2896,19	2179,55	3500,13	3344,72	
		VZ l/s	0,08	0,08	0,10	0,10	0,12	0,13	0,14	0,16	0,15	0,19	
	9	CT kcal/h	1291,25	1415,35	1912,05	1943,07	2086,15	2443,02	2599,84	3250,11	3115,23	3579,77	
		CS kcal/h	1291,25	870,17	1912,05	1943,07	1834,18	2421,42	2471,88	2308,22	3087,44	2920,70	
		VZ l/s	0,05	0,05	0,06	0,07	0,07	0,08	0,09	0,11	0,10	0,12	

Fan Coil 24.000 Btu/h

2 Tubos somente refrigeração - Alta eficiência

		Condições de entrada do ar TBS/TBU - (°C)										
Temperatura de entrada da água gelada (°C)	Elevação da temperatura da água gelada (°C)		22		24			26			28	
			15	17	15	17	19	17	19	21	19	21
			5	5	CT kcal/h	4565,32	6093,73	4832,95	6068,60	7899,76	6154,72	7874,32
		CS kcal/h	3924,97	3907,81	4600,01	4498,88	4531,86	5127,92	5128,69	5148,10	5722,77	5145,77
		PC kPa	31,90	52,08	35,16	51,72	81,38	52,99	80,94	118,82	80,34	101,08
		VZ l/s	0,26	0,35	0,28	0,35	0,45	0,35	0,45	0,55	0,44	0,50
5	7	CT kcal/h	3911,81	5033,71	4341,22	5186,20	6880,25	5421,33	6849,39	8849,72	6913,77	8827,67
		CS kcal/h	3541,38	3409,32	4238,17	4055,87	4064,10	4724,45	4648,47	4705,71	5263,42	5298,55
		VZ l/s	0,16	0,21	0,18	0,21	0,28	0,22	0,28	0,36	0,28	0,36
	9	CT kcal/h	3271,47	3754,18	3846,32	4369,57	4961,18	4771,63	5830,32	7717,09	6042,65	7675,18
		CS kcal/h	3115,57	2422,88	3837,18	3630,04	2928,58	4344,22	4170,70	4213,26	4831,60	4788,22
		VZ l/s	0,11	0,12	0,12	0,14	0,16	0,15	0,19	0,24	0,19	0,24
7	5	CT kcal/h	3578,37	4715,84	4035,60	4830,93	6534,08	5038,69	6502,75	8462,88	6528,30	8439,71
		CS kcal/h	3381,54	3269,50	4035,60	3900,44	3910,10	4552,23	4496,71	4535,06	5096,62	5128,04
		VZ l/s	0,21	0,27	0,23	0,28	0,37	0,29	0,37	0,48	0,37	0,48
	7	CT kcal/h	3066,26	3735,54	3656,05	4075,54	5386,52	4455,49	5499,41	7396,80	5686,44	7355,11
		CS kcal/h	3006,28	2808,11	3656,05	3500,26	3406,02	4188,64	4029,27	4075,46	4677,79	4651,71
		VZ l/s	0,13	0,16	0,15	0,17	0,22	0,18	0,23	0,30	0,23	0,30
9	CT kcal/h	2528,16	2818,43	3197,59	3379,02	4243,00	3930,57	4582,94	6103,31	4969,25	6199,66	
	CS kcal/h	2509,52	2352,07	3197,59	3093,92	2905,20	3814,35	3593,38	3538,89	4295,24	4149,85	
	VZ l/s	0,08	0,09	0,10	0,11	0,14	0,13	0,15	0,19	0,16	0,20	
9	5	CT kcal/h	2828,73	3409,35	3432,35	3717,60	5050,71	4103,78	5121,49	7007,22	5278,82	6977,24
		CS kcal/h	2823,82	2670,75	3432,35	3348,06	3266,42	4012,52	3874,18	3912,91	4508,30	4495,00
		VZ l/s	0,17	0,20	0,20	0,22	0,29	0,24	0,29	0,40	0,30	0,40
	7	CT kcal/h	2391,52	2606,85	2987,54	3143,02	3955,98	3673,27	4255,50	5786,07	4614,02	5850,28
		CS kcal/h	2374,20	2256,81	2987,54	2976,80	2788,43	3655,37	3458,19	3410,23	4143,34	4010,38
		VZ l/s	0,10	0,11	0,13	0,13	0,16	0,15	0,18	0,24	0,19	0,24
9	CT kcal/h	1831,01	1867,69	2376,77	2565,87	2951,53	3229,22	3500,89	4521,32	4031,31	4816,64	
	CS kcal/h	1820,67	1786,33	2295,24	2523,78	2328,94	3204,54	3065,13	2894,46	3771,92	3559,70	
	VZ l/s	0,06	0,06	0,08	0,08	0,10	0,11	0,11	0,15	0,13	0,15	

		Temperatura de entrada do ar TBS (°C) a 50% U.R.								
Temperatura de entrada da água (°C)	Delta de temperatura (°C)			10	13	16	18	21	24	27
43	5	CT	kcal/h	7811,8	7075,0	6283,0	5774,6	5009,5	4244,5	3477,0
		PC	kPa	46,79	38,19	31,47	26,98	20,81	15,35	10,63
		VZ	l/s	0,43	0,39	0,34	0,31	0,27	0,23	0,19
	10	CT	kcal/h	7067,9	6290,4	5509,8	4986,5	4196,6	3393,6	2545,1
		PC	kPa	11,57	9,38	7,38	6,17	4,51	3,06	1,78
		VZ	l/s	0,19	0,17	0,15	0,13	0,11	0,09	0,07
	20	CT	kcal/h	5123,8	4201,8	3200,4	2492,5	1369,1		
		PC	kPa	1,94	1,29	0,74	0,44	0,20		
		VZ	l/s	0,07	0,06	0,04	0,03	0,02		
49	5	CT	kcal/h	9261,5	8525,3	7748,0	7243,8	6488,4	5733,2	4976,3
		PC	kPa	62,36	52,67	45,08	39,88	32,63	26,03	20,09
		VZ	l/s	0,51	0,47	0,43	0,40	0,35	0,31	0,27
	10	CT	kcal/h	8570,8	7804,0	7036,9	6524,4	5753,6	4978,3	4196,4
		PC	kPa	15,98	13,50	11,20	9,77	7,79	5,99	4,39
		VZ	l/s	0,24	0,21	0,19	0,18	0,16	0,13	0,11
	20	CT	kcal/h	6888,6	6068,7	5209,6	4611,2	3662,6	2629,2	1406,3
		PC	kPa	3,28	2,62	2,01	1,56	0,97	0,49	0,18
		VZ	l/s	0,09	0,08	0,07	0,06	0,05	0,03	0,02
54	5	CT	kcal/h	10443,2	9708,8	8941,3	8441,2	7691,9	6943,0	6194,5
		PC	kPa	76,20	65,69	57,46	51,75	43,69	36,25	29,44
		VZ	l/s	0,58	0,54	0,49	0,47	0,42	0,38	0,34
	10	CT	kcal/h	9789,2	9030,9	8272,0	7765,9	7005,8	6243,7	5478,5
		PC	kPa	19,91	17,22	14,70	13,12	10,89	8,85	6,98
		VZ	l/s	0,27	0,25	0,23	0,21	0,19	0,17	0,15
	20	CT	kcal/h	8233,6	7438,7	6634,6	6093,0	5255,0	4370,1	3402,4
		PC	kPa	4,41	3,68	3,00	2,58	1,98	1,40	0,83
		VZ	l/s	0,11	0,10	0,09	0,08	0,07	0,06	0,05
60	5	CT	kcal/h	11831,4	11100,1	10343,3	9847,9	9105,6	8363,9	7622,8
		PC	kPa	93,87	82,46	73,52	67,24	58,31	49,95	42,18
		VZ	l/s	0,66	0,62	0,57	0,55	0,50	0,46	0,42
	10	CT	kcal/h	11215,9	10467,1	9717,9	9217,9	8467,2	7716,1	6964,2
		PC	kPa	24,93	22,01	19,25	17,50	15,01	12,69	10,55
		VZ	l/s	0,31	0,29	0,27	0,25	0,23	0,21	0,19
	20	CT	kcal/h	9780,4	9003,7	8223,6	7699,1	6906,9	6103,5	5286,7
		PC	kPa	5,84	5,04	4,29	3,82	3,14	2,52	1,95
		VZ	l/s	0,13	0,12	0,11	0,11	0,09	0,08	0,07
71	5	CT	kcal/h	14294,0	13562,2	12831,2	12344,3	11614,5	10885,3	10156,9
		PC	kPa	128,54	116,82	105,62	98,44	88,11	78,30	69,02
		VZ	l/s	0,80	0,76	0,72	0,69	0,65	0,61	0,57
	10	CT	kcal/h	13738,3	13003,2	12268,4	11778,6	11044,4	10310,2	9576,0
		PC	kPa	34,79	31,51	28,37	26,35	23,46	20,72	18,13
		VZ	l/s	0,38	0,36	0,34	0,33	0,31	0,29	0,27
	20	CT	kcal/h	12477,3	11724,9	10970,8	10466,7	9708,7	8947,8	8181,8
		PC	kPa	8,68	7,77	6,90	6,34	5,55	4,79	4,09
		VZ	l/s	0,17	0,16	0,15	0,14	0,13	0,12	0,11
77	5	CT	kcal/h	15593,7	14868,8	14144,7	13662,3	12939,3	12217,0	11495,3
		PC	kPa	148,44	136,13	124,30	116,70	105,70	95,21	85,21
		VZ	l/s	0,88	0,83	0,79	0,77	0,73	0,68	0,64
	10	CT	kcal/h	15066,2	14338,4	13611,0	13126,2	12399,5	11673,0	10946,7
		PC	kPa	40,46	37,00	33,68	31,54	28,46	25,52	22,72
		VZ	l/s	0,42	0,40	0,38	0,37	0,35	0,33	0,31
	20	CT	kcal/h	13882,3	13140,4	12397,5	11901,5	11156,2	10408,8	9658,7
		PC	kPa	10,32	9,35	8,43	7,83	6,98	6,16	5,39
		VZ	l/s	0,19	0,18	0,17	0,17	0,15	0,14	0,13

Fan Coil 24.000 Btu/h

2 Tubos somente aquecimento - Alta eficiência

		Temperatura de entrada do ar TBS (°C) a 50% U.R.								
Temperatura de entrada da água (°C)	Delta de temperatura (°C)			10	13	16	18	21	24	27
43	5	CT	kcal/h	8732,6	7918,0	7061,5	6504,5	5666,8	4827,4	3983,1
		PC	kPa	76,43	62,57	51,95	44,73	34,79	25,95	18,23
		VZ	l/s	0,48	0,43	0,39	0,36	0,31	0,26	0,21
	10	CT	kcal/h	8106,9	7252,2	6392,6	5815,3	4940,2	4046,3	3115,5
		PC	kPa	19,76	16,16	12,88	10,86	8,08	5,63	3,49
		VZ	l/s	0,22	0,20	0,17	0,16	0,13	0,11	0,08
	20	CT	kcal/h	6330,3	5325,8	4240,5	3422,8	1908,6		
		PC	kPa	3,92	2,80	1,76	1,13	0,39		
		VZ	l/s	0,09	0,07	0,06	0,05	0,02		
49	5	CT	kcal/h	10282,9	9474,3	8635,4	8086,2	7262,0	6437,5	5611,8
		PC	kPa	100,64	85,19	73,29	65,03	53,47	42,93	33,41
		VZ	l/s	0,57	0,52	0,48	0,44	0,40	0,35	0,31
	10	CT	kcal/h	9718,2	8881,5	8041,2	7479,9	6634,2	5781,6	4918,2
		PC	kPa	26,72	22,72	19,00	16,68	13,43	10,48	7,82
		VZ	l/s	0,27	0,24	0,22	0,20	0,18	0,16	0,13
	20	CT	kcal/h	8208,0	7298,5	6359,3	5709,8	4894,5	3537,8	2090,9
		PC	kPa	5,98	4,85	3,80	3,17	2,16	1,21	0,41
		VZ	l/s	0,11	0,10	0,09	0,08	0,06	0,05	0,03
54	5	CT	kcal/h	11539,8	10737,1	9910,5	9367,6	8553,5	7739,2	6924,6
		PC	kPa	121,93	105,32	92,48	83,48	70,75	58,97	48,15
		VZ	l/s	0,64	0,59	0,55	0,52	0,47	0,43	0,38
	10	CT	kcal/h	11015,7	10191,8	9365,2	8814,5	7983,0	7150,0	6311,9
		PC	kPa	32,85	28,56	24,53	21,99	18,39	15,08	12,04
		VZ	l/s	0,30	0,28	0,26	0,24	0,22	0,20	0,17
	20	CT	kcal/h	9657,3	8781,2	7892,3	7290,0	6367,6	5401,7	4374,1
		PC	kPa	7,80	6,59	5,45	4,73	3,72	2,78	1,87
		VZ	l/s	0,13	0,12	0,11	0,10	0,09	0,07	0,06
60	5	CT	kcal/h	13008,7	12204,4	11400,5	10864,7	10061,4	9258,3	8455,1
		PC	kPa	148,89	132,59	117,15	107,33	93,34	80,23	68,01
		VZ	l/s	0,72	0,68	0,63	0,60	0,56	0,51	0,47
	10	CT	kcal/h	12526,0	11714,6	10902,4	10360,3	9546,6	8730,1	7910,7
		PC	kPa	40,58	35,96	31,59	28,82	24,87	21,16	17,71
		VZ	l/s	0,35	0,32	0,30	0,29	0,26	0,24	0,22
	20	CT	kcal/h	11309,6	10459,8	9604,2	9028,9	8156,8	7269,1	6358,7
		PC	kPa	10,09	8,78	7,54	6,76	5,64	4,59	3,62
		VZ	l/s	0,16	0,14	0,13	0,12	0,11	0,10	0,09
71	5	CT	kcal/h	15594,3	14808,7	14023,6	13500,3	12715,8	11931,7	11147,8
		PC	kPa	201,08	183,04	165,77	154,70	138,73	123,56	109,18
		VZ	l/s	0,87	0,83	0,78	0,76	0,71	0,67	0,62
	10	CT	kcal/h	15173,8	14383,3	13592,6	13065,3	12274,3	11482,8	10690,6
		PC	kPa	55,55	50,43	45,54	42,40	37,88	33,58	29,52
		VZ	l/s	0,42	0,40	0,38	0,36	0,34	0,32	0,30
	20	CT	kcal/h	14151,1	13337,3	12521,1	11975,1	11152,4	10324,8	9490,4
		PC	kPa	14,48	13,03	11,64	10,75	9,47	8,25	7,10
		VZ	l/s	0,20	0,19	0,17	0,17	0,15	0,14	0,13
77	5	CT	kcal/h	16948,9	16173,3	15398,0	14881,4	14106,9	13332,7	12558,7
		PC	kPa	230,68	211,83	193,71	182,05	165,17	149,22	133,68
		VZ	l/s	0,95	0,91	0,86	0,84	0,79	0,75	0,70
	10	CT	kcal/h	16556,8	15776,9	14997,0	14477,1	13697,2	12917,1	12136,7
		PC	kPa	64,03	58,68	53,55	50,24	45,46	40,89	36,53
		VZ	l/s	0,46	0,44	0,42	0,41	0,38	0,36	0,34
	20	CT	kcal/h	15619,8	14818,3	14018,2	13484,5	12679,5	11872,1	11060,4
		PC	kPa	16,98	15,45	13,99	13,05	11,69	10,40	9,16
		VZ	l/s	0,22	0,21	0,20	0,19	0,18	0,16	0,15

Fan Coil 24.000 Btu/h

4 Tubos somente aquecimento - Standard

Os dados de performance da serpentina de 2 tubos (refrigeração) estão nas tabelas anteriores (Standard).

Os dados de aquecimento na segunda serpentina de 2 tubos (seguem abaixo):

			Temperatura de entrada do ar TBS (°C) a 50% U.R.						
Temperatura de entrada da água (°C)	Delta de temperatura (°C)		10	13	16	18	21	24	27
43	5	CT kcal/h	4359,8	3948,1	3443,5	3138,9	2684,7	2233,1	1785,0
		PC kPa	15,62	12,70	10,08	8,48	6,32	4,46	2,90
		VZ l/s	0,23	0,21	0,18	0,17	0,14	0,12	0,09
	10	CT kcal/h	3535,4	3173,8	2645,0	2343,7	1897,4	1426,9	953,8
		PC kPa	3,16	2,53	1,85	1,48	0,98	0,53	0,21
		VZ l/s	0,09	0,08	0,07	0,06	0,05	0,04	0,02
	20	CT kcal/h	1684,7	1187,6	846,8	686,1	464,0		
		PC kPa	0,21	0,12	0,07	0,06	0,03		
		VZ l/s	0,02	0,01	0,01	0,01	0,00		
49	5	CT kcal/h	5280,4	4858,6	4361,2	4055,7	3599,1	3144,3	2691,8
		PC kPa	21,72	18,28	15,26	13,34	10,69	8,31	6,21
		VZ l/s	0,29	0,26	0,24	0,22	0,19	0,17	0,14
	10	CT kcal/h	4476,3	4020,8	3569,0	3268,1	2821,5	2377,0	1930,5
		PC kPa	4,76	3,91	3,14	2,67	2,03	1,47	0,99
		VZ l/s	0,12	0,11	0,10	0,09	0,07	0,06	0,05
	20	CT kcal/h	2817,9	2338,3	1841,1	1493,9	1011,9	693,6	468,0
		PC kPa	0,59	0,40	0,24	0,16	0,08	0,05	0,03
		VZ l/s	0,04	0,03	0,02	0,02	0,01	0,01	0,00
54	5	CT kcal/h	6040,4	5612,9	5120,4	4816,4	4357,1	3901,1	3446,8
		PC kPa	27,30	23,47	20,14	18,00	14,95	12,18	9,68
		VZ l/s	0,33	0,31	0,28	0,26	0,24	0,21	0,18
	10	CT kcal/h	5246,1	4791,5	4337,6	4035,4	3585,3	3137,0	2691,2
		PC kPa	6,23	5,28	4,40	3,86	3,10	2,42	1,82
		VZ l/s	0,14	0,13	0,12	0,11	0,10	0,08	0,07
	20	CT kcal/h	3665,9	3209,7	2749,9	2425,9	1948,1	1447,8	938,5
		PC kPa	0,98	0,76	0,56	0,43	0,27	0,14	0,07
		VZ l/s	0,05	0,04	0,04	0,03	0,02	0,02	0,01
60	5	CT kcal/h	6944,6	6511,6	6026,2	5719,8	5260,7	4804,1	4348,8
		PC kPa	34,61	30,32	26,68	24,22	20,77	17,57	14,61
		VZ l/s	0,38	0,36	0,33	0,31	0,29	0,26	0,24
	10	CT kcal/h	6166,3	5710,0	5254,8	4951,8	4499,6	4048,6	3599,4
		PC kPa	8,19	7,12	6,12	5,49	4,60	3,79	3,05
		VZ l/s	0,17	0,16	0,14	0,13	0,12	0,11	0,10
	20	CT kcal/h	4631,5	4181,4	3718,1	3424,6	2975,0	2518,8	2039,1
		PC kPa	1,47	1,22	1,00	0,85	0,65	0,47	0,30
		VZ l/s	0,06	0,06	0,05	0,05	0,04	0,03	0,03
71	5	CT kcal/h	8577,4	8138,3	7660,0	7354,4	6897,5	6441,2	5985,8
		PC kPa	49,44	44,40	40,18	37,27	33,15	29,23	25,55
		VZ l/s	0,48	0,45	0,42	0,41	0,38	0,36	0,33
	10	CT kcal/h	7828,9	7372,1	6916,1	6612,6	6158,6	5705,6	5253,9
		PC kPa	12,22	10,96	9,75	8,99	7,89	6,87	5,90
		VZ l/s	0,22	0,20	0,19	0,18	0,17	0,16	0,14
	20	CT kcal/h	6349,5	5897,7	5448,0	5147,7	4701,8	4256,0	3812,3
		PC kPa	2,50	2,19	1,90	1,71	1,45	1,21	0,99
		VZ l/s	0,09	0,08	0,07	0,07	0,06	0,06	0,05
77	5	CT kcal/h	9454,7	9013,3	8538,5	8233,5	7777,1	7321,2	6866,1
		PC kPa	58,22	52,81	48,31	45,17	40,70	36,43	32,38
		VZ l/s	0,53	0,50	0,48	0,46	0,43	0,41	0,38
	10	CT kcal/h	8722,9	8265,1	7809,4	7508,0	7051,9	6598,7	6146,5
		PC kPa	14,63	13,27	11,97	11,14	9,94	8,80	7,73
		VZ l/s	0,24	0,23	0,22	0,21	0,19	0,18	0,17
	20	CT kcal/h	7272,7	6820,4	6369,5	6068,8	5620,8	5173,3	4726,9
		PC kPa	3,13	2,79	2,47	2,26	1,97	1,69	1,44
		VZ l/s	0,10	0,09	0,09	0,08	0,08	0,07	0,06

Fan Coil 30.000 Btu/h

2 Tubos somente refrigeração - Standard

Temperatura de entrada da água gelada (°C)		Elevação da temperatura da água gelada (°C)		Condições de entrada do ar TBS/TBU - (°C)												
				22		24			26			28				
				15	17	15	17	19	17	19	21	19	21			
5	5	CT	kcal/h	4724,89	6304,76	5099,39	6280,26	8258,95	6397,84	8219,88	10346,03	8188,19	10312,11			
		CS	kcal/h	4199,51	4147,58	4947,22	4800,26	4822,34	5497,00	5474,47	5486,67	6129,08	6144,03			
		PC	kPa	15,96	26,05	18,19	25,88	41,42	26,71	41,07	61,15	40,78	60,80			
	7	7	VZ	l/s	0,27	0,36	0,29	0,36	0,47	0,36	0,46	0,58	0,46	0,58		
			CT	kcal/h	3976,65	5038,93	4503,75	5240,28	7007,06	5571,22	6976,30	9127,83	7078,69	9088,72		
			CS	kcal/h	3726,98	3561,13	4498,98	4279,04	4257,94	5026,93	4902,70	4947,64	5589,71	5593,23		
		9	9	PC	kPa	6,44	9,99	8,12	10,52	17,23	11,68	17,10	27,12	17,53	26,92	
				VZ	l/s	0,16	0,21	0,18	0,21	0,28	0,23	0,28	0,37	0,29	0,37	
				CT	kcal/h	3240,81	3767,92	3940,97	4300,64	5570,64	4828,07	5767,90	7762,76	6065,94	7713,83	
			9	9	CS	kcal/h	3201,69	2958,00	3940,97	3766,43	3632,55	4554,15	4341,88	4366,69	5081,68	4997,27
					PC	kPa	2,65	3,53	3,85	4,55	7,44	5,69	7,94	13,15	8,72	13,01
					VZ	l/s	0,10	0,12	0,13	0,14	0,18	0,15	0,18	0,24	0,19	0,24

Fan Coil 30.000 Btu/h

2 Tubos somente refrigeração - Alta eficiência

Temperatura de entrada da água gelada (°C)		Elevação da temperatura da água gelada (°C)		Condições de entrada do ar TBS/TBU - (°C)												
				22		24			26			28				
				15	17	15	17	19	17	19	21	19	21			
5	5	CT	kcal/h	5891,42	7800,80	6160,12	7774,00	9999,37	7839,94	9966,92	12349,19	9940,10	11288,61			
		CS	kcal/h	4907,48	4919,40	5707,89	5617,48	5685,76	6349,82	6385,39	6443,44	7087,42	6493,76			
		PC	kPa	31,54	51,00	34,07	50,71	78,36	51,45	77,91	113,08	77,51	99,28			
	7	7	VZ	l/s	0,33	0,44	0,35	0,44	0,56	0,44	0,56	0,69	0,56	0,63		
			CT	kcal/h	5116,60	6621,95	5575,62	6775,98	8917,38	6994,64	8875,74	11313,82	8909,25	11290,43		
			CS	kcal/h	4470,50	4356,53	5320,99	5114,43	5176,14	5899,05	5861,51	5963,37	6575,65	6661,29		
		9	9	PC	kPa	13,74	21,24	15,93	22,11	35,40	23,36	35,11	53,42	35,34	53,24	
				VZ	l/s	0,21	0,27	0,23	0,27	0,36	0,28	0,36	0,45	0,36	0,45	
				CT	kcal/h	4333,02	5372,86	5000,25	5765,35	7559,63	6235,74	7689,63	10087,25	7919,74	10049,46	
			9	9	CS	kcal/h	3996,32	3767,70	4891,90	4606,43	4561,66	5470,20	5302,27	5414,20	6084,98	6095,43
					PC	kPa	6,26	9,47	8,25	10,86	17,06	12,48	17,58	28,01	18,50	27,83
					VZ	l/s	0,14	0,17	0,16	0,18	0,24	0,20	0,24	0,32	0,25	0,31

			Temperatura de entrada do ar TBS (°C) a 50% U.R.							
Temperatura de entrada da água (°C)	Delta de temperatura (°C)		10	13	16	18	21	24	27	
43	5	CT kcal/h	9469,0	8544,1	7616,9	7000,4	6071,8	5141,8	4207,8	
		PC kPa	42,01	34,93	28,41	24,41	18,89	14,00	9,74	
		VZ l/s	0,52	0,47	0,42	0,38	0,33	0,28	0,23	
	10	CT kcal/h	8628,8	7683,1	6731,2	6092,1	5126,0	4140,6	3096,7	
		PC kPa	10,60	8,62	6,81	5,71	4,20	2,87	1,66	
		VZ l/s	0,24	0,21	0,18	0,17	0,14	0,11	0,08	
	20	CT kcal/h	6337,4	5211,6	3998,4	3127,2	1572,2			
		PC kPa	1,82	1,22	0,71	0,43	0,19			
		VZ l/s	0,09	0,07	0,05	0,04	0,02			
49	5	CT kcal/h	11202,0	10311,9	9374,0	8764,5	7849,8	6935,2	6019,6	
		PC kPa	55,58	47,00	40,34	35,74	29,31	23,45	18,16	
		VZ l/s	0,62	0,57	0,52	0,48	0,43	0,38	0,33	
	10	CT kcal/h	10432,5	9503,4	8572,2	7949,4	7011,6	6066,7	5112,1	
		PC kPa	14,49	12,27	10,21	8,93	7,14	5,52	4,06	
		VZ l/s	0,29	0,26	0,24	0,22	0,19	0,17	0,14	
	20	CT kcal/h	8470,7	7448,2	6413,3	5681,4	4527,9	3261,4	1668,4	
		PC kPa	3,06	2,47	1,86	1,45	0,92	0,47	0,18	
		VZ l/s	0,12	0,10	0,09	0,08	0,06	0,04	0,02	
54	5	CT kcal/h	12609,7	11724,1	10799,7	10196,5	9292,4	8388,3	7483,0	
		PC kPa	67,54	58,29	51,09	46,07	38,98	32,41	26,38	
		VZ l/s	0,70	0,65	0,60	0,57	0,52	0,46	0,41	
	10	CT kcal/h	11888,7	10971,3	10053,4	9440,5	8519,1	7594,1	6663,9	
		PC kPa	17,93	15,54	13,30	11,89	9,90	8,06	6,39	
		VZ l/s	0,33	0,30	0,28	0,26	0,24	0,21	0,18	
	20	CT kcal/h	10095,7	9124,9	8142,2	7472,6	6437,4	5362,5	4199,6	
		PC kPa	4,07	3,41	2,79	2,40	1,85	1,29	0,79	
		VZ l/s	0,14	0,13	0,11	0,10	0,09	0,07	0,06	
60	5	CT kcal/h	14257,6	13378,2	12468,7	11872,8	10979,5	10086,5	9193,8	
		PC kPa	82,72	72,74	64,96	59,47	51,65	44,32	37,50	
		VZ l/s	0,80	0,75	0,70	0,66	0,61	0,56	0,51	
	10	CT kcal/h	13586,1	12682,5	11778,5	11176,5	10269,0	9361,6	8451,7	
		PC kPa	22,27	19,70	17,26	15,72	13,51	11,45	9,54	
		VZ l/s	0,38	0,35	0,33	0,31	0,29	0,26	0,23	
	20	CT kcal/h	11951,7	11008,1	10057,3	9418,1	8451,3	7469,0	6455,6	
		PC kPa	5,34	4,62	3,94	3,51	2,90	2,34	1,82	
		VZ l/s	0,17	0,15	0,14	0,13	0,12	0,10	0,09	
71	5	CT kcal/h	17166,1	16290,2	15415,0	14831,8	13957,5	13083,7	12210,3	
		PC kPa	112,21	102,08	92,39	86,17	77,22	68,71	60,65	
		VZ l/s	0,96	0,92	0,87	0,83	0,78	0,73	0,68	
	10	CT kcal/h	16570,2	15688,6	14806,7	14218,7	13336,8	12454,5	11570,3	
		PC kPa	30,73	27,86	25,12	23,36	20,83	18,43	16,15	
		VZ l/s	0,46	0,44	0,41	0,40	0,37	0,35	0,32	
	20	CT kcal/h	15160,9	14252,8	13341,8	12732,3	11816,2	10893,6	9964,0	
		PC kPa	7,81	7,01	6,23	5,74	5,03	4,36	3,72	
		VZ l/s	0,21	0,20	0,19	0,18	0,16	0,15	0,14	
77	5	CT kcal/h	18693,6	17827,8	16962,7	16386,3	15522,1	14658,4	13795,1	
		PC kPa	129,00	118,40	108,21	101,66	92,18	83,11	74,48	
		VZ l/s	1,05	1,00	0,96	0,92	0,87	0,82	0,78	
	10	CT kcal/h	18132,8	17262,0	16391,3	15810,7	14940,2	14069,5	13198,5	
		PC kPa	35,54	32,54	29,65	27,80	25,11	22,55	20,11	
		VZ l/s	0,51	0,49	0,46	0,44	0,42	0,39	0,37	
	20	CT kcal/h	16823,3	15930,0	15035,6	14438,0	13539,4	12637,4	11732,3	
		PC kPa	9,22	8,37	7,56	7,03	6,28	5,55	4,87	
		VZ l/s	0,24	0,22	0,21	0,20	0,19	0,18	0,16	

Fan Coil 30.000 Btu/h

2 Tubos somente aquecimento - Alta eficiência



		Temperatura de entrada do ar TBS (°C) a 50% U.R.							
Temperatura de entrada da água (°C)	Delta de temperatura (°C)		10	13	16	18	21	24	27
43	5	CT kcal/h	10413,3	9444,0	8436,1	7775,8	6784,3	5788,2	4787,2
		PC kPa	67,57	55,43	46,28	39,97	31,28	23,50	16,68
		VZ l/s	0,58	0,52	0,47	0,43	0,37	0,32	0,26
	10	CT kcal/h	9805,8	8793,5	7774,6	7086,5	6045,8	4981,4	3891,7
		PC kPa	18,03	14,84	11,92	10,11	7,63	5,40	3,48
		VZ l/s	0,27	0,24	0,21	0,19	0,17	0,14	0,11
	20	CT kcal/h	7954,7	6804,6	5434,3	4506,4	3269,9		
		PC kPa	3,90	2,84	1,80	1,23	0,63		
		VZ l/s	0,11	0,09	0,07	0,06	0,04		
49	5	CT kcal/h	12224,3	11251,9	10279,1	9630,3	8656,8	7682,0	6705,3
		PC kPa	88,19	75,97	64,57	57,42	47,40	38,22	29,92
		VZ l/s	0,68	0,62	0,57	0,53	0,48	0,42	0,37
	10	CT kcal/h	11685,5	10696,8	9704,9	9041,1	8040,5	7027,9	6003,1
		PC kPa	24,01	20,51	17,25	15,20	12,34	9,71	7,33
		VZ l/s	0,32	0,30	0,27	0,25	0,22	0,19	0,16
	20	CT kcal/h	10152,1	9071,6	7998,0	7242,3	5946,5	4622,8	2863,0
		PC kPa	5,69	4,67	3,75	3,18	2,16	1,30	0,48
		VZ l/s	0,14	0,12	0,11	0,10	0,08	0,06	0,04
54	5	CT kcal/h	13688,6	12728,4	11768,2	11128,0	10167,7	9206,8	8245,1
		PC kPa	106,20	93,16	80,89	73,14	62,16	51,99	42,61
		VZ l/s	0,76	0,71	0,65	0,62	0,56	0,51	0,46
	10	CT kcal/h	13195,4	12223,4	11249,3	10598,1	9618,3	8634,5	7644,1
		PC kPa	29,25	25,52	22,01	19,79	16,64	13,73	11,05
		VZ l/s	0,37	0,34	0,31	0,29	0,27	0,24	0,21
	20	CT kcal/h	11842,0	10804,0	9751,2	9037,3	7980,3	6795,0	5545,2
		PC kPa	7,29	6,20	5,18	4,54	3,64	2,76	1,88
		VZ l/s	0,16	0,15	0,13	0,12	0,11	0,09	0,08
60	5	CT kcal/h	15394,7	14448,7	13503,0	12872,6	11927,0	10981,2	10035,3
		PC kPa	128,86	114,93	101,73	93,33	81,33	70,08	59,57
		VZ l/s	0,86	0,81	0,75	0,72	0,66	0,61	0,56
	10	CT kcal/h	14947,4	13992,4	13036,3	12398,0	11439,4	10477,6	9513,1
		PC kPa	35,79	31,81	28,03	25,63	22,19	18,97	15,97
		VZ l/s	0,42	0,39	0,36	0,35	0,32	0,29	0,26
	20	CT kcal/h	13765,3	12755,8	11746,2	11066,9	10036,1	9010,4	7943,9
		PC kPa	9,26	8,10	7,01	6,31	5,32	4,40	3,52
		VZ l/s	0,19	0,18	0,16	0,15	0,14	0,12	0,11
71	5	CT kcal/h	18385,7	17464,8	16544,3	15930,8	15010,6	14090,6	13170,6
		PC kPa	172,34	157,06	142,43	133,03	119,48	106,58	94,34
		VZ l/s	1,03	0,98	0,93	0,89	0,84	0,79	0,74
	10	CT kcal/h	18005,5	17078,6	16151,3	15532,9	14604,8	13675,8	12745,7
		PC kPa	48,34	43,97	39,78	37,10	33,22	29,53	26,03
		VZ l/s	0,50	0,48	0,45	0,44	0,41	0,38	0,36
	20	CT kcal/h	17039,2	16085,2	15127,9	14487,4	13522,3	12550,9	11571,4
		PC kPa	13,00	11,74	10,53	9,75	8,63	7,57	6,56
		VZ l/s	0,24	0,22	0,21	0,20	0,19	0,17	0,16
77	5	CT kcal/h	19946,5	19038,8	18131,6	17526,9	16620,0	15713,3	14806,7
		PC kPa	196,83	180,93	165,64	155,79	141,52	127,87	114,85
		VZ l/s	1,13	1,07	1,02	0,99	0,94	0,88	0,83
	10	CT kcal/h	19596,4	18683,7	17770,8	17162,1	16248,8	15335,0	14420,5
		PC kPa	55,38	50,84	46,47	43,65	39,57	35,67	31,95
		VZ l/s	0,55	0,53	0,50	0,48	0,46	0,43	0,40
	20	CT kcal/h	18720,6	17786,9	16850,5	16224,4	15282,2	14336,5	13385,7
		PC kPa	15,08	13,77	12,51	11,70	10,52	9,40	8,32
		VZ l/s	0,26	0,25	0,24	0,23	0,21	0,20	0,19

Fan Coil 30.000 Btu/h

4 Tubos somente aquecimento - Standard

Os dados de performance da serpentina de 2 tubos (refrigeração) estão nas tabelas anteriores (Standard). Os dados de aquecimento na segunda serpentina de 2 tubos (segue abaixo):

		Temperatura de entrada do ar TBS (°C) a 50% U.R.								
Temperatura de entrada da água (°C)	Delta de temperatura (°C)		10	13	16	18	21	24	27	
43	5	CT kcal/h	4820,6	4358,8	3833,0	3506,8	3014,0	2524,9	2037,6	
		PC kPa	28,43	23,09	18,70	15,89	12,02	8,66	5,80	
		VZ l/s	0,26	0,24	0,21	0,19	0,16	0,13	0,11	
	10	CT kcal/h	4107,3	3680,3	3133,3	2806,3	2318,5	1823,3	1295,3	
		PC kPa	6,33	5,07	3,88	3,18	2,24	1,44	0,68	
		VZ l/s	0,11	0,10	0,08	0,07	0,06	0,05	0,03	
	20	CT kcal/h	2537,0	1997,1	1427,9	1050,5	630,8			
		PC kPa	0,73	0,44	0,23	0,16	0,08			
		VZ l/s	0,03	0,03	0,02	0,01	0,01			
49	5	CT kcal/h	5798,3	5304,8	4811,2	4484,0	3991,3	3501,1	3012,5	
		PC kPa	38,90	33,08	27,68	24,34	19,67	15,47	11,72	
		VZ l/s	0,32	0,29	0,26	0,24	0,22	0,19	0,16	
	10	CT kcal/h	5108,8	4616,2	4125,3	3798,5	3309,8	2821,9	2334,8	
		PC kPa	9,18	7,64	6,23	5,37	4,18	3,12	2,20	
		VZ l/s	0,14	0,13	0,11	0,10	0,09	0,08	0,06	
	20	CT kcal/h	3677,2	3156,9	2626,6	2265,8	1720,0	1134,2	632,0	
		PC kPa	1,58	1,16	0,79	0,58	0,32	0,16	0,08	
		VZ l/s	0,05	0,04	0,03	0,03	0,02	0,01	0,01	
54	5	CT kcal/h	6607,5	6113,7	5620,3	5292,7	4800,2	4309,7	3820,4	
		PC kPa	48,44	42,06	36,08	32,34	27,05	22,21	17,81	
		VZ l/s	0,36	0,34	0,31	0,29	0,26	0,23	0,21	
	10	CT kcal/h	5929,6	5436,7	4945,5	4618,4	4129,2	3641,1	3154,0	
		PC kPa	11,77	10,07	8,48	7,49	6,12	4,87	3,75	
		VZ l/s	0,16	0,15	0,14	0,13	0,11	0,10	0,08	
	20	CT kcal/h	4547,5	4056,0	3556,6	3214,5	2685,5	2148,4	1595,9	
		PC kPa	2,23	1,81	1,43	1,20	0,83	0,52	0,27	
		VZ l/s	0,06	0,05	0,05	0,04	0,04	0,03	0,02	
60	5	CT kcal/h	7571,0	7095,5	6584,7	6256,3	5765,2	5273,7	4784,2	
		PC kPa	60,91	53,37	47,24	43,04	37,08	31,51	26,37	
		VZ l/s	0,42	0,39	0,36	0,35	0,32	0,29	0,26	
	10	CT kcal/h	6906,1	6413,3	5922,1	5597,2	5105,6	4617,0	4129,6	
		PC kPa	15,16	13,27	11,49	10,38	8,79	7,32	5,98	
		VZ l/s	0,19	0,18	0,16	0,15	0,14	0,13	0,11	
	20	CT kcal/h	5559,1	5067,7	4576,3	4247,8	3757,1	3260,4	2741,0	
		PC kPa	3,11	2,63	2,19	1,92	1,54	1,19	0,86	
		VZ l/s	0,08	0,07	0,06	0,06	0,05	0,04	0,04	
71	5	CT kcal/h	9313,9	8833,8	8329,3	8001,7	7511,1	7021,2	6532,1	
		PC kPa	86,12	77,35	70,29	65,34	58,22	51,49	45,14	
		VZ l/s	0,52	0,49	0,46	0,45	0,42	0,39	0,36	
	10	CT kcal/h	8672,1	8181,6	7691,1	7364,0	6875,5	6385,2	5897,6	
		PC kPa	22,11	19,91	17,81	16,45	14,54	12,72	11,01	
		VZ l/s	0,24	0,23	0,21	0,20	0,19	0,18	0,16	
	20	CT kcal/h	7381,9	6891,7	6401,4	6074,5	5585,5	5096,6	4607,8	
		PC kPa	4,95	4,38	3,84	3,49	3,01	2,55	2,13	
		VZ l/s	0,10	0,10	0,09	0,08	0,08	0,07	0,06	
77	5	CT kcal/h	10251,9	9770,4	9269,0	8941,9	8451,7	7962,4	7473,7	
		PC kPa	101,06	91,67	84,12	78,79	71,12	63,79	56,83	
		VZ l/s	0,57	0,55	0,52	0,50	0,47	0,44	0,42	
	10	CT kcal/h	9622,0	9131,8	8641,8	8315,2	7826,9	7338,9	6851,8	
		PC kPa	26,25	23,89	21,62	20,16	18,08	16,09	14,21	
		VZ l/s	0,27	0,25	0,24	0,23	0,22	0,20	0,19	
	20	CT kcal/h	8359,9	7869,5	7379,8	7053,4	6565,6	6077,4	5589,7	
		PC kPa	6,07	5,45	4,85	4,48	3,94	3,43	2,95	
		VZ l/s	0,12	0,11	0,10	0,10	0,09	0,08	0,08	

Fan Coil 36.000 Btu/h

2 Tubos somente refrigeração - Standard



		Condições de entrada do ar TBS/TBU - (°C)										
Temperatura de entrada da água gelada (°C)	Elevação da temperatura da água gelada (°C)		22		24			26			28	
			15	17	15	17	19	17	19	21	19	21
			5	5	CT kcal/h	5995,80	7792,44	6515,76	7845,43	10210,53	8099,04	10176,82
		CS kcal/h	5189,36	5040,19	6186,68	5867,44	5878,23	6776,66	6669,00	6702,44	7468,44	7500,74
		PC kPa	24,60	38,26	28,32	38,71	60,76	40,89	60,40	89,58	60,24	89,30
		VZ l/s	0,35	0,45	0,37	0,45	0,58	0,46	0,58	0,72	0,58	0,72
	7	CT kcal/h	5147,70	6331,77	5809,51	6665,71	8671,42	7133,64	8718,68	11310,13	8960,85	11267,52
		CS kcal/h	4692,54	4361,07	5714,83	5284,06	5177,51	6263,78	5992,63	6040,18	6884,45	6818,53
		PC kPa	10,56	14,87	12,93	16,22	25,29	18,21	25,53	39,86	26,77	39,59
		VZ l/s	0,21	0,26	0,24	0,27	0,35	0,29	0,35	0,46	0,36	0,46
	9	CT kcal/h	4251,82	4909,86	5158,22	5606,58	7034,55	6283,70	7366,74	9606,27	7768,24	9619,66
		CS kcal/h	4137,11	3703,92	5132,22	4741,21	4461,89	5758,62	5369,14	5307,90	6306,68	6098,13
		PC kPa	4,65	6,10	6,70	7,78	11,37	9,59	12,30	19,27	13,47	19,31
		VZ l/s	0,14	0,16	0,17	0,18	0,22	0,20	0,23	0,30	0,25	0,30
7	5	CT kcal/h	4792,49	6013,43	5513,98	6293,43	8356,57	6721,70	8341,89	10941,24	8549,57	10919,83
		CS kcal/h	4534,93	4226,33	5513,98	5127,59	5042,50	6088,54	5831,93	5882,47	6714,34	6672,03
		PC kPa	16,72	24,36	21,12	26,32	42,55	29,45	42,42	67,57	44,26	67,36
		VZ l/s	0,28	0,35	0,32	0,36	0,48	0,39	0,48	0,62	0,49	0,62
	7	CT kcal/h	4090,99	4700,08	4890,12	5320,57	6744,08	5942,01	7036,40	9321,45	7410,70	9300,57
		CS kcal/h	4038,74	3620,38	4890,12	4621,60	4341,46	5609,95	5234,40	5189,65	6161,66	5967,12
		PC kPa	7,07	9,03	9,74	10,99	16,31	13,23	17,53	28,24	19,15	28,13
		VZ l/s	0,17	0,20	0,20	0,22	0,28	0,25	0,29	0,38	0,30	0,38
	9	CT kcal/h	3308,30	3522,54	4003,11	4361,94	5194,94	5204,69	5821,92	7516,26	6495,64	7798,01
		CS kcal/h	3280,16	3023,21	4003,11	4075,33	3676,62	5115,38	4673,19	4451,19	5674,14	5325,72
		PC kPa	2,92	3,28	4,17	4,88	6,74	6,77	8,30	12,54	9,85	13,35
		VZ l/s	0,11	0,12	0,13	0,14	0,17	0,17	0,19	0,24	0,21	0,25
9	5	CT kcal/h	3844,24	4368,38	4618,13	4936,92	6396,70	5532,02	6641,88	8980,46	6970,35	8940,56
		CS kcal/h	3829,22	3485,73	4618,13	4464,45	4201,54	5435,60	5079,11	5052,28	5987,86	5823,99
		PC kPa	11,47	14,12	15,70	17,32	26,68	20,97	28,45	47,54	30,90	47,17
		VZ l/s	0,23	0,26	0,27	0,29	0,37	0,32	0,38	0,51	0,40	0,51
	7	CT kcal/h	3179,01	3351,63	4078,15	4128,35	4944,64	4972,93	5506,94	7201,36	6117,28	7446,28
		CS kcal/h	3151,66	2957,61	4078,15	3978,26	3578,48	4934,83	4550,31	4327,86	5520,29	5191,17
		PC kPa	4,46	4,92	7,01	7,16	9,58	9,71	11,48	17,97	13,70	19,04
		VZ l/s	0,14	0,14	0,17	0,17	0,21	0,21	0,23	0,30	0,25	0,31
	9	CT kcal/h	2319,28	2348,76	3329,43	3362,17	3681,10	4305,56	4521,20	5531,72	5290,93	6072,87
		CS kcal/h	2303,56	2280,90	3329,43	3300,47	2996,11	4270,16	4027,43	3659,34	5039,61	4607,33
		PC kPa	1,53	1,56	2,95	3,01	3,56	4,77	5,23	7,48	6,95	8,66
		VZ l/s	0,08	0,08	0,11	0,11	0,12	0,14	0,15	0,18	0,17	0,19

Fan Coil 36.000 Btu/h

2 Tubos somente refrigeração - Alta eficiência

		Condições de entrada do ar TBS/TBU - (°C)										
Temperatura de entrada da água gelada (°C)	Elevação da temperatura da água gelada (°C)		22		24			26			28	
			15	17	15	17	19	17	19	21	19	21
			5	5	CT kcal/h	7046,74	9180,97	7459,15	9220,97	11827,88	9426,05	11801,16
		CS kcal/h	5783,03	5734,06	6804,05	6584,97	6663,74	7513,43	7488,58	7575,63	8311,21	8413,91
		PC kPa	23,70	37,09	26,13	37,38	57,29	38,84	57,06	82,88	56,84	82,73
		VZ l/s	0,40	0,52	0,43	0,52	0,67	0,54	0,67	0,83	0,67	0,82
	7	CT kcal/h	6139,49	7791,15	6772,60	8076,18	10433,00	8403,83	10454,07	13324,48	10675,51	13310,99
		CS kcal/h	5293,21	5065,63	6392,34	6009,19	5998,88	6979,39	6835,55	6952,32	7758,60	7780,25
		PC kPa	10,66	15,49	12,30	16,49	25,45	17,66	25,54	38,73	26,50	38,67
		VZ l/s	0,25	0,32	0,28	0,33	0,42	0,34	0,42	0,54	0,43	0,54
	9	CT kcal/h	5173,66	6228,54	6048,78	6869,78	8784,19	7496,08	9126,08	11736,50	9440,08	11704,51
		CS kcal/h	4749,18	4337,22	5898,96	5417,09	5249,23	6491,61	6206,59	6234,75	7153,51	7041,12
		PC kPa	4,68	6,66	6,30	8,03	12,16	9,50	12,99	19,92	13,78	19,83
		VZ l/s	0,17	0,20	0,19	0,22	0,28	0,24	0,29	0,37	0,30	0,37
7	5	CT kcal/h	5568,80	7220,48	6202,64	7466,93	9848,39	7781,27	9815,08	12677,89	10002,21	12658,57
		CS kcal/h	5037,11	4810,50	6105,42	5738,79	5742,53	6704,45	6550,96	6672,77	7460,78	7495,32
		PC kPa	15,77	24,33	18,91	25,78	41,28	27,67	41,03	63,75	42,41	63,59
		VZ l/s	0,32	0,41	0,36	0,43	0,56	0,45	0,56	0,72	0,57	0,72
	7	CT kcal/h	4828,70	5873,41	5712,26	6411,64	8296,50	6953,08	8573,57	11200,42	8845,54	11183,74
		CS kcal/h	4583,14	4183,94	5682,48	5217,22	5041,97	6251,99	5968,22	6010,70	6896,29	6823,01
		PC kPa	6,76	9,52	9,30	11,04	17,00	12,67	17,99	28,36	18,99	28,29
		VZ l/s	0,20	0,24	0,24	0,26	0,34	0,29	0,35	0,45	0,36	0,45
	9	CT kcal/h	4061,16	4451,60	4782,62	5318,70	6692,58	6189,44	7196,80	9407,22	7834,46	9702,32
		CS kcal/h	4001,45	3528,54	4782,62	4667,43	4340,81	5798,14	5342,48	5245,18	6400,50	6169,40
		PC kPa	2,97	3,52	4,04	4,93	7,65	6,59	8,79	13,47	9,93	14,21
		VZ l/s	0,13	0,14	0,15	0,17	0,21	0,20	0,23	0,30	0,25	0,31
9	5	CT kcal/h	4410,87	5335,53	5280,31	5801,19	7688,02	6334,94	7927,50	10566,92	8149,79	10546,71
		CS kcal/h	4378,97	3957,95	5280,31	4959,33	4786,31	5995,10	5699,00	5750,89	6606,08	6558,34
		PC kPa	10,58	14,46	14,25	16,65	26,70	19,32	28,15	45,99	29,53	45,84
		VZ l/s	0,26	0,31	0,31	0,34	0,44	0,37	0,45	0,60	0,47	0,60
	7	CT kcal/h	3813,66	4127,80	4516,26	4953,55	6246,84	5739,63	6670,09	8865,26	7241,60	9114,06
		CS kcal/h	3762,22	3394,00	4516,26	4511,53	4158,97	5590,67	5126,67	5029,07	6155,01	5931,52
		PC kPa	4,34	5,03	5,97	7,10	10,40	9,08	11,63	18,77	13,37	19,69
		VZ l/s	0,16	0,17	0,19	0,21	0,26	0,24	0,27	0,36	0,30	0,37
	9	CT kcal/h	2978,33	2988,40	4076,67	4081,39	4692,63	4880,53	5522,86	7159,65	6326,92	7592,89
		CS kcal/h	2931,72	2788,26	4050,78	3971,02	3494,68	4880,53	4591,08	4332,25	5689,17	5284,62
		PC kPa	1,67	1,68	2,99	3,00	3,89	4,20	5,30	8,38	6,87	9,27
		VZ l/s	0,10	0,10	0,13	0,13	0,15	0,16	0,18	0,23	0,20	0,24

		Temperatura de entrada do ar TBS (°C) a 50% U.R.							
Temperatura de entrada da água (°C)	Delta de temperatura (°C)		10	13	16	18	21	24	27
43	5	CT kcal/h	11870,8	10773,5	9600,0	8841,3	7700,5	6553,6	5398,5
		PC kPa	62,10	50,94	42,26	36,39	28,30	21,09	14,79
		VZ l/s	0,65	0,59	0,53	0,48	0,42	0,35	0,29
	10	CT kcal/h	10981,9	9819,9	8639,4	7845,6	6637,9	5398,9	4103,7
		PC kPa	16,01	13,09	10,41	8,75	6,48	4,46	2,72
		VZ l/s	0,30	0,27	0,24	0,21	0,18	0,14	0,11
	20	CT kcal/h	8352,8	6951,2	5482,0	4260,4	2042,4		
		PC kPa	3,04	2,13	1,30	0,77	0,24		
		VZ l/s	0,11	0,09	0,07	0,06	0,03		
49	5	CT kcal/h	13948,3	12833,6	11718,1	10973,9	9856,4	8736,9	7614,2
		PC kPa	81,37	69,97	59,34	52,68	43,34	34,81	27,09
		VZ l/s	0,77	0,71	0,65	0,60	0,54	0,48	0,41
	10	CT kcal/h	13171,2	12031,3	10886,4	10119,4	8961,6	7792,0	6603,3
		PC kPa	21,64	18,39	15,37	13,48	10,83	8,42	6,25
		VZ l/s	0,36	0,33	0,30	0,28	0,24	0,21	0,18
	20	CT kcal/h	10962,9	9699,2	8402,9	7491,5	6057,8	4411,4	2211,1
		PC kPa	4,74	3,82	2,96	2,43	1,60	0,83	0,24
		VZ l/s	0,15	0,13	0,11	0,10	0,08	0,06	0,03
54	5	CT kcal/h	15624,3	14524,8	13425,1	12691,6	11590,9	10489,1	9385,7
		PC kPa	98,19	86,03	74,58	67,35	57,13	47,65	38,93
		VZ l/s	0,87	0,80	0,74	0,70	0,64	0,58	0,51
	10	CT kcal/h	14917,0	13798,3	12675,0	11924,7	10794,8	9658,3	8512,1
		PC kPa	26,54	23,07	19,81	17,75	14,84	12,15	9,68
		VZ l/s	0,41	0,38	0,35	0,33	0,30	0,26	0,23
	20	CT kcal/h	12957,7	11749,5	10520,5	9686,9	8414,2	7063,5	5726,2
		PC kPa	6,23	5,24	4,31	3,72	2,90	2,15	1,43
		VZ l/s	0,18	0,16	0,14	0,13	0,11	0,10	0,08
60	5	CT kcal/h	17573,8	16509,4	15409,8	14688,4	13606,0	12523,2	11439,7
		PC kPa	119,34	105,14	94,03	86,19	75,01	64,53	54,74
		VZ l/s	0,98	0,92	0,86	0,82	0,75	0,69	0,63
	10	CT kcal/h	16935,0	15838,2	14739,5	14005,8	12901,4	11794,5	10682,3
		PC kPa	32,65	28,95	25,44	23,21	20,02	17,04	14,25
		VZ l/s	0,47	0,44	0,41	0,39	0,36	0,33	0,29
	20	CT kcal/h	15209,2	14046,9	12873,0	12082,2	10880,7	9654,0	8402,4
		PC kPa	8,08	7,01	6,01	5,37	4,46	3,61	2,82
		VZ l/s	0,21	0,19	0,18	0,17	0,15	0,13	0,11
71	5	CT kcal/h	20934,5	19882,8	18831,4	18130,5	17079,2	16028,0	14976,7
		PC kPa	159,19	144,96	131,34	122,60	110,00	98,01	86,61
		VZ l/s	1,17	1,11	1,05	1,01	0,95	0,89	0,84
	10	CT kcal/h	20394,5	19332,3	18269,4	17560,4	16495,9	15430,0	14362,3
		PC kPa	44,17	40,11	36,23	33,73	30,14	26,72	23,48
		VZ l/s	0,57	0,54	0,51	0,49	0,46	0,43	0,40
	20	CT kcal/h	19037,0	17933,8	16825,5	10794,9	14919,7	13790,4	12650,0
		PC kPa	11,58	10,41	9,29	14,84	7,51	6,52	5,60
		VZ l/s	0,26	0,25	0,23	0,18	0,21	0,19	0,17
77	5	CT kcal/h	22695,3	21659,7	20624,4	19934,4	18899,4	17864,5	16829,7
		PC kPa	181,71	166,91	152,72	143,56	130,30	117,62	105,53
		VZ l/s	1,28	1,22	1,16	1,12	1,06	1,00	0,94
	10	CT kcal/h	22197,2	21152,9	20108,1	19411,2	18365,4	17318,6	16270,7
		PC kPa	50,65	46,44	42,38	39,77	35,99	32,38	28,93
		VZ l/s	0,62	0,59	0,56	0,54	0,51	0,48	0,45
	20	CT kcal/h	20927,6	19849,3	18767,4	18043,8	16954,1	15859,4	14757,0
		PC kPa	13,46	12,25	11,09	10,34	9,25	8,21	7,22
		VZ l/s	0,29	0,28	0,26	0,25	0,24	0,22	0,20

Fan Coil 36.000 Btu/h

2 Tubos somente aquecimento - Alta eficiência

		Temperatura de entrada do ar TBS (°C) a 50% U.R.									
Temperatura de entrada da água (°C)	Delta de temperatura (°C)			10	13	16	18	21	24	27	
43	5	CT	kcal/h	12552,5	11384,7	10214,8	9433,2	8257,5	7075,7	5883,8	
		PC	kPa	49,93	41,86	34,40	29,79	23,41	17,68	12,64	
		VZ	l/s	0,69	0,63	0,56	0,52	0,45	0,38	0,32	
	10	CT	kcal/h	11957,8	10753,1	9537,0	8717,7	7469,8	6186,9	4817,8	
		PC	kPa	13,58	11,24	9,07	7,72	5,86	4,18	2,66	
		VZ	l/s	0,33	0,29	0,26	0,24	0,20	0,17	0,13	
	20	CT	kcal/h	9816,4	8309,8	6650,3	5410,2	3047,8			
		PC	kPa	2,99	2,13	1,35	0,88	0,33			
		VZ	l/s	0,13	0,11	0,09	0,07	0,04			
49	5	CT	kcal/h	14655,7	13511,0	12365,3	11600,7	10452,3	9301,3	8146,4	
		PC	kPa	64,61	55,78	47,52	42,34	35,06	28,38	22,31	
		VZ	l/s	0,81	0,75	0,68	0,64	0,57	0,51	0,44	
	10	CT	kcal/h	14156,9	12987,8	11812,9	11025,5	9836,0	8632,5	7408,0	
		PC	kPa	17,92	15,36	12,96	11,46	9,34	7,39	5,62	
		VZ	l/s	0,39	0,36	0,32	0,30	0,27	0,24	0,20	
	20	CT	kcal/h	12507,8	11181,5	9824,5	8873,1	7327,4	5561,6	3263,7	
		PC	kPa	4,37	3,59	2,86	2,43	1,65	0,93	0,32	
		VZ	l/s	0,17	0,15	0,13	0,12	0,10	0,07	0,04	
54	5	CT	kcal/h	16347,1	15232,8	14092,7	13340,7	12211,6	11081,2	9948,7	
		PC	kPa	77,31	66,99	59,12	53,53	45,62	38,26	31,47	
		VZ	l/s	0,91	0,84	0,78	0,74	0,67	0,61	0,55	
	10	CT	kcal/h	15909,3	14764,2	13615,5	12847,2	11690,0	10525,1	9349,5	
		PC	kPa	21,66	18,95	16,39	14,77	12,47	10,34	8,36	
		VZ	l/s	0,44	0,41	0,38	0,35	0,32	0,29	0,26	
	20	CT	kcal/h	14510,9	13273,1	11992,1	11131,9	9804,4	8398,1	6839,7	
		PC	kPa	5,55	4,74	3,97	3,48	2,79	2,12	1,43	
		VZ	l/s	0,20	0,18	0,16	0,15	0,13	0,11	0,09	
60	5	CT	kcal/h	18309,0	17202,2	16095,2	15357,0	14249,1	13140,6	12013,2	
		PC	kPa	93,18	83,24	73,79	67,78	59,19	51,12	43,42	
		VZ	l/s	1,02	0,96	0,89	0,85	0,79	0,73	0,66	
	10	CT	kcal/h	17929,8	16809,4	15687,2	14937,5	13810,4	12679,0	11542,2	
		PC	kPa	26,28	23,41	20,68	18,94	16,46	14,12	11,93	
		VZ	l/s	0,50	0,47	0,43	0,41	0,38	0,35	0,32	
	20	CT	kcal/h	16756,1	15571,2	14373,5	13566,0	12319,0	11058,7	9756,9	
		PC	kPa	6,98	6,13	5,32	4,81	4,06	3,35	2,69	
		VZ	l/s	0,23	0,22	0,20	0,19	0,17	0,15	0,13	
71	5	CT	kcal/h	21696,7	20624,6	19552,5	18837,8	17765,5	16692,9	15620,1	
		PC	kPa	122,99	112,20	101,86	95,21	85,62	76,47	67,80	
		VZ	l/s	1,22	1,16	1,09	1,05	0,99	0,93	0,87	
	10	CT	kcal/h	21391,5	20310,8	19229,2	18507,5	17423,7	16338,3	15250,8	
		PC	kPa	34,92	31,82	28,84	26,92	24,16	21,52	19,01	
		VZ	l/s	0,60	0,57	0,54	0,52	0,49	0,46	0,42	
	20	CT	kcal/h	20500,3	19381,6	18257,3	17504,1	16367,6	15221,2	14062,6	
		PC	kPa	9,60	8,69	7,82	7,26	6,44	5,66	4,92	
		VZ	l/s	0,29	0,27	0,25	0,24	0,23	0,21	0,19	
77	5	CT	kcal/h	23463,5	22409,4	21355,4	20652,7	19598,6	18544,4	17490,0	
		PC	kPa	139,70	128,53	117,77	110,84	100,80	91,18	82,00	
		VZ	l/s	1,32	1,26	1,20	1,16	1,10	1,04	0,98	
	10	CT	kcal/h	23190,1	22129,0	21067,3	20359,1	19296,0	18231,9	17166,3	
		PC	kPa	39,75	36,53	33,44	31,45	28,56	25,79	23,14	
		VZ	l/s	0,65	0,62	0,59	0,57	0,54	0,51	0,48	
	20	CT	kcal/h	22408,4	21317,5	20222,9	19490,7	18387,9	17278,9	16162,2	
		PC	kPa	11,05	10,11	9,20	8,62	7,77	6,96	6,18	
		VZ	l/s	0,31	0,30	0,28	0,27	0,26	0,24	0,22	

Fan Coil 36.000 Btu/h

4 Tubos somente aquecimento - Standard

Os dados de performance da serpentina de 2 tubos (refrigeração) estão nas tabelas anteriores (Standard). Os dados de aquecimento na segunda serpentina de 2 tubos (seguem abaixo):

		Temperatura de entrada do ar TBS (°C) a 50% U.R.								
Temperatura de entrada da água (°C)	Delta de temperatura (°C)		10	13	16	18	21	24	27	
43	5	CT	kcal/h	6879,2	6227,0	5461,6	4992,4	4291,0	3593,9	2901,0
		PC	kPa	52,88	43,01	34,53	29,23	22,04	15,80	10,52
		VZ	l/s	0,37	0,34	0,29	0,27	0,23	0,19	0,15
	10	CT	kcal/h	5810,2	5159,6	4460,5	3995,3	3292,3	2594,4	1880,9
		PC	kPa	11,50	9,26	7,08	5,78	4,03	2,57	1,37
		VZ	l/s	0,16	0,14	0,12	0,11	0,09	0,07	0,05
	20	CT	kcal/h	3682,6	2895,8	2078,8	1503,7	802,2		
		PC	kPa	1,50	0,90	0,44	0,23	0,10		
		VZ	l/s	0,05	0,04	0,03	0,02	0,01		
49	5	CT	kcal/h	8241,0	7532,2	6826,2	6357,2	5656,7	4959,1	4265,4
		PC	kPa	72,11	61,12	50,99	44,71	36,03	28,22	21,30
		VZ	l/s	0,45	0,41	0,37	0,34	0,30	0,27	0,23
	10	CT	kcal/h	7263,0	6562,2	5850,8	5383,8	4686,2	3991,6	3299,7
		PC	kPa	16,89	14,04	11,38	9,77	7,56	5,62	3,94
		VZ	l/s	0,20	0,18	0,16	0,14	0,12	0,11	0,09
	20	CT	kcal/h	5225,8	4519,7	3791,7	3282,7	2488,3	1646,0	810,9
		PC	kPa	2,83	2,17	1,60	1,18	0,65	0,26	0,09
		VZ	l/s	0,07	0,06	0,05	0,04	0,03	0,02	0,01
54	5	CT	kcal/h	9357,9	8694,9	7946,1	7477,9	6778,3	6081,7	5388,3
		PC	kPa	89,46	76,93	66,25	59,24	49,43	40,45	32,32
		VZ	l/s	0,51	0,48	0,43	0,41	0,37	0,33	0,29
	10	CT	kcal/h	8400,7	7695,5	6993,3	6526,8	5829,8	5135,8	4444,8
		PC	kPa	21,60	18,41	15,46	13,63	11,08	8,78	6,72
		VZ	l/s	0,23	0,21	0,19	0,18	0,16	0,14	0,12
	20	CT	kcal/h	6436,1	5733,8	5031,8	4562,3	4026,1	3093,0	2294,9
		PC	kPa	4,03	3,27	2,58	2,16	1,66	1,04	0,54
		VZ	l/s	0,09	0,08	0,07	0,06	0,05	0,04	0,03
60	5	CT	kcal/h	10677,7	10012,1	9270,2	8803,4	8105,4	7410,2	6717,9
		PC	kPa	111,89	98,08	86,34	78,52	67,45	57,18	47,71
		VZ	l/s	0,59	0,55	0,51	0,48	0,44	0,40	0,37
	10	CT	kcal/h	9747,7	9044,5	8343,5	7878,2	7181,9	6488,8	5798,7
		PC	kPa	27,73	24,20	20,89	18,81	15,89	13,19	10,73
		VZ	l/s	0,27	0,25	0,23	0,22	0,20	0,18	0,16
	20	CT	kcal/h	7861,1	7148,3	6445,8	5978,1	5277,3	4577,3	3875,9
		PC	kPa	5,64	4,75	3,94	3,44	2,74	2,12	1,56
		VZ	l/s	0,11	0,10	0,09	0,08	0,07	0,06	0,05
71	5	CT	kcal/h	13038,7	12338,6	11640,8	11176,9	10482,9	9791,3	9102,1
		PC	kPa	156,65	141,59	127,27	118,13	105,02	92,65	81,01
		VZ	l/s	0,73	0,69	0,65	0,62	0,58	0,54	0,50
	10	CT	kcal/h	12155,3	11456,2	10759,3	10296,0	9603,2	8912,9	8225,1
		PC	kPa	40,10	36,00	32,11	29,64	26,10	22,79	19,68
		VZ	l/s	0,34	0,32	0,30	0,28	0,26	0,25	0,23
	20	CT	kcal/h	10369,0	9668,9	8970,9	8506,7	7812,3	7119,9	6429,3
		PC	kPa	8,94	7,88	6,88	6,25	5,36	4,53	3,77
		VZ	l/s	0,14	0,13	0,12	0,12	0,11	0,10	0,09
77	5	CT	kcal/h	14294,9	13597,8	12903,1	12441,0	11749,6	11060,3	10373,3
		PC	kPa	182,77	166,78	151,50	141,70	127,59	114,21	101,52
		VZ	l/s	0,80	0,76	0,72	0,69	0,65	0,61	0,58
	10	CT	kcal/h	13435,4	12738,6	12044,2	11582,5	10891,8	10203,6	9517,6
		PC	kPa	47,36	42,98	38,81	36,15	32,31	28,69	25,27
		VZ	l/s	0,37	0,35	0,33	0,32	0,30	0,28	0,26
	20	CT	kcal/h	11702,8	11004,4	10308,9	9846,3	9154,6	8464,7	7776,8
		PC	kPa	10,91	9,77	8,68	7,99	7,01	6,08	5,21
		VZ	l/s	0,16	0,15	0,14	0,14	0,13	0,12	0,11

Fan Coil 44.000 Btu/h

2 Tubos somente refrigeração - Standard



Temperatura de entrada da água gelada (°C)		Elevação da temperatura da água gelada (°C)		Condições de entrada do ar TBS/TBU - (°C)												
				22			24			26			28			
				15	17	19	15	17	19	17	19	21	19	21		
5	5	CT	kcal/h	7478,70	9675,98	7938,86	9697,24	12496,91	9962,79	12465,30	15510,77	12433,87	15484,04			
		CS	kcal/h	6290,90	6181,94	7405,88	7107,47	7165,65	8135,92	8067,65	8135,45	8969,30	9045,88			
		PC	kPa	24,79	38,57	27,51	38,72	60,11	40,61	59,84	87,59	59,57	87,33			
	7	7	VZ	l/s	0,42	0,54	0,45	0,54	0,70	0,56	0,70	0,87	0,70	0,87		
			CT	kcal/h	6459,87	8064,84	7179,20	8451,39	10895,50	8831,74	10858,65	13977,61	11137,13	13953,58		
			CS	kcal/h	5743,57	5421,36	6901,39	6480,89	6419,70	7539,04	7305,28	7431,45	8332,11	8330,03		
		9	9	PC	kPa	10,70	15,57	12,83	16,90	26,13	18,25	25,97	40,22	27,16	40,11	
				VZ	l/s	0,26	0,32	0,29	0,34	0,44	0,35	0,44	0,56	0,45	0,56	
				CT	kcal/h	5432,54	6501,42	6382,25	7079,30	9045,65	7866,01	9432,53	12190,69	9868,37	12149,04	
			7	5	CS	kcal/h	5118,77	4690,80	6337,90	5808,72	5596,29	7012,80	6639,80	6643,30	7704,39	7520,08
					PC	kPa	4,79	6,80	6,56	8,03	12,15	9,87	13,08	20,31	14,15	20,19
					VZ	l/s	0,17	0,20	0,20	0,22	0,28	0,25	0,29	0,38	0,31	0,38
7	7	CT		kcal/h	5944,49	7561,40	6651,27	7875,59	10367,54	8202,43	10331,58	13385,58	10508,67	13359,05		
		CS		kcal/h	5502,07	5201,24	6640,19	6229,85	6187,93	7263,71	7076,21	7174,85	8060,70	8071,55		
		PC		kPa	16,53	24,89	20,05	26,71	42,90	28,68	42,64	66,88	43,94	66,65		
	9	9		VZ	l/s	0,34	0,43	0,38	0,44	0,58	0,46	0,58	0,75	0,59	0,75	
				CT	kcal/h	5100,04	6150,55	6108,40	6651,83	8548,48	7373,83	8912,30	11702,25	9299,24	11663,23	
				CS	kcal/h	4968,63	4541,39	6090,71	5632,55	5382,51	6785,50	6419,75	6437,89	7462,45	7315,23	
		9		9	PC	kPa	6,99	9,69	9,62	11,08	16,97	13,23	18,25	29,17	19,65	29,00
					VZ	l/s	0,21	0,25	0,25	0,27	0,34	0,30	0,36	0,47	0,37	0,47
					CT	kcal/h	4283,02	4647,62	5389,42	5616,17	6918,73	6488,60	7489,68	9657,31	8095,09	9962,83
9	5	CS	kcal/h	4232,57	3839,05	5366,04	5052,72	4673,06	6242,49	5765,52	5582,38	6880,68	6581,58			
		PC	kPa	3,03	3,54	4,72	5,12	7,68	6,78	8,70	13,41	9,95	14,16			
		VZ	l/s	0,14	0,15	0,17	0,18	0,22	0,20	0,24	0,30	0,25	0,31			
	7	7	CT	kcal/h	4758,18	5629,30	5703,10	6098,30	8056,91	6773,27	8305,18	11114,00	8632,81	11082,45		
			CS	kcal/h	4729,68	4325,20	5703,10	5396,51	5179,46	6518,61	6171,46	6195,10	7189,44	7077,75		
			PC	kPa	11,19	14,84	15,21	17,03	27,39	20,40	28,88	47,78	30,90	47,55		
		9	9	VZ	l/s	0,27	0,32	0,32	0,35	0,45	0,38	0,47	0,62	0,49	0,62	
				CT	kcal/h	4074,33	4358,39	5099,86	5239,46	6487,78	6097,31	6971,89	9200,53	7579,98	9378,31	
				CS	kcal/h	4028,30	3714,66	5094,19	4891,94	4499,55	6043,45	5556,48	5398,94	6671,66	6345,98	
			9	9	PC	kPa	4,53	5,16	6,99	7,37	10,46	9,46	11,84	19,00	13,68	19,65
					VZ	l/s	0,17	0,18	0,21	0,21	0,26	0,25	0,28	0,37	0,31	0,38
					CT	kcal/h	3154,77	3145,27	4316,14	4350,52	4802,47	5164,62	5801,89	7340,03	6683,75	7903,49
9	9	CS	kcal/h	3117,85	3035,62	4304,36	4277,46	3777,78	5164,62	4984,29	4645,89	6150,61	5712,69			
		PC	kPa	1,68	1,67	3,07	3,12	3,78	4,36	5,46	8,28	7,19	9,41			
		VZ	l/s	0,10	0,10	0,14	0,14	0,15	0,16	0,18	0,23	0,21	0,25			

Fan Coil 44.000 Btu/h

2 Tubos somente refrigeração - Alta eficiência

Temperatura de entrada da água gelada (°C)		Elevação da temperatura da água gelada (°C)		Condições de entrada do ar TBS/TBU - (°C)												
				22			24			26			28			
				15	17	19	15	17	19	17	19	21	19	21		
5	5	CT	kcal/h	8361,70	10868,59	8757,08	10877,19	13917,19	11081,34	13893,77	17182,64	13866,44	15919,24			
		CS	kcal/h	6794,12	6781,12	7920,10	7723,08	7859,47	8761,11	8793,89	8931,91	9722,93	9088,20			
		PC	kPa	24,00	37,66	26,02	37,71	57,82	38,97	57,65	83,51	57,45	75,55			
	7	7	VZ	l/s	0,47	0,61	0,49	0,61	0,78	0,62	0,78	0,96	0,78	0,89		
			CT	kcal/h	7266,68	9255,40	7976,39	9556,65	12360,55	9964,10	12372,74	15746,29	12547,09	15695,45		
			CS	kcal/h	6210,08	5994,50	7449,80	7055,71	7105,14	8170,23	8041,34	8241,42	9053,69	9154,39		
		9	9	PC	kPa	10,43	15,78	12,32	16,69	25,97	17,96	26,01	39,53	26,67	39,29	
				VZ	l/s	0,29	0,37	0,32	0,38	0,49	0,40	0,50	0,63	0,50	0,63	
				CT	kcal/h	6186,62	7532,45	7155,41	8168,92	10449,97	8861,22	10779,00	13936,18	11214,47	13942,32	
			9	9	CS	kcal/h	5606,74	5188,60	6926,30	6370,75	6222,64	7591,43	7284,05	7407,78	8395,47	8331,46
					PC	kPa	4,72	6,92	6,26	8,11	12,46	9,52	13,16	20,47	14,11	20,49
					VZ	l/s	0,19	0,24	0,22	0,26	0,33	0,28	0,34	0,43	0,35	0,43
7	5	CT	kcal/h	6605,75	8576,64	7285,76	8827,81	11641,72	9154,85	11616,10	14929,54	11742,10	14889,14			
		CS	kcal/h	5914,69	5692,17	7129,80	6730,25	6788,75	7807,17	7706,41	7882,18	8694,76	8801,05			
		PC	kPa	15,83	24,69	18,75	25,97	41,85	27,68	41,69	64,51	42,49	64,18			
	7	7	VZ	l/s	0,37	0,48	0,41	0,50	0,65	0,52	0,65	0,84	0,66	0,83		
			CT	kcal/h	5730,46	7046,76	6713,30	7581,19	9874,48	8235,30	10126,80	13272,64	10475,59	13242,73		
			CS	kcal/h	5400,25	4978,39	6655,10	6114,53	5977,93	7316,86	7002,83	7126,74	8072,24	8034,68		
		9	9	PC	kPa	6,70	9,77	9,12	11,13	17,39	12,79	18,17	28,98	19,29	28,86	
				VZ	l/s	0,23	0,28	0,27	0,31	0,40	0,33	0,41	0,53	0,42	0,53	
				CT	kcal/h	4826,01	5410,10	5703,68	6401,89	8003,46	7314,06	8627,98	11228,82	9219,67	11437,38	
			9	9	CS	kcal/h	4715,34	4228,48	5703,68	5514,71	5159,90	6788,09	6312,87	6239,23	7463,16	7232,16
					PC	kPa	2,91	3,64	4,03	5,05	7,80	6,54	8,86	13,90	9,98	14,36
					VZ	l/s	0,15	0,17	0,18	0,20	0,25	0,23	0,27	0,35	0,29	0,36
9	5	CT	kcal/h	5217,48	6386,23	6191,38	6862,55	9180,46	7455,65	9358,59	12509,29	9632,45	12461,70			
		CS	kcal/h	5144,05	4699,15	6196,58	5813,71	5689,93	6978,51	6681,42	6811,29	7717,71	7712,36			
		PC	kPa	10,50	14,71	14,01	16,66	27,39	19,22	28,33	46,82	29,80	46,49			
	7	7	VZ	l/s	0,30	0,36	0,35	0,39	0,52	0,42	0,53	0,70	0,54	0,70		
			CT	kcal/h	4564,59	4995,60	5639,16	5896,76	7442,18	6765,68	7978,97	10593,15	8524,77	10749,82		
			CS	kcal/h	4499,50	4054,61	5614,77	5305,21	4931,18	6550,88	6047,44	5985,22	7177,42	6955,93		
		9	9	PC	kPa	4,31	5,13	6,50	7,09	10,57	9,03	11,93	19,36	13,38	19,87	
				VZ	l/s	0,19	0,20	0,23	0,24	0,30	0,27	0,32	0,43	0,34	0,43	
				CT	kcal/h	3572,98	3665,98	4831,03	4911,88	5663,18	5786,68	6642,37	8483,30	7537,40	9095,24	
			9	9	CS	kcal/h	3511,50	3377,01	4792,96	4703,86	4174,58	5786,68	5431,30	5120,93	6666,46	6247,22
					PC	kPa	1,63	1,71	2,92	3,02	3,98	4,15	5,43	8,50	6,95	9,63
					VZ	l/s	0,11	0,12	0,15	0,16	0,18	0,18	0,21	0,27	0,24	0,29

		Temperatura de entrada do ar TBS (°C) a 50% U.R.								
Temperatura de entrada da água (°C)	Delta de temperatura (°C)			10	13	16	18	21	24	27
		43	5	CT	kcal/h	13426,6	12144,7	10861,1	10004,0	8715,3
PC	kPa			55,53	46,41	38,02	32,83	25,66	19,26	13,64
VZ	l/s			0,75	0,67	0,60	0,55	0,48	0,41	0,34
10	CT		kcal/h	12588,2	11290,0	9958,9	9063,3	7702,3	6308,5	4832,5
	PC		kPa	14,73	12,14	9,73	8,24	6,19	4,35	2,72
	VZ		l/s	0,35	0,31	0,28	0,25	0,21	0,17	0,13
20	CT		kcal/h	10028,7	8413,4	6645,2	5403,8	2850,9		
	PC		kPa	3,11	2,19	1,36	0,89	0,31		
	VZ		l/s	0,14	0,12	0,09	0,07	0,04		
49	5	CT	kcal/h	15744,0	14485,8	13227,0	12387,1	11126,2	9863,0	8596,4
		PC	kPa	72,21	62,20	52,86	47,01	38,79	31,27	24,46
		VZ	l/s	0,88	0,81	0,74	0,69	0,62	0,55	0,48
	10	CT	kcal/h	15031,0	13746,4	12456,6	11592,7	10288,9	8971,9	7634,9
		PC	kPa	19,65	16,77	14,09	12,41	10,05	7,89	5,93
		VZ	l/s	0,42	0,38	0,35	0,32	0,29	0,25	0,21
	20	CT	kcal/h	12939,5	11525,3	10029,9	9004,7	7352,0	5491,6	3516,5
		PC	kPa	4,60	3,76	2,96	2,51	1,67	0,92	0,37
		VZ	l/s	0,18	0,16	0,14	0,12	0,10	0,08	0,05
54	5	CT	kcal/h	17610,5	16391,4	15130,6	14303,6	13062,5	11820,3	10576,4
		PC	kPa	86,69	75,03	66,04	59,71	50,75	42,43	34,77
		VZ	l/s	0,98	0,92	0,84	0,80	0,73	0,66	0,59
	10	CT	kcal/h	16964,7	15704,6	14441,3	13596,8	12325,4	11046,8	9757,7
		PC	kPa	23,89	20,83	17,95	16,13	13,55	11,16	8,96
		VZ	l/s	0,47	0,44	0,40	0,38	0,34	0,31	0,27
	20	CT	kcal/h	15130,3	13775,6	12400,2	11468,3	10001,8	8486,8	6822,1
		PC	kPa	5,90	5,01	4,17	3,64	2,87	2,16	1,43
		VZ	l/s	0,21	0,19	0,17	0,16	0,14	0,12	0,09
60	5	CT	kcal/h	19778,4	18559,5	17340,6	16528,0	15308,7	14089,1	12868,5
		PC	kPa	104,83	93,52	82,76	75,94	66,18	57,02	48,47
		VZ	l/s	1,11	1,04	0,97	0,93	0,86	0,79	0,72
	10	CT	kcal/h	19198,6	17964,4	16728,2	15902,7	14661,9	13417,1	12167,2
		PC	kPa	29,14	25,89	22,81	20,85	18,04	15,41	12,96
		VZ	l/s	0,54	0,50	0,47	0,44	0,41	0,37	0,34
	20	CT	kcal/h	17600,3	16297,5	14982,6	14097,4	12753,5	11358,9	9944,5
		PC	kPa	7,50	6,56	5,66	5,09	4,27	3,49	2,77
		VZ	l/s	0,25	0,23	0,21	0,20	0,18	0,16	0,14
71	5	CT	kcal/h	23563,3	22380,6	21210,8	20409,7	19227,3	18044,8	16862,1
		PC	kPa	139,42	127,07	114,07	107,64	96,68	86,25	76,33
		VZ	l/s	1,33	1,26	1,20	1,15	1,08	1,02	0,95
	10	CT	kcal/h	23077,4	21884,3	20690,5	19894,0	18698,3	17501,0	16301,6
		PC	kPa	39,15	35,61	32,22	30,04	26,89	23,90	21,06
		VZ	l/s	0,65	0,62	0,58	0,56	0,53	0,49	0,46
	20	CT	kcal/h	21791,9	20556,8	19316,1	18485,3	17232,4	15970,1	14695,7
		PC	kPa	10,51	9,48	8,50	7,86	6,95	6,08	5,25
		VZ	l/s	0,30	0,29	0,27	0,26	0,24	0,22	0,21
77	5	CT	kcal/h	25531,3	24367,3	23203,6	22427,9	21264,3	20100,8	18937,2
		PC	kPa	158,78	145,96	133,65	125,70	114,20	103,19	92,68
		VZ	l/s	1,44	1,38	1,31	1,27	1,20	1,13	1,07
	10	CT	kcal/h	25086,1	23913,5	22740,4	21958,0	20783,7	19608,3	18431,7
		PC	kPa	44,73	41,06	37,52	35,25	31,96	28,80	25,78
		VZ	l/s	0,71	0,67	0,64	0,62	0,59	0,55	0,52
	20	CT	kcal/h	23928,8	22722,4	21512,1	20702,8	19484,4	18259,8	17027,3
		PC	kPa	12,17	11,11	10,08	9,42	8,47	7,55	6,68
		VZ	l/s	0,34	0,32	0,30	0,29	0,27	0,26	0,24

Fan Coil 44.000 Btu/h

2 Tubos somente aquecimento - Alta eficiência

		Temperatura de entrada do ar TBS (°C) a 50% U.R.								
Temperatura de entrada da água (°C)	Delta de temperatura (°C)			10	13	16	18	21	24	27
43	5	CT	kcal/h	15262,3	13815,1	12368,2	11403,2	9953,3	8497,7	7031,1
		PC	kPa	55,39	46,37	38,07	32,93	25,85	19,51	13,92
		VZ	l/s	0,85	0,77	0,69	0,63	0,55	0,47	0,39
	10	CT	kcal/h	14504,5	13010,3	11506,0	10494,0	8955,8	7340,1	5666,4
		PC	kPa	15,04	12,41	10,00	8,50	6,44	4,54	2,88
		VZ	l/s	0,40	0,36	0,32	0,29	0,25	0,20	0,16
	20	CT	kcal/h	11838,7	9943,2	7921,6	6869,4	3364,9		
		PC	kPa	3,21	2,34	1,48	1,11	0,34		
		VZ	l/s	0,16	0,14	0,11	0,09	0,05		
49	5	CT	kcal/h	17942,0	16513,4	15086,6	14136,2	12710,8	11284,5	9855,6
		PC	kPa	72,33	62,36	53,06	47,24	39,07	31,59	24,81
		VZ	l/s	1,00	0,92	0,84	0,79	0,71	0,63	0,55
	10	CT	kcal/h	17553,9	15834,9	14371,2	13391,6	11913,9	10422,2	8907,3
		PC	kPa	19,89	17,13	14,43	12,74	10,36	8,19	6,21
		VZ	l/s	0,49	0,44	0,40	0,37	0,33	0,29	0,25
	20	CT	kcal/h	15089,1	13452,3	11764,8	10610,1	8738,9	6605,5	4956,0
		PC	kPa	4,80	3,93	3,13	2,60	1,80	1,03	0,64
		VZ	l/s	0,21	0,19	0,16	0,15	0,12	0,09	0,03
54	5	CT	kcal/h	20121,4	18706,6	17294,4	16354,3	14945,2	13537,1	12128,9
		PC	kPa	87,22	76,55	66,51	60,18	51,22	42,92	35,26
		VZ	l/s	1,13	1,05	0,97	0,91	0,83	0,76	0,68
	10	CT	kcal/h	19872,8	18105,7	16666,7	15705,6	14260,3	12807,9	11344,5
		PC	kPa	23,87	21,29	18,39	16,55	13,95	11,54	9,31
		VZ	l/s	0,55	0,51	0,46	0,44	0,40	0,36	0,32
	20	CT	kcal/h	17642,4	16084,9	14498,4	13420,1	11768,8	10032,9	8143,4
		PC	kPa	6,15	5,24	4,37	3,83	3,05	2,31	1,56
		VZ	l/s	0,25	0,22	0,20	0,19	0,16	0,14	0,11
60	5	CT	kcal/h	22677,0	21278,0	19881,9	18952,9	17561,2	16171,6	14783,4
		PC	kPa	106,10	94,65	83,80	76,91	67,09	57,88	49,28
		VZ	l/s	1,27	1,19	1,11	1,06	0,98	0,91	0,83
	10	CT	kcal/h	22552,5	20749,7	19334,2	18390,5	16973,7	15554,5	14130,6
		PC	kPa	28,84	26,55	23,42	21,43	18,59	15,92	13,43
		VZ	l/s	0,63	0,58	0,54	0,51	0,47	0,43	0,39
	20	CT	kcal/h	21178,7	19038,6	17524,2	16503,1	14950,6	13365,3	11743,6
		PC	kPa	7,59	6,86	5,93	5,34	4,50	3,70	2,96
		VZ	l/s	0,30	0,27	0,24	0,23	0,21	0,19	0,16
71	5	CT	kcal/h	27205,4	25833,1	24464,3	23553,9	22190,7	20830,8	19473,5
		PC	kPa	142,84	130,14	118,00	110,22	99,02	88,38	78,31
		VZ	l/s	1,53	1,46	1,38	1,33	1,25	1,17	1,10
	10	CT	kcal/h	27246,1	25401,4	24020,8	23101,7	21724,1	20347,6	18971,3
		PC	kPa	38,48	36,83	33,34	31,10	27,87	24,80	21,90
		VZ	l/s	0,77	0,71	0,68	0,65	0,61	0,57	0,53
	20	CT	kcal/h	26202,7	24079,1	22641,4	21679,4	20229,7	18769,6	17297,0
		PC	kPa	10,49	9,96	8,94	8,28	7,33	6,43	5,57
		VZ	l/s	0,37	0,34	0,32	0,30	0,28	0,26	0,24
77	5	CT	kcal/h	29594,8	28236,4	26881,7	25980,8	24632,3	23287,3	21945,5
		PC	kPa	163,82	150,53	137,77	129,57	117,72	106,40	95,63
		VZ	l/s	1,67	1,60	1,52	1,47	1,39	1,32	1,24
	10	CT	kcal/h	29707,2	27844,4	26480,4	25572,7	24212,9	22855,2	21498,9
		PC	kPa	43,97	42,70	39,04	36,68	33,27	30,02	26,91
		VZ	l/s	0,84	0,79	0,75	0,72	0,68	0,64	0,61
	20	CT	kcal/h	28787,2	26676,1	25264,8	24324,4	22910,3	21490,5	20063,1
		PC	kPa	12,11	11,71	10,64	9,96	8,96	8,00	7,09
		VZ	l/s	0,40	0,37	0,35	0,34	0,32	0,30	0,28

Fan Coil 44.000 Btu/h

4 Tubos somente aquecimento - Standard

Os dados de performance da serpentina de 2 tubos (refrigeração) estão nas tabelas anteriores (Standard). Os dados de aquecimento na segunda serpentina de 2 tubos (seguem abaixo):

		Temperatura de entrada do ar TBS (°C) a 50% U.R.								
Temperatura de entrada da água (°C)	Delta de temperatura (°C)		10	13	16	18	21	24	27	
43	5	CT kcal/h	7926,5	7161,7	6266,2	5716,2	4894,3	4076,4	3262,7	
		PC kPa	88,32	71,87	57,75	48,91	36,92	26,49	17,66	
		VZ l/s	0,44	0,40	0,34	0,31	0,27	0,22	0,18	
	10	CT kcal/h	6693,6	5932,8	5106,6	4557,4	3735,4	2915,2	2086,8	
		PC kPa	19,30	15,58	11,90	9,71	6,79	4,34	2,37	
		VZ l/s	0,18	0,16	0,14	0,12	0,10	0,08	0,06	
	20	CT kcal/h	4282,6	3457,5	2523,7	1870,5	727,9			
		PC kPa	2,65	1,78	0,93	0,49	0,14			
		VZ l/s	0,06	0,05	0,03	0,02	0,01			
49	5	CT kcal/h	9507,7	8678,9	7853,3	7304,9	6484,7	5668,2	4855,4	
		PC kPa	120,07	101,82	84,98	74,55	60,09	47,09	35,56	
		VZ l/s	0,53	0,48	0,43	0,40	0,36	0,31	0,27	
	10	CT kcal/h	8377,7	7550,2	6726,2	6178,5	5359,9	4544,3	3731,3	
		PC kPa	28,19	23,40	19,02	16,33	12,66	9,41	6,60	
		VZ l/s	0,23	0,21	0,19	0,17	0,15	0,12	0,10	
	20	CT kcal/h	6036,3	5199,1	4348,7	3796,7	2931,1	1975,2	806,9	
		PC kPa	4,79	3,68	2,69	2,08	1,27	0,55	0,14	
		VZ l/s	0,08	0,07	0,06	0,05	0,04	0,03	0,01	
54	5	CT kcal/h	10803,0	9977,2	9154,2	8607,2	7789,3	6974,7	6163,5	
		PC kPa	148,64	128,72	110,15	98,53	82,23	67,32	53,81	
		VZ l/s	0,60	0,55	0,51	0,48	0,43	0,39	0,34	
	10	CT kcal/h	9699,7	8874,4	8052,4	7506,1	6689,5	5875,9	5065,4	
		PC kPa	35,97	30,66	25,76	22,71	18,47	14,63	11,20	
		VZ l/s	0,27	0,25	0,22	0,21	0,18	0,16	0,14	
	20	CT kcal/h	7427,1	6596,3	5767,6	5215,0	4376,8	3560,3	2952,1	
		PC kPa	6,76	5,48	4,32	3,61	2,65	1,82	1,23	
		VZ l/s	0,10	0,09	0,08	0,07	0,06	0,05	0,04	
60	5	CT kcal/h	12331,7	11554,6	10690,1	10145,3	9330,6	8518,8	7709,9	
		PC kPa	185,52	162,66	143,22	130,28	111,95	94,93	79,23	
		VZ l/s	0,69	0,65	0,60	0,57	0,52	0,47	0,43	
	10	CT kcal/h	11259,0	10437,0	9618,0	9073,5	8259,4	7448,4	6640,5	
		PC kPa	46,03	40,17	34,69	31,24	26,39	21,92	17,83	
		VZ l/s	0,31	0,29	0,27	0,25	0,23	0,21	0,18	
	20	CT kcal/h	9058,7	8234,0	7410,0	6861,7	6039,8	5218,7	4395,8	
		PC kPa	9,38	7,92	6,56	5,73	4,57	3,52	2,60	
		VZ l/s	0,13	0,11	0,10	0,09	0,08	0,07	0,06	
71	5	CT kcal/h	15061,1	14246,5	13434,3	12894,2	12086,0	11280,3	10477,1	
		PC kPa	258,91	234,07	210,43	195,33	173,69	153,26	134,04	
		VZ l/s	0,85	0,80	0,75	0,72	0,68	0,63	0,59	
	10	CT kcal/h	14041,1	13226,0	12413,5	11873,1	11065,0	10259,4	9456,0	
		PC kPa	66,28	59,52	53,10	49,01	43,17	37,68	32,54	
		VZ l/s	0,39	0,37	0,35	0,33	0,31	0,29	0,26	
	20	CT kcal/h	11962,6	11144,1	10327,9	9785,1	8972,9	8162,7	7354,3	
		PC kPa	14,78	13,03	11,38	10,33	8,86	7,48	6,22	
		VZ l/s	0,17	0,16	0,14	0,14	0,12	0,11	0,10	
77	5	CT kcal/h	16511,1	15700,9	14892,7	14355,4	13551,1	12749,1	11949,7	
		PC kPa	301,64	275,30	250,11	233,97	210,72	188,62	167,70	
		VZ l/s	0,93	0,89	0,84	0,81	0,76	0,72	0,67	
	10	CT kcal/h	15517,7	14706,6	13897,9	13360,1	12555,5	11753,2	10953,3	
		PC kPa	78,13	70,92	64,05	59,65	53,33	47,36	41,71	
		VZ l/s	0,44	0,41	0,39	0,38	0,35	0,33	0,31	
	20	CT kcal/h	13499,1	12684,7	11872,4	11332,2	10523,8	9717,6	8913,6	
		PC kPa	17,99	16,10	14,31	13,17	11,54	10,01	8,58	
		VZ l/s	0,19	0,18	0,17	0,16	0,15	0,14	0,12	

Fan Coil 55.000 Btu/h

2 Tubos somente refrigeração - Standard

Temperatura de entrada da água gelada (°C)		Elevação da temperatura da água gelada (°C)		Condições de entrada do ar TBS/TBU - (°C)										
				22		24			26			28		
				15	17	15	17	19	17	19	21	19	21	
5	5	CT	kcal/h	9223,6	11858,4	9964,9	11937,7	15410,2	12355,5	15363,5	19215,9	15318,6	19169,2	
		CS	kcal/h	7991,3	7743,1	9483,1	8992,5	8964,4	10370,6	10158,0	10172,9	11351,6	11370,5	
		PC	kPa	36,0	55,4	41,1	56,0	87,2	59,5	86,7	128,1	86,3	127,6	
		VZ	l/s	0,52	0,67	0,56	0,67	0,87	0,70	0,86	1,08	0,86	1,07	
		7	CT	kcal/h	8007,7	9778,7	8939,0	10345,5	13252,5	10854,4	13299,5	17125,9	13715,0	17070,0
	CS		kcal/h	7294,3	6777,8	8776,8	8190,2	7984,4	9574,9	9208,1	9240,1	10570,4	10417,7	
	PC		kPa	15,6	21,9	18,9	24,2	36,9	26,3	37,2	57,6	39,2	57,3	
		VZ	l/s	0,32	0,40	0,36	0,42	0,53	0,44	0,53	0,69	0,55	0,68	
		9	CT	kcal/h	6762,1	7937,9	8085,4	8745,4	10905,9	9761,9	11480,6	14747,1	12054,6	14670,7
	CS		kcal/h	6501,3	5911,6	8066,4	7396,2	6960,4	8920,4	8356,0	8218,9	9746,7	9370,7	
	PC		kPa	7,5	9,9	10,2	11,6	16,9	14,1	18,5	28,4	20,1	28,2	
		VZ	l/s	0,21	0,25	0,26	0,28	0,34	0,31	0,36	0,46	0,38	0,46	
7	5	CT	kcal/h	7413,5	9229,4	8486,0	9698,1	12692,8	10224,1	12643,7	16498,4	13014,1	16452,9	
		CS	kcal/h	7014,5	6541,8	8486,0	7913,7	7741,4	9314,1	8919,0	8969,5	10275,1	10153,5	
		PC	kPa	24,5	35,5	30,8	38,7	61,5	42,4	61,1	97,0	64,2	96,5	
		VZ	l/s	0,42	0,52	0,48	0,55	0,72	0,58	0,71	0,93	0,73	0,92	
		7	CT	kcal/h	6401,8	7453,5	7681,5	8196,4	10402,9	9176,5	10896,1	14221,4	11412,6	14165,2
	CS		kcal/h	6317,3	5706,9	7681,5	7154,8	6750,8	8650,7	8113,2	7998,2	9479,8	9160,3	
	PC		kPa	10,6	13,6	14,4	16,0	24,0	19,5	26,1	41,2	28,2	40,9	
		VZ	l/s	0,26	0,30	0,31	0,33	0,42	0,37	0,44	0,57	0,46	0,57	
		9	CT	kcal/h	5366,8	5757,9	6765,1	6985,5	8381,2	8138,1	9085,3	11564,0	10040,4	12111,3
	CS		kcal/h	5319,3	4874,1	6760,7	6429,5	5864,3	7976,6	7274,8	6912,5	8789,0	8282,9	
	PC		kPa	4,8	5,5	7,5	8,0	10,7	10,2	12,2	18,4	14,5	20,0	
		VZ	l/s	0,17	0,18	0,21	0,22	0,26	0,26	0,29	0,36	0,32	0,38	
9	5	CT	kcal/h	5995,3	6859,8	7236,2	7622,1	9767,1	8491,4	10216,0	13608,1	10660,7	13553,7	
		CS	kcal/h	5974,5	5463,3	7236,2	6915,7	6486,2	8341,2	7841,0	7748,0	9177,4	8913,6	
		PC	kPa	16,9	21,1	23,2	25,3	38,6	30,5	41,8	68,5	45,0	68,0	
		VZ	l/s	0,34	0,39	0,41	0,43	0,55	0,48	0,58	0,77	0,60	0,76	
		7	CT	kcal/h	5105,3	5407,9	6408,9	6492,4	7849,4	7710,2	8483,2	11055,4	9435,2	11493,4
	CS		kcal/h	5062,0	4721,8	6408,9	6207,3	5652,3	7672,4	7033,9	6709,5	8524,9	8042,9	
	PC		kPa	7,2	8,0	10,5	10,7	14,7	14,3	16,8	26,3	20,1	28,2	
		VZ	l/s	0,21	0,22	0,26	0,27	0,32	0,31	0,34	0,45	0,38	0,46	
		9	CT	kcal/h	3922,1	3898,8	5393,1	5435,0	5976,6	6830,9	7204,1	8842,1	8286,0	9564,0
	CS		kcal/h	3891,1	3804,1	5393,1	5356,8	4828,8	6774,7	6346,7	5814,6	7820,8	7204,8	
	PC		kPa	2,6	2,6	4,9	4,9	5,9	7,7	8,2	11,5	10,4	13,2	
		VZ	l/s	0,13	0,13	0,17	0,17	0,19	0,22	0,23	0,28	0,26	0,30	

Fan Coil 55.000 Btu/h

2 Tubos somente refrigeração - Alta Eficiência

Temperatura de entrada da água gelada (°C)		Elevação da temperatura da água gelada (°C)		Condições de entrada do ar TBS/TBU - (°C)										
				22		24			26			28		
				15	17	15	17	19	17	19	21	19	21	
5	5	CT	kcal/h	10544,6	13616,9	11171,8	13702,5	17558,0	14001,5	17521,1	21779,0	17516,6	21745,2	
		CS	kcal/h	8777,3	8634,9	10314,0	9933,5	10015,4	11327,4	11260,3	11377,0	12521,2	12637,5	
		PC	kPa	36,1	56,1	40,0	56,7	87,2	58,9	86,8	127,0	86,8	126,6	
		VZ	l/s	0,60	0,77	0,63	0,77	0,98	0,79	0,98	1,22	0,98	1,22	
		7	CT	kcal/h	9160,6	11448,8	10133,1	11926,7	15367,5	12507,1	15400,5	19710,1	15741,3	19647,8
	CS		kcal/h	8025,2	7601,4	9653,2	9048,0	8984,2	10538,2	10241,7	10414,4	11639,6	11645,2	
	PC		kPa	15,7	22,9	18,7	24,6	38,1	26,8	38,2	58,7	39,7	58,3	
		VZ	l/s	0,37	0,46	0,41	0,48	0,62	0,50	0,62	0,79	0,63	0,79	
		9	CT	kcal/h	7829,9	9364,5	9139,5	10181,8	12852,7	11196,3	13335,1	17212,5	13992,7	17250,3
	CS		kcal/h	7242,6	6628,9	8948,6	8183,5	7853,0	9827,4	9277,8	9300,8	10781,4	10556,4	
	PC		kPa	7,6	10,5	10,1	12,1	17,9	14,2	19,1	29,6	20,8	29,8	
		VZ	l/s	0,25	0,29	0,29	0,32	0,40	0,35	0,42	0,54	0,44	0,54	
7	5	CT	kcal/h	8382,7	10703,7	9370,6	11084,2	14581,5	11593,6	14579,2	18822,2	14826,5	18766,9	
		CS	kcal/h	7675,0	7273,9	9284,0	8678,5	8639,3	10138,5	9883,5	10034,3	11240,6	11261,1	
		PC	kPa	24,1	36,5	29,2	38,8	62,3	42,0	62,3	97,2	64,2	96,7	
		VZ	l/s	0,48	0,60	0,53	0,63	0,82	0,65	0,82	1,06	0,83	1,05	
		7	CT	kcal/h	7278,9	8733,2	8585,8	9492,6	12167,6	10422,6	12589,0	16492,2	13149,0	16491,2
	CS		kcal/h	6989,7	6357,6	8551,7	7886,7	7559,6	9479,7	8960,1	9003,0	10421,0	10236,1	
	PC		kPa	10,5	14,3	13,9	16,5	25,1	19,4	26,7	42,5	28,8	42,5	
		VZ	l/s	0,30	0,35	0,35	0,38	0,49	0,42	0,51	0,66	0,53	0,66	
		9	CT	kcal/h	6125,3	6783,5	7316,9	8083,9	9886,4	9255,0	10693,2	13750,9	11567,9	14112,7
	CS		kcal/h	6029,4	5442,1	7316,9	7131,1	6570,6	8775,3	8086,8	7845,3	9646,1	9200,4	
	PC		kPa	4,7	5,8	6,7	8,1	11,3	10,2	12,9	19,9	14,8	20,8	
		VZ	l/s	0,19	0,22	0,23	0,26	0,31	0,29	0,34	0,43	0,36	0,44	
9	5	CT	kcal/h	6669,0	8358,5	7999,0	8650,2	11399,9	9526,1	11713,3	15654,7	12169,4	15590,5	
		CS	kcal/h	6620,2	5511,7	7999,0	7536,4	7242,2	9093,3	8599,6	8659,4	10017,3	9865,0	
		PC	kPa	16,2	25,1	22,0	25,1	40,2	29,6	42,2	69,6	45,1	69,1	
		VZ	l/s	0,38	0,48	0,46	0,49	0,64	0,54	0,66	0,88	0,69	0,88	
		7	CT	kcal/h	5776,9	6299,3	7180,1	7439,4	9194,7	8645,3	9912,5	13048,4	10751,7	13328,0
	CS		kcal/h	5706,3	5240,4	7165,1	6853,7	6291,3	8473,6	7770,3	7565,3	9311,1	8887,3	
	PC		kPa	7,0	8,2	10,2	10,8	15,4	13,9	17,5	28,0	20,1	29,0	
		VZ	l/s	0,24	0,26	0,29	0,30	0,37	0,35	0,40	0,53	0,43	0,54	
		9	CT	kcal/h	4516,3	4610,6	6142,7	6223,2	7079,7	7429,2	8356,9	10421,4	9511,5	11250,8
	CS		kcal/h	4454,7	4324,1	6113,9	6011,8	5374,6	7429,2	7018,1	6503,1	8628,9	7999,1	
	PC		kPa	2,6	2,7	4,8	4,9	6,3	6,9	8,4	12,2	10,5	13,9	
		VZ	l/s	0,15	0,15	0,20	0,20	0,22	0,24	0,26	0,33	0,30	0,35	

		Temperatura de entrada do ar TBS (°C) a 50% U.R.							
Temperatura de entrada da água (°C)	Delta de temperatura (°C)		10	13	16	18	21	24	27
43	5	CT kcal/h	17692,8	15989,4	14284,6	13146,6	11436,6	9720,5	7993,7
		PC kPa	90,36	75,34	61,53	53,00	41,26	30,81	21,67
		VZ l/s	0,98	0,89	0,79	0,73	0,63	0,53	0,44
	10	CT kcal/h	16440,5	14691,9	12930,8	11747,2	9951,1	8116,4	6216,4
		PC kPa	23,46	19,21	15,31	12,91	9,62	6,70	4,17
		VZ l/s	0,45	0,41	0,36	0,32	0,27	0,22	0,17
	20	CT kcal/h	12783,6	10805,5	8469,1	6760,8	3612,3		
		PC kPa	4,62	3,44	2,18	1,38	0,40		
		VZ l/s	0,18	0,15	0,12	0,09	0,05		
49	5	CT kcal/h	20822,0	19146,2	17470,0	16352,1	14674,2	12994,0	11310,2
		PC kPa	118,52	101,91	86,42	76,73	63,15	50,75	39,53
		VZ l/s	1,16	1,07	0,97	0,91	0,81	0,72	0,63
	10	CT kcal/h	19707,9	18000,6	16287,5	15140,8	13411,4	11666,6	9898,1
		PC kPa	31,62	26,90	22,52	19,77	15,93	12,44	9,28
		VZ l/s	0,55	0,50	0,45	0,42	0,37	0,32	0,27
	20	CT kcal/h	16611,2	14737,1	12876,3	11565,6	9399,3	7078,9	3993,3
		PC kPa	7,09	5,75	4,53	3,76	2,62	1,51	0,47
		VZ l/s	0,23	0,20	0,18	0,16	0,13	0,10	0,05
54	5	CT kcal/h	23350,3	21696,1	20041,9	18939,0	17284,2	15628,6	13971,3
		PC kPa	143,14	125,39	108,70	98,17	83,27	69,46	56,77
		VZ l/s	1,30	1,21	1,12	1,06	0,96	0,87	0,78
	10	CT kcal/h	22328,6	20649,9	18967,8	17843,7	16152,6	14453,1	12741,0
		PC kPa	38,76	33,71	28,97	25,98	21,76	17,85	14,26
		VZ l/s	0,62	0,57	0,53	0,50	0,45	0,40	0,35
	20	CT kcal/h	19592,0	17798,5	15981,0	14751,8	12874,7	10846,5	8735,2
		PC kPa	9,25	7,82	6,47	5,62	4,43	3,28	2,25
		VZ l/s	0,27	0,25	0,22	0,20	0,18	0,15	0,12
60	5	CT kcal/h	26295,2	24665,8	23036,6	21950,7	20321,7	18692,6	17062,9
		PC kPa	174,16	155,18	137,19	125,75	109,43	94,13	79,85
		VZ l/s	1,47	1,38	1,29	1,23	1,14	1,04	0,95
	10	CT kcal/h	25366,5	23718,2	22068,1	20966,6	19311,6	17652,1	15986,6
		PC kPa	47,69	42,29	37,18	33,93	29,29	24,95	20,91
		VZ l/s	0,71	0,66	0,62	0,58	0,54	0,49	0,44
	20	CT kcal/h	22941,3	21209,1	19462,5	18288,0	16507,1	14696,8	12847,2
		PC kPa	11,93	10,38	8,93	8,00	6,68	5,45	4,30
		VZ l/s	0,32	0,29	0,27	0,25	0,23	0,20	0,18
71	5	CT kcal/h	31455,4	29869,4	28284,0	27227,2	25642,4	24057,9	22473,4
		PC kPa	233,81	212,93	192,94	180,11	161,61	144,02	127,35
		VZ l/s	1,77	1,68	1,59	1,53	1,44	1,35	1,26
	10	CT kcal/h	30663,2	29064,5	27465,1	26398,4	24797,3	23194,6	21589,8
		PC kPa	64,86	58,92	53,24	49,59	44,33	39,33	34,59
		VZ l/s	0,86	0,82	0,77	0,74	0,70	0,65	0,60
	20	CT kcal/h	28666,0	27014,8	25357,0	24247,4	22575,1	20891,5	19193,3
		PC kPa	17,03	15,33	13,70	12,66	11,15	9,73	8,37
		VZ l/s	0,40	0,38	0,35	0,34	0,31	0,29	0,27
77	5	CT kcal/h	34147,2	32584,1	31021,5	29980,0	28418,2	26856,7	25295,4
		PC kPa	267,43	245,69	224,79	211,32	191,83	173,19	155,41
		VZ l/s	1,93	1,84	1,75	1,69	1,60	1,51	1,43
	10	CT kcal/h	33416,2	31842,3	30268,1	29218,4	27643,3	26067,2	24489,8
		PC kPa	74,52	68,34	62,39	58,56	53,02	47,72	42,66
		VZ l/s	0,94	0,90	0,85	0,82	0,78	0,73	0,69
	20	CT kcal/h	31599,9	29983,4	28362,5	27278,9	25648,5	24010,6	22363,6
		PC kPa	19,88	18,11	16,41	15,31	13,73	12,21	10,77
		VZ l/s	0,44	0,42	0,40	0,38	0,36	0,34	0,31

Fan Coil 55.000 Btu/h

2 Tubos somente aquecimento - Alta Eficiência

		Temperatura de entrada do ar TBS (°C) a 50% U.R.							
Temperatura de entrada da água (°C)	Delta de temperatura (°C)		10	13	16	18	21	24	27
43	5	CT kcal/h	18719,2	16949,3	15176,3	13991,8	12209,6	10418,0	8611,1
		PC kPa	79,26	66,33	54,41	47,04	36,84	27,72	19,70
		VZ l/s	1,04	0,94	0,84	0,77	0,67	0,57	0,47
	10	CT kcal/h	17685,6	15857,4	14012,7	12770,6	10881,4	8947,6	6854,8
		PC kPa	21,22	17,49	14,05	11,92	8,98	6,35	3,96
		VZ l/s	0,49	0,44	0,39	0,35	0,30	0,25	0,19
	20	CT kcal/h	14225,1	11981,6	9566,7	7734,4	4195,8		
		PC kPa	4,39	3,28	2,13	1,38	0,43		
		VZ l/s	0,20	0,16	0,13	0,11	0,06		
49	5	CT kcal/h	21917,8	20182,5	18445,6	17286,4	15545,2	13800,0	12048,6
		PC kPa	102,93	88,76	75,52	67,21	55,55	44,86	35,16
		VZ l/s	1,22	1,12	1,03	0,96	0,86	0,76	0,67
	10	CT kcal/h	21036,7	19261,5	17477,8	16282,2	14476,3	12650,3	10795,0
		PC kPa	28,18	24,09	20,27	17,88	14,51	11,42	8,62
		VZ l/s	0,58	0,53	0,48	0,45	0,40	0,35	0,30
	20	CT kcal/h	18278,8	16326,1	14167,5	12752,1	10505,7	7959,6	4582,8
		PC kPa	6,66	5,47	4,28	3,56	2,53	1,47	0,47
		VZ l/s	0,25	0,23	0,20	0,18	0,14	0,11	0,06
54	5	CT kcal/h	24491,8	22782,9	21073,2	19932,7	18220,5	16506,1	14788,4
		PC kPa	123,46	108,41	94,22	85,25	72,54	60,74	49,86
		VZ l/s	1,37	1,27	1,18	1,11	1,01	0,92	0,82
	10	CT kcal/h	23709,5	21970,2	20225,6	19058,7	17300,9	15531,5	13745,8
		PC kPa	34,21	29,87	25,78	23,19	19,52	16,12	12,97
		VZ l/s	0,66	0,61	0,56	0,53	0,48	0,43	0,38
	20	CT kcal/h	21318,2	19444,0	17542,9	16145,3	14133,7	12032,3	9765,4
		PC kPa	8,53	7,26	6,06	5,25	4,16	3,15	2,17
		VZ l/s	0,30	0,27	0,24	0,22	0,20	0,17	0,13
60	5	CT kcal/h	27478,9	25818,0	24120,8	23000,9	21320,4	19638,7	17955,4
		PC kPa	149,15	131,55	117,95	108,27	94,45	81,47	69,34
		VZ l/s	1,54	1,45	1,35	1,29	1,19	1,10	1,00
	10	CT kcal/h	26793,0	25091,2	23386,3	22247,4	20534,6	18815,4	17087,6
		PC kPa	41,68	37,07	32,70	29,91	25,93	22,19	18,69
		VZ l/s	0,75	0,70	0,65	0,62	0,57	0,52	0,48
	20	CT kcal/h	24745,5	22944,3	21125,6	19901,4	18043,9	16043,2	14323,0
		PC kPa	10,82	9,47	8,19	7,38	6,21	5,06	4,03
		VZ l/s	0,34	0,32	0,29	0,28	0,25	0,22	0,20
71	5	CT kcal/h	32687,5	31060,2	29432,9	28347,9	26720,3	25092,4	23463,9
		PC kPa	198,06	180,62	163,89	153,16	137,65	122,91	108,90
		VZ l/s	1,84	1,75	1,66	1,60	1,50	1,41	1,32
	10	CT kcal/h	32135,1	30493,3	28849,9	27753,4	26106,7	24457,3	22804,5
		PC kPa	55,85	50,85	46,05	42,95	38,51	34,27	30,24
		VZ l/s	0,90	0,86	0,81	0,78	0,73	0,69	0,64
	20	CT kcal/h	30546,4	28843,1	27131,3	25984,5	24254,5	22510,7	20749,8
		PC kPa	15,11	13,65	12,25	11,35	10,05	8,81	7,63
		VZ l/s	0,43	0,40	0,38	0,36	0,34	0,31	0,29
77	5	CT kcal/h	35392,6	33791,9	32191,3	31124,3	29523,7	27923,0	26322,0
		PC kPa	225,40	207,31	189,90	178,68	162,44	146,87	132,03
		VZ l/s	2,00	1,91	1,82	1,76	1,67	1,58	1,48
	10	CT kcal/h	34897,5	33284,7	31636,9	30595,0	28979,3	27361,9	25742,2
		PC kPa	63,75	58,56	54,44	50,35	45,69	41,22	36,96
		VZ l/s	0,98	0,94	0,90	0,86	0,82	0,77	0,72
	20	CT kcal/h	33495,4	31833,9	30166,5	29051,0	27371,2	25682,0	23981,5
		PC kPa	17,47	15,97	14,52	13,58	12,22	10,92	9,67
		VZ l/s	0,47	0,45	0,42	0,41	0,38	0,36	0,34

Fan Coil 55.000 Btu/h

4 Tubos somente aquecimento - Standard

Os dados de performance da serpentina de 2 tubos (refrigeração) estão nas tabelas anteriores (Standard).

Os dados de aquecimento na segunda serpentina de 2 tubos (seguem abaixo):

Temperatura de entrada da água (°C)		Delta de temperatura (°C)		Temperatura de entrada do ar TBS (°C) a 50% U.R.						
				10	13	16	18	21	24	27
43	5	CT	kcal/h	9943,5	8908,3	7876,2	7189,9	6163,5	5141,0	4122,2
		PC	kPa	131,31	107,50	85,90	72,74	54,90	39,37	26,20
		VZ	l/s	0,55	0,49	0,43	0,39	0,34	0,28	0,22
	10	CT	kcal/h	8445,2	7415,6	6388,1	5704,7	4681,6	3659,4	2630,1
		PC	kPa	28,88	22,83	17,43	14,20	9,92	6,32	3,43
		VZ	l/s	0,23	0,20	0,17	0,15	0,13	0,10	0,07
	20	CT	kcal/h	5316,4	4284,0	3178,7	2363,1	926,3		
		PC	kPa	3,91	2,58	1,43	0,76	0,16		
		VZ	l/s	0,07	0,06	0,04	0,03	0,01		
49	5	CT	kcal/h	11960,6	10927,2	9896,5	9211,0	8185,2	7163,1	6143,0
		PC	kPa	179,90	152,63	127,45	111,83	90,17	70,67	53,35
		VZ	l/s	0,66	0,60	0,55	0,51	0,45	0,39	0,33
	10	CT	kcal/h	10497,8	9468,1	8441,1	7757,9	6735,8	5716,1	4698,6
		PC	kPa	41,74	34,64	28,16	24,17	18,72	13,90	9,73
		VZ	l/s	0,29	0,26	0,23	0,21	0,18	0,16	0,13
	20	CT	kcal/h	7494,6	6459,6	5417,2	4702,9	3666,3	2510,5	1032,2
		PC	kPa	6,92	5,30	3,87	3,04	1,88	0,86	0,17
		VZ	l/s	0,10	0,09	0,07	0,06	0,05	0,03	0,01
54	5	CT	kcal/h	13621,5	12590,1	11561,2	10876,8	9852,2	8830,5	7811,8
		PC	kPa	224,00	194,11	166,21	148,73	124,20	101,72	81,33
		VZ	l/s	0,76	0,70	0,64	0,60	0,54	0,49	0,43
	10	CT	kcal/h	12186,6	11157,7	10131,6	9450,3	8428,0	7409,3	6393,2
		PC	kPa	53,62	45,73	38,41	33,87	27,54	21,81	16,69
		VZ	l/s	0,34	0,31	0,28	0,26	0,23	0,20	0,17
	20	CT	kcal/h	9255,4	8225,0	7195,1	6507,1	5471,9	4425,2	3366,7
		PC	kPa	9,86	7,98	6,28	5,25	3,85	2,63	1,57
		VZ	l/s	0,13	0,11	0,10	0,09	0,07	0,06	0,04
60	5	CT	kcal/h	15591,7	14563,2	13537,0	12854,1	11831,7	10811,9	9794,7
		PC	kPa	281,43	248,56	217,60	198,02	170,28	144,48	120,66
		VZ	l/s	0,87	0,81	0,75	0,71	0,66	0,60	0,54
	10	CT	kcal/h	14189,2	13162,3	12138,2	11457,3	10436,9	9419,7	8405,0
		PC	kPa	69,14	60,37	52,15	46,98	39,69	32,97	26,82
		VZ	l/s	0,39	0,37	0,34	0,32	0,29	0,26	0,23
	20	CT	kcal/h	11334,5	10306,9	9280,1	8596,0	7571,5	6543,3	5513,8
		PC	kPa	13,82	11,66	9,66	8,43	6,71	5,17	3,80
		VZ	l/s	0,16	0,14	0,13	0,12	0,10	0,09	0,07
71	5	CT	kcal/h	19137,1	18114,7	17094,2	16415,0	15397,9	14382,8	13369,8
		PC	kPa	397,22	359,40	323,37	300,34	267,29	236,05	206,62
		VZ	l/s	1,07	1,02	0,96	0,92	0,86	0,80	0,75
	10	CT	kcal/h	17790,7	16769,1	15749,7	15071,1	14055,4	13041,8	12029,9
		PC	kPa	100,81	90,58	80,86	74,67	65,82	57,48	49,66
		VZ	l/s	0,50	0,47	0,44	0,42	0,39	0,36	0,33
	20	CT	kcal/h	15065,1	14042,2	13021,2	12341,5	11323,6	10307,1	9291,7
		PC	kPa	22,12	19,50	17,03	15,47	13,26	11,20	9,30
		VZ	l/s	0,21	0,19	0,18	0,17	0,16	0,14	0,13
77	5	CT	kcal/h	21035,2	20016,0	18999,0	18322,1	17308,2	16296,2	15286,0
		PC	kPa	465,44	425,15	386,60	361,85	326,18	292,24	260,05
		VZ	l/s	1,18	1,13	1,07	1,03	0,97	0,91	0,86
	10	CT	kcal/h	19717,1	18698,6	17682,2	17005,6	15992,6	14981,5	13972,5
		PC	kPa	119,57	108,62	98,17	91,47	81,85	72,72	64,09
		VZ	l/s	0,55	0,52	0,50	0,48	0,45	0,42	0,39
	20	CT	kcal/h	17054,9	16036,1	15018,0	14340,2	13325,3	12312,0	11300,2
		PC	kPa	27,13	24,29	21,60	19,88	17,43	15,12	12,97
		VZ	l/s	0,24	0,22	0,21	0,20	0,19	0,17	0,16

Apêndice II - Máquinas Especiais

7.000 Btu/h

Estamos disponibilizando também para as unidades 7.000 Btu/h do projeto 42B máquinas especiais com serpentinas de 4 filas. Segue abaixo lista com os códigos:

CÓDIGO	CAPACIDADE	TENSÃO	OPÇÃO	SAÍDA HIDRÁULICA	Nº DE FILAS
42BCA007A110KD4	7.000 Btu/h	115 V	Standard	Direita	4
42BCA007A110KE4	7.000 Btu/h	115 V	Standard	Esquerda	4
42BCA007A510KD4	7.000 Btu/h	220 V	Standard	Direita	4
42BCA007A510KE4	7.000 Btu/h	220 V	Standard	Esquerda	4
42BCA007A110HD4	7.000 Btu/h	115 V	Heady Duty	Direita	4
42BCA007A110HE4	7.000 Btu/h	115 V	Heady Duty	Esquerda	4
42BCA007A510HD4	7.000 Btu/h	220 V	Heady Duty	Direita	4
42BCA007A510HE4	7.000 Btu/h	220 V	Heady Duty	Esquerda	4

9.000 Btu/h

Estamos disponibilizando também para as unidades 9.000 Btu/h do projeto 42B máquinas especiais com serpentinas de 3 e 4 filas. Segue abaixo lista com os códigos:

CÓDIGO	CAPACIDADE	TENSÃO	OPÇÃO	SAÍDA HIDRÁULICA	Nº DE FILAS
42BCA009A110KD3	9.000 Btu/h	115 V	Standard	Direita	3
42BCA009A110KE3	9.000 Btu/h	115 V	Standard	Esquerda	3
42BCA009A510KD3	9.000 Btu/h	220 V	Standard	Direita	3
42BCA009A510KE3	9.000 Btu/h	220 V	Standard	Esquerda	3
42BCA009A110KD4	9.000 Btu/h	115 V	Standard	Direita	4
42BCA009A110KE4	9.000 Btu/h	115 V	Standard	Esquerda	4
42BCA009A510KD4	9.000 Btu/h	220 V	Standard	Direita	4
42BCA009A510KE4	9.000 Btu/h	220 V	Standard	Esquerda	4
42BCA009A110HD3	9.000 Btu/h	115 V	Heady Duty	Direita	3
42BCA009A110HE3	9.000 Btu/h	115 V	Heady Duty	Esquerda	3
42BCA009A510HD3	9.000 Btu/h	220 V	Heady Duty	Direita	3
42BCA009A510HE3	9.000 Btu/h	220 V	Heady Duty	Esquerda	3
42BCA009A110HD4	9.000 Btu/h	115 V	Heady Duty	Direita	4
42BCA009A110HE4	9.000 Btu/h	115 V	Heady Duty	Esquerda	4
42BCA009A510HD4	9.000 Btu/h	220 V	Heady Duty	Direita	4
42BCA009A510HE4	9.000 Btu/h	220 V	Heady Duty	Esquerda	4

12.000 Btu/h

Estamos disponibilizando também para as unidades 12.000 Btu/h do projeto 42B máquinas especiais com serpentinas de 4 filas. Segue abaixo lista com os códigos:

CÓDIGO	CAPACIDADE	TENSÃO	OPÇÃO	SAÍDA HIDRÁULICA	Nº DE FILAS
42BCA012A110KD4	12.000 Btu/h	115 V	Standard	Direita	4
42BCA012A110KE4	12.000 Btu/h	115 V	Standard	Esquerda	4
42BCA012A510KD4	12.000 Btu/h	220 V	Standard	Direita	4
42BCA012A510KE4	12.000 Btu/h	220 V	Standard	Esquerda	4
42BCA012A110HD4	12.000 Btu/h	115 V	Heady Duty	Direita	4
42BCA012A110HE4	12.000 Btu/h	115 V	Heady Duty	Esquerda	4
42BCA012A510HD4	12.000 Btu/h	220 V	Heady Duty	Direita	4
42BCA012A510HE4	12.000 Btu/h	220 V	Heady Duty	Esquerda	4

Curvas de Vazão X Pressão Estática Disponível para Heavy-duty

7.000 Btu/h - 4 Filas

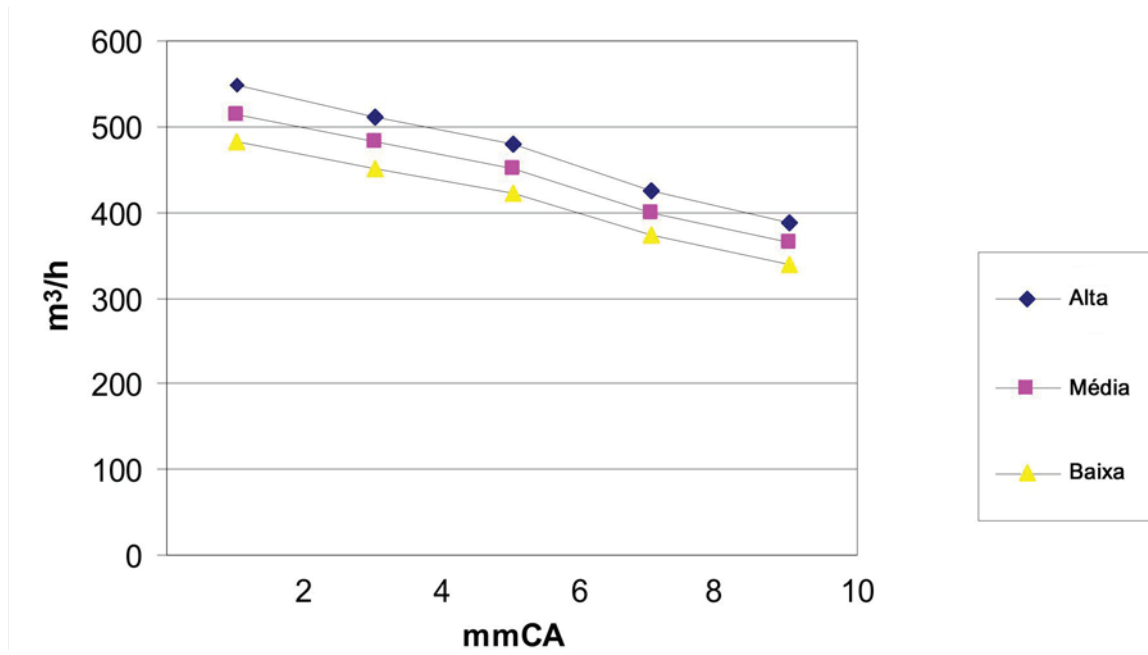

9.000 Btu/h - 3 Filas

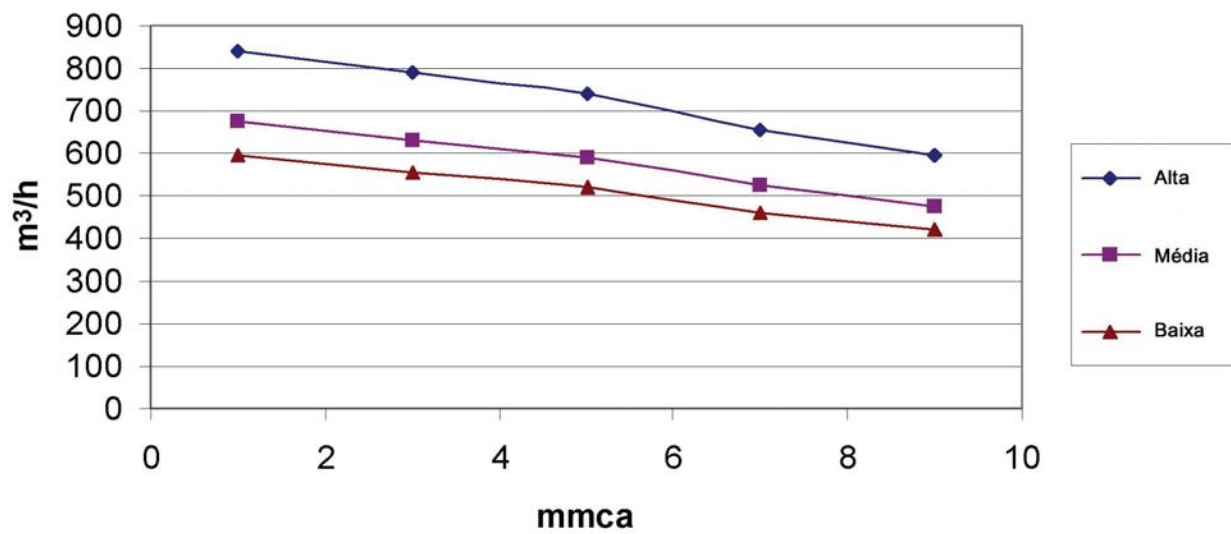

9.000 Btu/h - 4 Filas

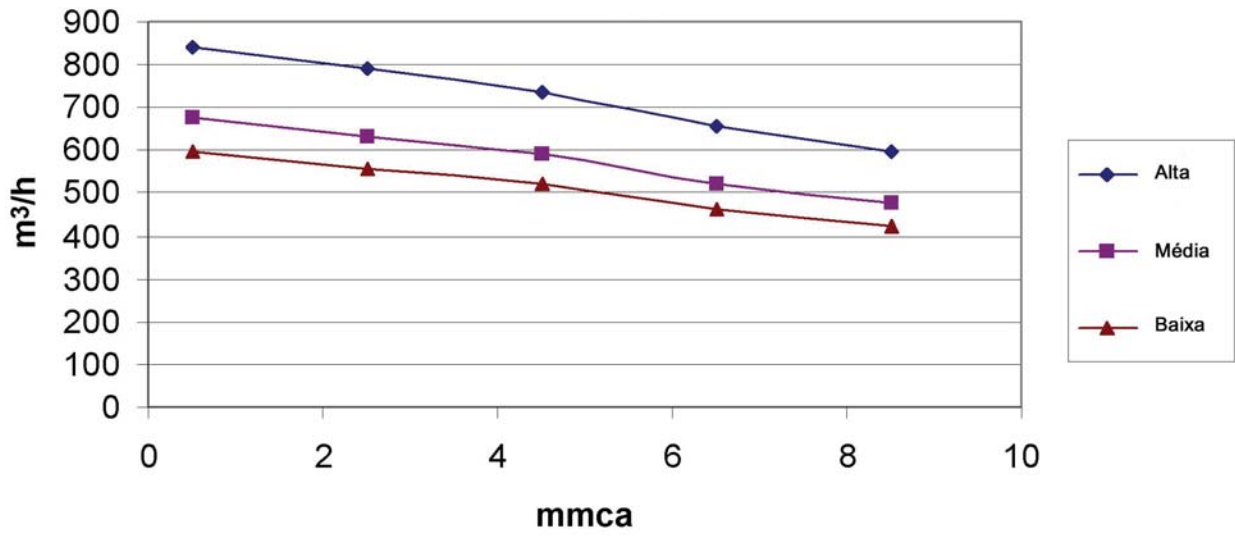

12.000 Btu/h - 4 Filas



Tabela de Performance

LEGENDA:

CT = Capacidade Total

CS = Capacidade Sensível

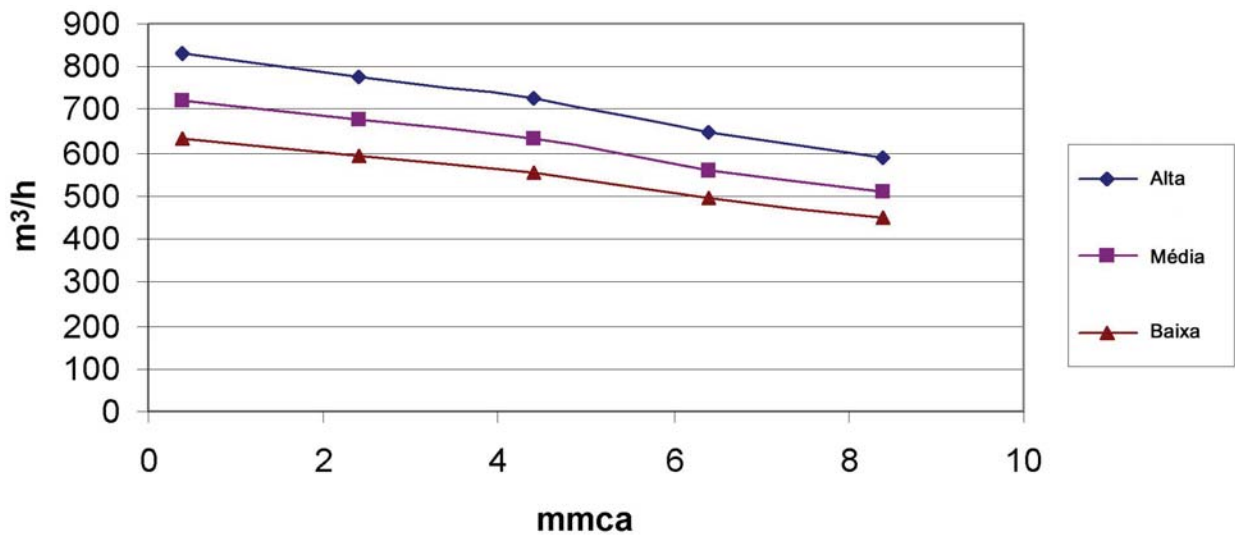
PC = Perda de Carga

VZ = Vazão

Fan Coil 7.000 Btu/h

2 Tubos somente refrigeração - 4 filas - Vazão alta

Temperatura de entrada da água gelada °C	Elevação da temperatura da água gelada °C		Condições de entrada do ar TBS/TBU - °C										
			22		24			26			28		
			15	17	15	17	19	17	19	21	19	21	
5	3	CT	kcal/h	2187,9	2867,3	2224,3	2858,6	3597,5	2848,9	3588,4	4386,0	3578,4	4376,5
		CS	kcal/h	1735,1	1769,0	1977,6	1991,9	2030,7	2214,9	2253,9	2294,6	2476,9	2518,4
		PC	kPa	15,1	24,1	15,5	23,9	35,7	23,8	35,5	50,4	35,3	50,2
		VZ	l/s	0,206	0,269	0,210	0,268	0,336	0,267	0,336	0,409	0,335	0,408
	5	CT	kcal/h	1834,8	2461,3	1959,4	2466,3	3223,9	2515,9	3216,1	4021,4	3208,6	4013,4
		CS	kcal/h	1544,3	1564,7	1817,1	1790,3	1844,8	2035,8	2065,0	2115,2	2286,2	2336,7
		PC	kPa	4,3	7,5	4,8	7,5	12,0	7,8	11,9	17,6	11,9	17,5
		VZ	l/s	0,104	0,139	0,111	0,139	0,181	0,142	0,181	0,226	0,180	0,225
	7	CT	kcal/h	1498,6	1921,9	1711,8	2016,5	2718,8	2153,4	2720,2	3585,9	2782,9	3577,8
		CS	kcal/h	1355,7	1305,9	1648,4	1564,8	1604,9	1840,7	1824,6	1909,8	2072,2	2127,6
		PC	kPa	1,6	2,4	1,9	2,6	4,7	3,0	4,7	8,0	4,9	8,0
		VZ	l/s	0,061	0,078	0,070	0,082	0,110	0,087	0,110	0,144	0,112	0,144
9	CT	kcal/h	1217,2	1403,3	1455,3	1622,1	2097,2	1819,0	2198,3	2980,7	2335,1	2988,1	
	CS	kcal/h	1167,8	1063,8	1455,3	1365,2	1324,3	1653,4	1579,9	1638,5	1852,3	1858,4	
	PC	kPa	0,7	0,9	0,9	1,1	1,7	1,3	1,9	3,4	2,1	3,4	
	VZ	l/s	0,039	0,045	0,046	0,051	0,066	0,057	0,069	0,093	0,073	0,094	
7	3	CT	kcal/h	1717,1	2344,5	1819,8	2334,4	3073,9	2359,0	3064,3	3859,5	3053,6	3849,5
		CS	kcal/h	1495,9	1513,2	1758,3	1733,1	1777,0	1968,4	1997,6	2042,6	2218,2	2263,5
		PC	kPa	9,9	16,8	10,9	16,7	26,8	17,0	26,7	39,8	26,5	39,7
		VZ	l/s	0,163	0,221	0,172	0,220	0,288	0,222	0,288	0,361	0,287	0,360
	5	CT	kcal/h	1429,1	1884,3	1616,4	1952,0	2659,9	2054,5	2653,4	3466,1	2685,9	3457,8
		CS	kcal/h	1329,1	1292,3	1616,4	1541,0	1580,2	1802,6	1798,6	1857,9	2034,4	2076,0
		PC	kPa	2,6	4,5	3,3	4,8	8,6	5,3	8,5	13,4	8,7	13,3
		VZ	l/s	0,082	0,107	0,092	0,111	0,150	0,117	0,150	0,195	0,152	0,194
	7	CT	kcal/h	1159,0	1388,0	1424,3	1572,0	2083,4	1759,4	2164,3	2961,3	2268,3	2953,3
		CS	kcal/h	1159,0	1060,2	1424,3	1346,2	1320,0	1632,8	1568,7	1631,3	1828,4	1845,6
		PC	kPa	0,9	1,3	1,4	1,6	2,8	2,0	3,0	5,5	3,3	5,5
		VZ	l/s	0,048	0,057	0,058	0,064	0,084	0,072	0,088	0,119	0,092	0,119
9	CT	kcal/h	964,1	1018,8	1200,0	1246,2	1494,3	1470,3	1710,3	2286,3	1900,3	2372,4	
	CS	kcal/h	964,0	875,7	1200,0	1157,9	1062,5	1470,3	1357,0	1344,4	1640,9	1589,5	
	PC	kPa	0,5	0,6	0,7	0,7	0,9	0,9	1,2	2,1	1,4	2,2	
	VZ	l/s	0,031	0,033	0,038	0,040	0,048	0,047	0,054	0,072	0,060	0,075	
9	3	CT	kcal/h	1291,2	1785,5	1534,8	1821,4	2516,9	1894,4	2506,5	3301,3	2511,0	3290,9
		CS	kcal/h	1291,2	1253,0	1534,8	1489,8	1519,8	1739,2	1737,8	1787,5	1962,7	2005,9
		PC	kPa	5,9	10,4	8,1	10,7	18,7	11,5	18,6	30,0	18,7	29,8
		VZ	l/s	0,124	0,169	0,146	0,173	0,237	0,180	0,236	0,310	0,237	0,309
	5	CT	kcal/h	1120,1	1338,5	1371,8	1490,8	2033,0	1612,6	2086,2	2868,5	2163,3	2859,6
		CS	kcal/h	1120,0	1043,0	1371,8	1317,2	1300,9	1612,6	1539,8	1593,4	1790,4	1808,7
		PC	kPa	1,7	2,3	2,4	2,9	5,2	3,3	5,4	9,5	5,8	9,5
		VZ	l/s	0,065	0,077	0,079	0,085	0,115	0,092	0,118	0,162	0,123	0,161
	7	CT	kcal/h	904,1	950,8	1166,5	1204,4	1475,2	1434,0	1659,4	2263,9	1826,5	2328,8
		CS	kcal/h	904,0	846,8	1166,5	1143,5	1057,2	1434,0	1341,0	1336,2	1616,4	1575,1
		PC	kPa	0,7	0,7	0,9	1,0	1,5	1,4	1,8	3,3	2,2	3,5
		VZ	l/s	0,038	0,040	0,048	0,050	0,060	0,059	0,068	0,092	0,074	0,094
9	CT	kcal/h	733,0	746,3	961,0	961,6	1041,9	1209,3	1286,6	1613,7	1539,4	1806,9	
	CS	kcal/h	733,0	709,1	961,0	961,6	860,9	1209,3	1150,8	1070,5	1443,0	1350,7	
	PC	kPa	0,4	0,4	0,5	0,5	0,6	0,7	0,7	1,1	1,0	1,3	
	VZ	l/s	0,024	0,024	0,031	0,031	0,034	0,039	0,041	0,051	0,049	0,057	

Fan Coil 7.000 Btu/h

2 Tubos somente refrigeração - 4 filas - Vazão média

Temperatura de entrada da água gelada °C	Elevação da temperatura da água gelada °C	Condições de entrada do ar TBS/TBU - °C											
				22		24			26			28	
				15	17	15	17	19	17	19	21	19	21
5	3	CT	kcal/h	2045,7	2679,4	2078,5	2671,1	3359,4	2662,0	3350,8	4093,5	3341,3	4083,9
		CS	kcal/h	1614,5	1648,3	1839,4	1854,7	1892,7	2060,9	2099,3	2138,5	2305,7	2345,7
		PC	kPa	13,5	21,4	13,8	21,3	31,7	21,2	31,5	44,7	31,4	44,5
		VZ	l/s	0,193	0,252	0,196	0,251	0,314	0,250	0,314	0,382	0,313	0,381
	5	CT	kcal/h	1716,1	2302,5	1831,2	2306,9	3020,7	2353,4	3013,4	3764,6	3006,4	3757,3
		CS	kcal/h	1436,6	1457,8	1690,6	1666,5	1723,1	1894,6	1926,9	1975,4	2131,7	2181,3
		PC	kPa	3,7	6,6	4,2	6,6	10,7	6,9	10,7	15,7	10,6	15,6
		VZ	l/s	0,098	0,130	0,104	0,130	0,170	0,133	0,170	0,211	0,169	0,211
	7	CT	kcal/h	1402,9	1803,4	1600,3	1891,0	2547,6	2016,3	2557,9	3357,8	2607,7	3350,5
		CS	kcal/h	1262,4	1217,5	1536,1	1457,7	1497,2	1714,0	1705,6	1782,2	1930,6	1984,7
		PC	kPa	1,4	2,1	1,7	2,3	4,1	2,6	4,2	7,0	4,3	7,0
		VZ	l/s	0,057	0,073	0,065	0,077	0,103	0,082	0,103	0,135	0,105	0,135
9	CT	kcal/h	1152,2	1323,4	1360,9	1521,7	1970,6	1705,5	2065,1	2796,8	2190,3	2806,2	
	CS	kcal/h	1097,3	993,9	1360,9	1271,9	1235,9	1542,7	1473,2	1529,8	1725,8	1735,0	
	PC	kPa	0,7	0,8	0,8	1,0	1,5	1,2	1,7	3,0	1,9	3,0	
	VZ	l/s	0,037	0,042	0,043	0,048	0,062	0,054	0,065	0,088	0,069	0,088	
7	3	CT	kcal/h	1605,1	2193,3	1696,7	2183,6	2872,9	2205,8	2863,9	3604,7	2853,8	3595,2
		CS	kcal/h	1391,1	1409,7	1634,8	1613,0	1656,0	1831,2	1860,2	1904,1	2064,3	2108,5
		PC	kPa	8,9	15,0	9,7	14,9	23,9	15,1	23,7	35,4	23,6	35,2
		VZ	l/s	0,153	0,207	0,161	0,206	0,270	0,208	0,269	0,338	0,268	0,337
	5	CT	kcal/h	1336,1	1765,4	1505,6	1828,1	2492,9	1920,8	2487,4	3248,8	2516,0	3240,8
		CS	kcal/h	1237,6	1203,5	1505,6	1434,2	1474,3	1676,8	1676,8	1735,9	1894,8	1937,7
		PC	kPa	2,6	4,0	2,9	4,2	7,7	4,6	7,6	12,0	7,7	11,9
		VZ	l/s	0,077	0,101	0,086	0,104	0,141	0,109	0,141	0,183	0,142	0,182
	7	CT	kcal/h	1080,9	1301,8	1329,8	1473,5	1955,4	1645,3	2030,8	2775,6	2124,8	2767,7
		CS	kcal/h	1080,9	986,9	1329,8	1253,5	1230,8	1520,3	1461,6	1522,3	1702,0	1720,4
		PC	kPa	0,8	1,1	1,2	1,4	2,5	1,8	2,7	4,9	2,9	4,9
		VZ	l/s	0,045	0,053	0,055	0,060	0,079	0,067	0,082	0,112	0,086	0,112
9	CT	kcal/h	916,1	974,0	1131,0	1174,3	1403,9	1371,6	1604,9	2148,8	1784,0	2229,5	
	CS	kcal/h	916,1	825,1	1131,0	1082,7	990,0	1371,6	1263,9	1254,8	1529,7	1482,4	
	PC	kPa	0,5	0,5	0,6	0,7	0,8	0,8	1,0	1,8	1,3	2,0	
	VZ	l/s	0,030	0,031	0,036	0,038	0,045	0,044	0,051	0,068	0,056	0,070	
9	3	CT	kcal/h	1200,0	1673,2	1428,2	1705,5	2355,2	1769,8	2345,4	3086,1	2348,7	3076,3
		CS	kcal/h	1200,0	1166,8	1428,2	1386,1	1416,1	1616,9	1617,9	1666,1	1825,7	1868,2
		PC	kPa	5,2	9,3	7,1	9,6	16,7	10,2	16,6	26,7	16,6	26,5
		VZ	l/s	0,115	0,159	0,136	0,162	0,222	0,168	0,221	0,290	0,222	0,289
	5	CT	kcal/h	1044,7	1253,9	1278,7	1395,1	1908,5	1500,9	1954,6	2692,6	2024,0	2684,3
		CS	kcal/h	1044,7	970,0	1278,7	1225,0	1213,3	1500,9	1433,2	1488,6	1665,0	1687,9
		PC	kPa	1,5	2,1	2,1	2,5	4,6	2,9	4,8	8,6	5,1	8,5
		VZ	l/s	0,061	0,072	0,074	0,080	0,109	0,086	0,111	0,152	0,115	0,152
	7	CT	kcal/h	848,5	895,4	1089,1	1127,2	1385,0	1338,6	1552,0	2123,4	1709,9	2186,3
		CS	kcal/h	848,5	791,3	1089,1	1065,6	984,3	1338,6	1245,4	1245,3	1503,5	1468,0
		PC	kPa	0,6	0,7	0,8	0,9	1,3	1,2	1,6	2,9	1,9	3,1
		VZ	l/s	0,035	0,037	0,045	0,047	0,057	0,055	0,063	0,086	0,070	0,089
9	CT	kcal/h	698,3	711,9	912,9	913,3	992,7	1135,9	1206,7	1517,3	1441,1	1694,3	
	CS	kcal/h	698,2	671,0	912,9	913,3	808,0	1135,9	1072,6	997,4	1344,5	1256,7	
	PC	kPa	0,4	0,4	0,5	0,5	0,5	0,6	0,7	0,9	0,8	1,2	
	VZ	l/s	0,023	0,023	0,030	0,030	0,032	0,036	0,039	0,048	0,046	0,054	

Fan Coil 7.000 Btu/h

2 Tubos - 4 filas - Vazão baixa

Temperatura de entrada da água gelada°C	Elevação da temperatura da água gelada°C	Condições de entrada do ar TBS/TBU - °C											
				22		24			26			28	
				15	17	15	17	19	17	19	21	19	21
5	3	CT	kcal/h	1936,0	2534,4	1966,2	2526,5	3175,9	2517,8	3167,6	3867,5	3158,6	3859,2
		CS	kcal/h	1522,4	1555,6	1733,6	1749,4	1786,6	1943,0	1980,6	2018,1	2174,4	2213,6
		PC	kPa	12,3	19,5	12,6	19,4	28,7	19,2	28,6	40,5	28,5	40,3
		VZ	l/s	0,183	0,238	0,186	0,238	0,298	0,237	0,297	0,361	0,296	0,361
	5	CT	kcal/h	1624,4	2180,0	1732,3	2184,2	2861,2	2227,9	2854,2	3566,0	2847,7	3559,3
		CS	kcal/h	1354,0	1375,7	1593,6	1571,8	1628,2	1786,4	1819,7	1867,8	2012,1	2061,8
		PC	kPa	3,4	5,9	3,8	5,9	9,9	6,2	9,8	14,3	9,8	14,2
		VZ	l/s	0,093	0,123	0,099	0,124	0,161	0,126	0,161	0,200	0,160	0,200
	7	CT	kcal/h	1328,2	1711,6	1514,4	1792,8	2415,2	1910,3	2419,3	3179,1	2475,5	3174,1
		CS	kcal/h	1190,0	1149,6	1449,8	1374,9	1414,4	1616,7	1607,0	1682,9	1824,2	1874,7
		PC	kPa	1,2	1,9	1,5	2,1	3,7	2,4	3,7	6,3	3,9	6,3
		VZ	l/s	0,054	0,070	0,062	0,073	0,098	0,077	0,098	0,128	0,100	0,128
9	CT	kcal/h	1104,2	1263,4	1291,6	1443,0	1872,4	1615,8	1961,8	2654,3	2078,3	2663,6	
	CS	kcal/h	1045,0	941,0	1291,5	1199,9	1167,8	1455,4	1391,4	1445,9	1628,8	1639,4	
	PC	kPa	0,7	0,8	0,8	0,9	1,4	1,1	1,5	2,7	1,7	2,8	
	VZ	l/s	0,035	0,040	0,041	0,046	0,059	0,051	0,062	0,083	0,065	0,084	
7	3	CT	kcal/h	1517,8	2076,5	1601,5	2067,3	2717,7	2087,5	2709,2	3408,2	2699,6	3399,1
		CS	kcal/h	1310,1	1330,2	1539,4	1521,1	1563,0	1726,0	1754,8	1797,5	1946,4	1989,5
		PC	kPa	8,0	13,6	8,8	13,5	21,7	13,8	21,6	32,1	21,4	31,9
		VZ	l/s	0,145	0,196	0,152	0,195	0,256	0,197	0,255	0,319	0,254	0,319
	5	CT	kcal/h	1263,1	1674,4	1421,3	1732,1	2361,0	1817,6	2354,4	3080,4	2382,9	3072,8
		CS	kcal/h	1165,3	1136,0	1421,3	1352,2	1391,7	1580,3	1581,0	1641,9	1786,9	1831,4
		PC	kPa	2,1	3,6	2,6	3,8	6,9	4,2	6,9	10,9	7,0	10,9
		VZ	l/s	0,073	0,095	0,081	0,099	0,134	0,103	0,133	0,174	0,135	0,173
	7	CT	kcal/h	1021,8	1235,6	1257,0	1397,2	1862,7	1556,0	1927,5	2631,9	2014,4	2624,4
		CS	kcal/h	1021,8	930,9	1257,0	1182,2	1165,6	1433,0	1379,6	1438,4	1605,2	1624,4
		PC	kPa	0,8	1,0	1,1	1,3	2,3	1,6	2,4	4,4	2,6	4,4
		VZ	l/s	0,042	0,051	0,052	0,057	0,076	0,064	0,078	0,106	0,082	0,106
9	CT	kcal/h	878,4	938,6	1079,4	1121,3	1334,5	1296,9	1523,6	2042,1	1693,2	2133,2	
	CS	kcal/h	878,4	785,6	1079,4	1026,4	934,6	1296,9	1192,6	1185,9	1443,8	1407,7	
	PC	kPa	0,5	0,5	0,6	0,6	0,8	0,8	0,9	1,7	1,2	1,8	
	VZ	l/s	0,028	0,030	0,035	0,036	0,043	0,041	0,048	0,064	0,054	0,067	
9	3	CT	kcal/h	1130,1	1585,7	1346,0	1615,8	2230,1	1673,7	2221,0	2920,0	2223,3	2910,6
		CS	kcal/h	1130,1	1100,4	1346,0	1306,5	1336,5	1523,2	1526,0	1572,8	1721,0	1762,6
		PC	kPa	4,6	8,5	6,4	8,8	15,2	9,3	15,1	24,2	15,1	24,1
		VZ	l/s	0,109	0,151	0,129	0,154	0,211	0,159	0,210	0,275	0,210	0,274
	5	CT	kcal/h	986,8	1188,8	1207,1	1321,1	1809,4	1415,1	1852,8	2553,6	1916,4	2545,9
		CS	kcal/h	986,8	914,2	1207,1	1154,4	1144,7	1415,1	1351,5	1406,8	1569,0	1593,9
		PC	kPa	1,3	1,9	1,9	2,3	4,1	2,6	4,3	7,9	4,6	7,9
		VZ	l/s	0,057	0,069	0,070	0,076	0,103	0,081	0,105	0,144	0,109	0,144
	7	CT	kcal/h	807,8	852,9	1029,3	1066,6	1315,3	1265,3	1472,0	2020,5	1620,5	2075,7
		CS	kcal/h	807,7	748,1	1029,3	1005,1	928,4	1265,3	1174,4	1178,2	1417,5	1385,8
		PC	kPa	0,6	0,6	0,8	0,8	1,2	1,1	1,4	2,6	1,7	2,8
		VZ	l/s	0,034	0,036	0,043	0,044	0,054	0,052	0,060	0,082	0,066	0,084
9	CT	kcal/h	670,6	685,8	875,4	875,3	956,6	1081,2	1148,1	1456,8	1364,6	1609,3	
	CS	kcal/h	670,6	640,7	875,4	875,3	768,2	1081,2	1013,8	947,7	1268,8	1185,6	
	PC	kPa	0,3	0,3	0,5	0,5	0,5	0,6	0,6	0,9	0,8	1,0	
	VZ	l/s	0,022	0,023	0,028	0,028	0,031	0,035	0,037	0,046	0,044	0,051	

Fan Coil 7.000 Btu/h

2 Tubos somente aquecimento - 4 filas - Vazão alta

Temperatura de entrada da água°C	Delta de Temperatura°C	Temperatura de entrada do ar TBS (°C) a 50% U.R.								
			10	13	16	18	21	24	27	
38	5	CT	kcal/h	2841,7	2519,3	2195,4	1978,4	1650,6	1316,7	968,7
		PC	kPa	7,77	6,26	4,90	4,07	2,94	1,96	1,04
		VZ	l/s	0,157	0,139	0,120	0,108	0,090	0,071	0,052
	10	CT	kcal/h	2589,5	2244,2	1889,1	1644,9	1263,6	840,3	444,6
		PC	kPa	1,96	1,47	1,04	0,79	0,46	0,24	0,11
		VZ	l/s	0,071	0,061	0,052	0,045	0,034	0,022	0,011
	20	CT	kcal/h	1620,7	1256,4	838,2				
		PC	kPa	0,27	0,20	0,13				
		VZ	l/s	0,022	0,017	0,011				
43	5	CT	kcal/h	3340,9	3023,8	2705,9	2493,5	2174,3	1852,7	1528,9
		PC	kPa	10,16	8,50	6,97	6,02	4,71	3,53	2,50
		VZ	l/s	0,185	0,167	0,149	0,137	0,119	0,101	0,083
	10	CT	kcal/h	3129,7	2800,5	2466,6	2238,6	1890,0	1528,5	1144,4
		PC	kPa	2,70	2,25	1,77	1,46	1,04	0,68	0,38
		VZ	l/s	0,086	0,077	0,068	0,061	0,052	0,042	0,031
	20	CT	kcal/h	2327,0	1903,6	1508,4	1254,5	837,3		
		PC	kPa	0,41	0,30	0,22	0,18	0,11		
		VZ	l/s	0,03	0,026	0,020	0,017	0,011		
49	5	CT	kcal/h	3919,0	3607,6	3295,9	3087,9	2775,6	2462,6	2148,6
		PC	kPa	13,21	11,39	9,69	8,62	7,12	5,75	4,50
		VZ	l/s	0,218	0,200	0,183	0,171	0,154	0,136	0,118
	10	CT	kcal/h	3737,3	3419,5	3098,7	2884,9	2559,5	2228,4	1886,9
		PC	kPa	3,61	3,08	2,59	2,28	1,84	1,44	1,04
		VZ	l/s	0,104	0,095	0,086	0,080	0,071	0,061	0,052
	20	CT	kcal/h	3124,9	2754,5	2363,9	2097,0	1659,1	1257,4	866,0
		PC	kPa	0,73	0,57	0,42	0,33	0,23	0,16	0,11
		VZ	l/s	0,043	0,038	0,032	0,029	0,023	0,017	0,012
54	5	CT	kcal/h	4384,4	4077,5	3770,6	3565,7	3258,4	2950,6	2642,4
		PC	kPa	15,85	13,92	12,10	10,94	9,31	7,79	6,39
		VZ	l/s	0,244	0,227	0,210	0,198	0,181	0,164	0,146
	10	CT	kcal/h	4222,0	3910,2	3597,0	3387,4	3071,4	2753,8	2433,0
		PC	kPa	4,39	3,83	3,30	2,97	2,50	2,06	1,65
		VZ	l/s	0,117	0,109	0,100	0,094	0,085	0,076	0,067
	20	CT	kcal/h	3717,3	3368,8	3011,4	2766,3	2388,5	1983,4	1542,1
		PC	kPa	1,03	0,85	0,68	0,57	0,43	0,29	0,19
		VZ	l/s	0,051	0,047	0,042	0,038	0,033	0,027	0,021
60	5	CT	kcal/h	4924,9	4623,2	4321,5	4120,2	3818,3	3516,2	3213,8
		PC	kPa	19,16	17,11	15,15	13,91	12,14	10,47	8,91
		VZ	l/s	0,275	0,258	0,241	0,230	0,213	0,196	0,179
	10	CT	kcal/h	4781,4	4475,9	4169,6	3965,0	3657,5	3348,9	3038,0
		PC	kPa	5,35	4,76	4,20	3,84	3,33	2,84	2,39
		VZ	l/s	0,133	0,125	0,116	0,110	0,102	0,093	0,084
	20	CT	kcal/h	4364,8	4037,8	3703,3	3476,2	3129,7	2773,2	2402,9
		PC	kPa	1,39	1,21	1,02	0,90	0,73	0,57	0,43
		VZ	l/s	0,061	0,056	0,051	0,048	0,043	0,038	0,033
66	5	CT	kcal/h	5446,7	5150,0	4853,3	4655,4	4358,6	4061,7	3764,7
		PC	kPa	22,56	20,40	18,34	17,02	15,12	13,32	11,62
		VZ	l/s	0,305	0,289	0,272	0,261	0,244	0,227	0,210
	10	CT	kcal/h	5319,0	5019,1	4718,9	4518,5	4217,6	3915,9	3613,4
		PC	kPa	6,35	5,73	5,13	4,75	4,20	3,68	3,19
		VZ	l/s	0,149	0,140	0,132	0,126	0,118	0,109	0,101
	20	CT	kcal/h	4960,3	4645,8	4328,8	4115,4	3790,9	3461,3	3121,9
		PC	kPa	1,68	1,50	1,33	1,21	1,05	0,89	0,72
		VZ	l/s	0,069	0,065	0,060	0,057	0,053	0,048	0,043
71	5	CT	kcal/h	5868,1	5575,4	5282,7	5087,5	4794,8	4502,0	4209,1
		PC	kPa	25,45	23,22	21,07	19,69	17,70	15,80	14,00
		VZ	l/s	0,330	0,313	0,297	0,286	0,269	0,253	0,236
	10	CT	kcal/h	5751,3	5456,1	5160,7	4963,5	4667,2	4370,6	4073,5
		PC	kPa	7,19	6,55	5,93	5,53	4,96	4,41	3,89
		VZ	l/s	0,161	0,153	0,145	0,139	0,131	0,122	0,114
	20	CT	kcal/h	5429,2	5122,4	4814,2	4608,4	4295,7	3980,4	3659,6
		PC	kPa	1,94	1,75	1,57	1,45	1,29	1,12	0,98
		VZ	l/s	0,076	0,071	0,067	0,064	0,060	0,055	0,051
77	5	CT	kcal/h	6358,3	6070,2	5782,2	5590,2	5302,1	5014,1	4726,0
		PC	kPa	28,97	26,65	24,42	22,97	20,89	18,89	16,98
		VZ	l/s	0,359	0,342	0,326	0,315	0,299	0,282	0,266
	10	CT	kcal/h	6253,1	5962,9	5672,6	5478,9	5188,2	4897,2	4605,8
		PC	kPa	8,21	7,55	6,90	6,49	5,89	5,31	4,76
		VZ	l/s	0,176	0,168	0,159	0,154	0,146	0,137	0,129
	20	CT	kcal/h	5967,6	5668,8	5368,7	5167,7	4864,7	4560,4	4253,9
		PC	kPa	2,25	2,05	1,87	1,74	1,57	1,40	1,24
		VZ	l/s	0,084	0,079	0,075	0,072	0,068	0,064	0,059

Fan Coil 7.000 Btu/h

2 Tubos somente aquecimento - 4 filas - Vazão média

Temperatura de entrada da água°C	Delta de Temperatura°C	Temperatura de entrada do ar TBS (°C) a 50% U.R.								
			10	13	16	18	21	24	27	
38	5	CT	kcal/h	2690,6	2386,5	2081,0	1876,3	1566,9	1250,7	922,0
		PC	kPa	7,04	5,68	4,45	3,70	2,68	1,76	0,94
		VZ	l/s	0,148	0,131	0,114	0,103	0,085	0,068	0,049
	10	CT	kcal/h	2457,2	2131,3	1795,9	1565,0	1204,3	808,5	432,7
		PC	kPa	1,76	1,33	0,94	0,71	0,42	0,23	0,11
		VZ	l/s	0,067	0,058	0,049	0,042	0,032	0,021	0,011
	20	CT	kcal/h	1562,4	1213,3	878,3				
		PC	kPa	0,26	0,19	0,13				
		VZ	l/s	0,021	0,016	0,012				
43	5	CT	kcal/h	3160,3	2861,4	2561,7	2361,4	2060,4	1757,1	1451,7
		PC	kPa	9,19	7,70	6,31	5,45	4,28	3,21	2,28
		VZ	l/s	0,175	0,158	0,141	0,130	0,113	0,096	0,079
	10	CT	kcal/h	2968,0	2656,9	2340,5	2125,3	1796,1	1454,5	1091,1
		PC	kPa	2,46	2,03	1,60	1,32	0,94	0,61	0,34
		VZ	l/s	0,082	0,073	0,064	0,058	0,049	0,039	0,029
	20	CT	kcal/h	2216,5	1819,7	1453,6	1214,3	875,3		
		PC	kPa	0,37	0,28	0,21	0,17	0,12		
		VZ	l/s	0,03	0,025	0,020	0,016	0,012		
49	5	CT	kcal/h	3704,0	3410,6	3116,9	2920,8	2626,5	2331,4	2035,4
		PC	kPa	11,94	10,30	8,77	7,80	6,45	5,21	4,08
		VZ	l/s	0,206	0,189	0,173	0,162	0,145	0,129	0,112
	10	CT	kcal/h	3539,8	3240,2	2937,7	2736,1	2428,2	2114,9	1792,5
		PC	kPa	3,27	2,80	2,35	2,08	1,69	1,30	0,93
		VZ	l/s	0,098	0,090	0,081	0,076	0,067	0,058	0,049
	20	CT	kcal/h	2970,0	2619,9	2250,6	1997,9	1588,7	1214,9	874,6
		PC	kPa	0,66	0,51	0,38	0,30	0,21	0,16	0,11
		VZ	l/s	0,041	0,036	0,031	0,027	0,022	0,016	0,012
54	5	CT	kcal/h	4141,5	3852,4	3563,2	3370,3	3080,7	2790,7	2500,2
		PC	kPa	14,31	12,57	10,93	9,89	8,42	7,05	5,79
		VZ	l/s	0,231	0,214	0,198	0,187	0,171	0,155	0,138
	10	CT	kcal/h	3995,4	3701,6	3406,5	3209,0	2911,1	2611,7	2308,3
		PC	kPa	3,98	3,47	3,00	2,70	2,27	1,87	1,52
		VZ	l/s	0,111	0,103	0,094	0,089	0,081	0,072	0,064
	20	CT	kcal/h	3528,1	3199,2	2861,8	2630,3	2273,2	1889,8	1475,5
		PC	kPa	0,93	0,76	0,61	0,52	0,39	0,27	0,18
		VZ	l/s	0,049	0,044	0,039	0,036	0,031	0,026	0,020
60	5	CT	kcal/h	4649,4	4365,3	4081,1	3891,6	3607,2	3322,7	3037,9
		PC	kPa	17,28	15,43	13,67	12,55	10,96	9,45	8,05
		VZ	l/s	0,260	0,244	0,228	0,217	0,201	0,185	0,169
	10	CT	kcal/h	4520,9	4233,2	3944,7	3751,9	3462,3	3171,5	2879,2
		PC	kPa	4,85	4,31	3,80	3,48	3,02	2,58	2,17
		VZ	l/s	0,126	0,118	0,110	0,104	0,096	0,088	0,080
	20	CT	kcal/h	4139,6	3829,8	3513,6	3299,3	2972,4	2635,9	2286,0
		PC	kPa	1,26	1,09	0,92	0,81	0,66	0,52	0,39
		VZ	l/s	0,057	0,053	0,049	0,046	0,041	0,036	0,031
66	5	CT	kcal/h	5139,5	4860,2	4580,8	4394,5	4115,1	3835,5	3555,8
		PC	kPa	20,33	18,38	16,53	15,34	13,63	12,01	10,49
		VZ	l/s	0,288	0,272	0,256	0,246	0,230	0,214	0,199
	10	CT	kcal/h	5025,6	4743,6	4460,7	4272,0	3988,6	3704,5	3419,6
		PC	kPa	5,74	5,18	4,64	4,30	3,80	3,33	2,89
		VZ	l/s	0,140	0,133	0,125	0,119	0,111	0,103	0,095
	20	CT	kcal/h	4700,0	4403,5	4104,3	3902,1	3597,3	3284,3	2964,0
		PC	kPa	1,53	1,37	1,21	1,11	0,96	0,80	0,65
		VZ	l/s	0,065	0,061	0,057	0,054	0,050	0,046	0,041
71	5	CT	kcal/h	5535,2	5259,6	4984,1	4800,4	4524,8	4249,2	3973,5
		PC	kPa	22,91	20,90	18,98	17,73	15,95	14,24	12,62
		VZ	l/s	0,311	0,295	0,280	0,269	0,254	0,238	0,223
	10	CT	kcal/h	5431,5	5153,6	4875,3	4689,7	4411,2	4131,7	3852,0
		PC	kPa	6,49	5,91	5,36	5,00	4,48	3,99	3,52
		VZ	l/s	0,152	0,144	0,137	0,131	0,123	0,116	0,108
	20	CT	kcal/h	5140,2	4851,4	4561,2	4367,2	4072,4	3773,9	3472,1
		PC	kPa	1,76	1,59	1,43	1,32	1,17	1,04	0,88
		VZ	l/s	0,072	0,068	0,064	0,061	0,057	0,052	0,048
77	5	CT	kcal/h	5995,3	5724,2	5453,1	5272,4	5001,4	4730,3	4459,2
		PC	kPa	26,06	23,97	21,97	20,68	18,80	17,01	15,29
		VZ	l/s	0,338	0,323	0,307	0,297	0,282	0,266	0,251
	10	CT	kcal/h	5902,2	5629,2	5355,9	5173,6	4900,1	4626,2	4352,0
		PC	kPa	7,41	6,81	6,23	5,85	5,31	4,80	4,30
		VZ	l/s	0,166	0,158	0,150	0,145	0,138	0,130	0,122
	20	CT	kcal/h	5645,3	5364,1	5081,6	4892,4	4607,2	4320,7	4032,0
		PC	kPa	2,04	1,86	1,69	1,58	1,42	1,27	1,13
		VZ	l/s	0,079	0,075	0,071	0,068	0,064	0,060	0,056

Fan Coil 7.000 Btu/h

2 Tubos somente aquecimento - 4 filas - Vazão baixa

Temperatura de entrada da água°C	Delta de Temperatura°C			Temperatura de entrada do ar TBS (°C) a 50% U.R.						
				10	13	16	18	21	24	27
38	5	CT	kcal/h	2537,4	2251,8	1964,9	1772,6	1481,5	1183,6	874,4
		PC	kPa	6,34	5,12	4,01	3,34	2,45	1,57	0,85
		VZ	l/s	0,140	0,124	0,107	0,097	0,080	0,064	0,046
	10	CT	kcal/h	2322,9	2016,4	1701,0	1483,7	1143,8	779,8	420,3
		PC	kPa	1,58	1,19	0,84	0,64	0,38	0,22	0,10
		VZ	l/s	0,064	0,055	0,046	0,040	0,031	0,021	0,010
	20	CT	kcal/h	1504,5	1175,7	815,8				
		PC	kPa	0,24	0,18	0,12				
		VZ	l/s	0,020	0,016	0,011				
43	5	CT	kcal/h	2977,5	2696,9	2415,6	2227,5	1944,9	1660,7	1372,9
		PC	kPa	8,26	6,92	5,68	4,91	3,86	2,90	2,08
		VZ	l/s	0,164	0,149	0,133	0,122	0,107	0,091	0,074
	10	CT	kcal/h	2803,3	2510,9	2212,4	2010,1	1700,6	1379,2	1036,8
		PC	kPa	2,24	1,84	1,43	1,18	0,84	0,55	0,31
		VZ	l/s	0,077	0,069	0,061	0,055	0,046	0,037	0,028
	20	CT	kcal/h	2102,6	1736,7	1397,8	1172,5	819,1		
		PC	kPa	0,34	0,26	0,20	0,17	0,11		
		VZ	l/s	0,03	0,024	0,019	0,016	0,011		
49	5	CT	kcal/h	3486,6	3211,3	2935,8	2751,7	2475,5	2198,6	1920,7
		PC	kPa	10,71	9,25	7,87	7,01	5,80	4,69	3,68
		VZ	l/s	0,193	0,178	0,163	0,152	0,137	0,121	0,105
	10	CT	kcal/h	3339,5	3058,2	2774,3	2584,8	2294,8	1999,6	1696,6
		PC	kPa	2,95	2,53	2,13	1,88	1,52	1,16	0,84
		VZ	l/s	0,092	0,085	0,077	0,071	0,063	0,055	0,046
	20	CT	kcal/h	2812,2	2482,9	2138,8	1896,6	1518,1	1171,1	790,1
		PC	kPa	0,59	0,46	0,34	0,27	0,20	0,15	0,10
		VZ	l/s	0,039	0,034	0,029	0,026	0,021	0,016	0,010
54	5	CT	kcal/h	3896,1	3624,9	3353,7	3172,7	2901,0	2628,9	2356,4
		PC	kPa	12,83	11,27	9,80	8,87	7,56	6,33	5,21
		VZ	l/s	0,217	0,201	0,186	0,176	0,161	0,145	0,130
	10	CT	kcal/h	3765,9	3490,2	3213,3	3028,0	2749,1	2467,3	2181,8
		PC	kPa	3,58	3,13	2,70	2,43	2,05	1,69	1,37
		VZ	l/s	0,105	0,097	0,089	0,084	0,076	0,068	0,060
	20	CT	kcal/h	3335,8	3026,7	2709,6	2491,8	2155,6	1794,3	1409,5
		PC	kPa	0,83	0,68	0,55	0,46	0,35	0,24	0,17
		VZ	l/s	0,046	0,042	0,037	0,034	0,030	0,024	0,019
60	5	CT	kcal/h	4371,3	4104,9	3838,4	3660,7	3394,0	3127,1	2860,0
		PC	kPa	15,47	13,82	12,25	11,25	9,82	8,48	7,22
		VZ	l/s	0,244	0,229	0,214	0,204	0,189	0,174	0,159
	10	CT	kcal/h	4257,6	3987,6	3717,0	3536,2	3264,5	2991,7	2717,5
		PC	kPa	4,35	3,88	3,42	3,13	2,72	2,33	1,96
		VZ	l/s	0,119	0,111	0,103	0,098	0,091	0,083	0,075
	20	CT	kcal/h	3910,9	3618,0	3320,9	3119,6	2812,5	2496,1	2166,9
		PC	kPa	1,13	0,97	0,82	0,72	0,59	0,46	0,35
		VZ	l/s	0,054	0,050	0,046	0,043	0,039	0,034	0,030
66	5	CT	kcal/h	4829,7	4567,9	4305,9	4131,3	3869,3	3607,1	3344,9
		PC	kPa	18,18	16,44	14,79	13,73	12,20	10,76	9,39
		VZ	l/s	0,271	0,256	0,241	0,231	0,216	0,201	0,187
	10	CT	kcal/h	4729,2	4464,6	4199,6	4022,9	3756,9	3490,5	3223,3
		PC	kPa	5,15	4,65	4,17	3,86	3,42	3,00	2,60
		VZ	l/s	0,132	0,125	0,117	0,112	0,105	0,097	0,090
	20	CT	kcal/h	4435,7	4157,2	3875,5	3686,3	3398,6	3104,3	2803,5
		PC	kPa	1,38	1,23	1,10	1,00	0,86	0,72	0,58
		VZ	l/s	0,062	0,058	0,054	0,051	0,047	0,043	0,039
71	5	CT	kcal/h	5199,6	4941,4	4683,1	4510,9	4252,6	3994,3	3735,8
		PC	kPa	20,47	18,68	16,96	15,86	14,26	12,74	11,30
		VZ	l/s	0,292	0,277	0,263	0,253	0,238	0,224	0,209
	10	CT	kcal/h	5108,5	4848,0	4587,2	4413,2	4151,9	3890,2	3627,9
		PC	kPa	5,82	5,30	4,80	4,48	4,02	3,58	3,16
		VZ	l/s	0,143	0,136	0,128	0,123	0,116	0,109	0,101
	20	CT	kcal/h	4847,4	4577,3	4304,3	4122,3	3845,4	3565,1	3281,6
		PC	kPa	1,59	1,43	1,29	1,19	1,06	0,93	0,80
		VZ	l/s	0,068	0,064	0,060	0,057	0,053	0,050	0,046
77	5	CT	kcal/h	5629,7	5375,6	5121,6	4952,3	4698,3	4444,2	4190,1
		PC	kPa	23,26	21,41	19,62	18,47	16,80	15,20	13,67
		VZ	l/s	0,317	0,303	0,288	0,279	0,264	0,250	0,235
	10	CT	kcal/h	5548,2	5292,4	5036,3	4865,5	4609,2	4352,5	4095,5
		PC	kPa	6,63	6,10	5,58	5,24	4,76	4,30	3,86
		VZ	l/s	0,156	0,149	0,141	0,137	0,129	0,122	0,115
	20	CT	kcal/h	5319,0	5055,5	4790,7	4613,4	4346,7	4077,4	3806,5
		PC	kPa	1,83	1,68	1,52	1,43	1,28	1,15	1,02
		VZ	l/s	0,074	0,071	0,067	0,064	0,061	0,057	0,053

Fan Coil 9.000 Btu/h

2 Tubos somente refrigeração - 3 filas - Vazão alta

Temperatura de entrada de água gelada (°C)		Elevação da temperatura da água gelada (°C)		Condições de entrada de ar TBS/TBU (°C)										
				22		24			26			28		
				15	17	15	17	19	17	19	21	19	21	
5	5	CT	kcal/h	2777,12	3677,49	2903,71	3661,47	4722,01	3688,23	4706,59	5842,05	5275,15	5822,21	
		CS	kcal/h	2346,15	2342,26	2729,37	2678,83	2705,59	3031,65	3044,03	3066,61	3748,89	3404,30	
		PC	kPa	29,90	48,44	32,31	48,06	74,67	48,66	74,26	108,18	88,41	107,54	
	VZ	l/s	0,16	0,21	0,16	0,21	0,27	0,21	0,26	0,33	0,30	0,30		
	7	CT	kcal/h	2399,02	3118,50	2633,02	3179,25	4194,76	3297,64	4178,21	5337,45	4185,82	5320,99	
		CS	kcal/h	2137,47	2079,54	2545,90	2441,40	2460,79	2824,00	2795,28	2835,87	3138,75	3171,64	
		PC	kPa	13,08	20,10	15,12	20,79	33,48	22,14	33,23	50,81	33,33	50,56	
	VZ	l/s	0,10	0,13	0,11	0,13	0,17	0,13	0,17	0,21	0,17	0,21		
	9	CT	kcal/h	2036,81	2516,33	2343,96	2706,01	3559,69	2923,20	3604,99	4751,87	3721,55	4729,40	
		CS	kcal/h	1911,21	1796,59	2338,48	2204,06	2176,59	2615,96	2530,27	2576,84	2909,73	2906,46	
		PC	kPa	5,82	8,73	7,62	10,04	16,14	11,66	16,50	26,54	17,43	26,32	
	VZ	l/s	0,06	0,08	0,07	0,09	0,11	0,09	0,11	0,15	0,12	0,15		
7	5	CT	kcal/h	2178,12	2885,52	2422,21	2929,54	3942,75	3032,83	3922,11	5061,19	3917,81	5043,78	
		CS	kcal/h	2029,36	1972,36	2422,21	2326,63	2345,49	2700,36	2677,41	2710,54	3015,84	3045,31	
		PC	kPa	19,53	31,49	23,41	32,34	53,95	34,33	53,45	83,21	53,33	82,73	
	VZ	l/s	0,12	0,16	0,14	0,17	0,22	0,17	0,22	0,28	0,22	0,28		
	7	CT	kcal/h	1878,66	2341,92	2221,81	2509,26	3344,05	2711,62	3371,71	4503,81	3477,01	4482,79	
		CS	kcal/h	1832,86	1719,90	2221,81	2116,36	2081,00	2513,18	2427,19	2467,33	2800,41	2796,85	
		PC	kPa	8,20	12,29	11,29	13,69	22,35	15,67	22,68	37,37	23,91	37,07	
	VZ	l/s	0,08	0,10	0,09	0,10	0,14	0,11	0,14	0,18	0,14	0,18		
	9	CT	kcal/h	1583,51	1795,72	1958,94	2105,71	2683,16	2399,47	2855,41	3829,96	3048,05	3845,03	
		CS	kcal/h	1583,51	1457,81	1960,83	1890,59	1792,66	2312,76	2185,59	2183,86	2586,65	2523,36	
		PC	kPa	3,61	4,58	5,43	6,21	9,88	7,97	11,01	18,06	12,24	18,18	
	VZ	l/s	0,05	0,06	0,06	0,07	0,08	0,08	0,09	0,12	0,10	0,12		
9	5	CT	kcal/h	1720,50	2112,50	2071,39	2260,68	3095,19	2469,17	3108,11	4227,11	3197,16	4211,98	
		CS	kcal/h	1720,50	1620,09	2071,39	2004,84	1973,17	2393,01	2313,74	2348,35	2677,89	2680,01	
		PC	kPa	12,96	18,28	17,60	20,53	35,10	23,91	35,33	60,13	37,10	59,75	
	VZ	l/s	0,10	0,12	0,12	0,13	0,18	0,14	0,18	0,24	0,18	0,24		
	7	CT	kcal/h	1481,12	1644,92	1837,30	1934,78	2484,34	2222,48	2633,89	3085,25	2810,89	3596,52	
		CS	kcal/h	1481,12	1392,30	1837,30	1810,35	1710,47	2216,27	2093,20	1726,67	2483,21	2419,85	
		PC	kPa	5,22	6,36	7,88	8,67	13,29	11,13	14,68	19,98	16,43	25,01	
	VZ	l/s	0,06	0,07	0,08	0,08	0,10	0,09	0,11	0,12	0,11	0,15		
	9	CT	kcal/h	1176,91	1214,18	1502,88	1600,55	1882,76	1979,56	2184,08	2869,95	2475,62	3023,96	
		CS	kcal/h	1176,91	1147,20	1487,45	1584,28	1444,27	1979,56	1870,53	1792,49	2284,70	2172,27	
		PC	kPa	2,06	2,19	3,29	3,68	5,01	5,52	6,66	10,87	8,47	11,90	
	VZ	l/s	0,04	0,04	0,05	0,05	0,06	0,06	0,07	0,09	0,08	0,10		

Fan Coil 9.000 Btu/h

2 Tubos somente refrigeração - 3 Filas - Vazão média

Temperatura de entrada de água gelada (°C)		Elevação da temperatura da água gelada (°C)		Condições de entrada de ar TBS/TBU (°C)										
				22		24			26			28		
				15	17	15	17	19	17	19	21	19	21	
5	5	CT	kcal/h	2372,44	3137,24	2469,72	3124,72	4018,69	3144,27	4007,22	4963,79	4452,56	4948,32	
		CS	kcal/h	1971,73	1974,69	2290,52	2253,10	2283,09	2545,26	2563,25	2589,78	3119,57	2869,23	
		PC	kPa	22,88	36,88	24,53	36,62	56,50	37,00	56,23	81,50	65,77	81,06	
	VZ	l/s	0,14	0,18	0,14	0,18	0,23	0,18	0,23	0,28	0,25	0,28		
	7	CT	kcal/h	2044,20	2677,74	2240,88	2730,62	3598,34	2827,34	3579,85	4561,02	3587,16	4549,34	
		CS	kcal/h	1794,10	1756,44	2141,81	2059,32	2085,53	2377,79	2359,44	2403,13	2645,05	2681,56	
		PC	kPa	9,63	15,53	11,48	16,05	25,74	17,04	25,51	38,73	25,58	38,57	
	VZ	l/s	0,08	0,11	0,09	0,11	0,15	0,11	0,14	0,18	0,14	0,18		
	9	CT	kcal/h	1740,07	2160,06	1994,23	2317,14	3063,78	2836,20	3102,36	4085,29	3204,15	4068,86	
		CS	kcal/h	1612,33	1513,90	1974,84	1853,61	1843,41	2461,77	2137,93	2189,84	2457,36	2463,13	
		PC	kPa	4,31	6,52	5,59	7,45	12,59	10,82	12,88	20,48	13,50	20,34	
	VZ	l/s	0,06	0,07	0,06	0,07	0,10	0,09	0,10	0,13	0,10	0,13		
7	5	CT	kcal/h	1855,96	2471,23	2045,33	2506,24	3362,84	2588,51	3349,12	4309,89	3344,35	4294,51	
		CS	kcal/h	1704,34	1661,19	2041,06	1955,56	1977,18	2265,76	2252,86	2288,36	2532,34	2564,48	
		PC	kPa	14,92	24,20	17,60	24,79	41,02	26,20	40,72	62,97	40,59	62,59	
	VZ	l/s	0,11	0,14	0,12	0,14	0,19	0,15	0,19	0,24	0,19	0,24		
	7	CT	kcal/h	1597,23	2009,34	1878,23	2150,14	2873,78	2313,74	2898,70	3860,70	2982,39	3845,31	
		CS	kcal/h	1536,46	1447,40	1878,23	1779,89	1758,60	2113,19	2047,21	2089,98	2356,91	2363,13	
		PC	kPa	6,02	9,32	8,19	10,61	17,28	12,05	17,53	28,67	18,40	28,47	
	VZ	l/s	0,07	0,08	0,08	0,09	0,12	0,09	0,12	0,16	0,12	0,16		
	9	CT	kcal/h	1343,30	1541,19	1671,17	1799,46	2305,39	2045,25	2453,55	3312,74	2612,36	3319,35	
		CS	kcal/h	1342,00	1227,51	1671,17	1592,00	1510,74	1946,18	1840,27	1856,68	2175,79	2135,52	
		PC	kPa	2,65	3,43	4,00	4,60	7,38	5,87	8,32	14,10	9,39	14,15	
	VZ	l/s	0,04	0,05	0,05	0,06	0,07	0,07	0,08	0,10	0,08	0,10		
9	5	CT	kcal/h	1452,58	1815,47	1750,15	1932,36	2652,95	2099,15	2661,35	3610,72	2733,17	3598,81	
		CS	kcal/h	1452,58	1362,87	1750,15	1682,58	1662,81	2009,30	1944,09	1981,87	2247,39	2256,10	
		PC	kPa	9,77	14,16	13,35	15,74	26,97	18,15	27,10	45,79	28,37	45,54	
	VZ	l/s	0,08	0,10	0,10	0,11	0,15	0,12	0,15	0,20	0,16	0,20		
	7	CT	kcal/h	1254,76	1404,69	1548,63	1647,62	2140,14	1886,45	2279,00	3097,79	2407,72	3095,81	
		CS	kcal/h	1254,76	1168,07	1548,63	1520,51	1442,24	1867,59	1568,49	1766,60	2086,81	2041,56	
		PC	kPa	3,82	4,72	5,69	6,39	10,38	8,25	11,92	19,38	12,63	19,35	
	VZ	l/s	0,05	0,06	0,06	0,07	0,09	0,08	0,09	0,13	0,10	0,13		
	9	CT	kcal/h	1004,94	1037,91	1278,62	1373,58	1619,46	1680,12	1869,09	2473,44	2112,26	2608,12	
		CS	kcal/h	1004,94	966,84	1258,02	1352,66	1215,41	1680,12	1572,65	1512,75	1921,34	1831,93	
		PC	kPa	1,54	1,63	2,43	2,77	3,77	4,04	4,94	8,45	6,25	9,36	
	VZ	l/s	0,03	0,03	0,04	0,04	0,05	0,05	0,06	0,08	0,07	0,08		

Fan Coil 9.000 Btu/h

2 Tubos somente refrigeração - 3 filas - Vazão baixa

Temperatura de entrada de água gelada (°C)	Elevação da temperatura da água gelada (°C)		Condições de entrada de ar TBS/TBU (°C)									
			22		24			26			28	
			15	17	15	17	19	17	19	21	19	21
5	5	CT kcal/h	2145,36	2838,63	2228,96	2824,98	3627,52	2841,72	3617,90	4475,86	3997,80	4462,08
		CS kcal/h	1766,14	1774,21	2050,19	2020,14	2050,70	2280,11	2299,73	2327,12	2779,98	2575,06
		PC kPa	19,30	31,09	20,62	30,82	47,36	31,14	47,16	68,13	54,53	67,76
		VZ l/s	0,12	0,16	0,13	0,16	0,20	0,16	0,20	0,25	0,23	0,25
		CT kcal/h	1848,05	2174,65	2021,07	2472,72	3260,90	2560,97	3245,88	4127,38	3250,54	3711,03
		CS kcal/h	1607,59	1364,68	1919,44	1846,27	1877,11	2132,20	2121,00	2164,23	2374,24	2147,24
	7	PC kPa	7,94	10,88	9,42	13,67	21,76	14,55	21,58	32,61	21,61	28,03
		VZ l/s	0,08	0,09	0,08	0,10	0,13	0,10	0,13	0,17	0,13	0,15
		CT kcal/h	1573,27	1959,99	1793,64	2099,79	2781,13	2254,24	2814,57	3710,76	2907,05	3692,73
		CS kcal/h	1445,80	1358,63	1775,51	1661,46	1658,30	1969,93	1919,97	1975,77	2206,19	2216,62
		PC kPa	3,57	5,41	4,57	6,17	10,59	7,07	10,84	17,38	11,53	17,25
		VZ l/s	0,05	0,06	0,06	0,07	0,09	0,07	0,09	0,12	0,09	0,12
7	5	CT kcal/h	1674,04	2238,94	1840,67	2269,33	3040,70	2340,83	3028,83	3891,57	3440,79	3878,80
		CS kcal/h	1524,59	1490,53	1826,22	1752,49	1775,46	2028,61	2020,38	2055,98	2508,99	2301,59
		PC kPa	12,61	20,47	14,75	20,95	34,51	22,09	34,28	52,79	41,45	52,49
		VZ l/s	0,10	0,13	0,11	0,13	0,17	0,13	0,17	0,22	0,19	0,22
		CT kcal/h	1440,69	1816,66	1688,30	1942,46	2609,74	2090,15	2631,97	3500,45	2706,46	3492,03
		CS kcal/h	1376,30	1294,53	1688,30	1591,07	1581,44	1893,01	1838,28	1881,95	2114,89	2126,77
	7	PC kPa	4,95	7,69	6,89	8,73	14,69	10,05	14,88	24,24	15,61	24,14
		VZ l/s	0,06	0,07	0,07	0,08	0,11	0,09	0,11	0,14	0,11	0,14
		CT kcal/h	1212,48	1398,33	1491,34	1626,35	2093,12	1848,72	2226,22	3010,50	2364,94	3015,12
		CS kcal/h	1208,16	1100,38	1491,34	1425,01	1355,93	1745,31	1650,35	1671,75	1948,85	1918,67
		PC kPa	2,18	2,85	3,23	3,80	6,14	4,84	6,91	12,11	7,76	12,15
		VZ l/s	0,04	0,05	0,05	0,05	0,07	0,06	0,07	0,09	0,07	0,10
9	5	CT kcal/h	1303,24	1646,75	1570,98	1753,78	2404,77	1893,24	2409,94	3265,99	2473,59	3256,04
		CS kcal/h	1303,24	1221,75	1570,98	1510,73	1492,44	1798,84	1741,10	1780,14	2012,22	2023,89
		PC kPa	7,96	12,15	11,19	13,32	22,81	15,26	22,91	38,53	23,94	38,33
		VZ l/s	0,08	0,10	0,09	0,10	0,14	0,11	0,14	0,19	0,14	0,18
		CT kcal/h	1129,24	1271,30	1385,65	1488,82	1942,19	1786,65	2058,29	2816,50	2179,36	2812,93
		CS kcal/h	1129,24	1045,41	1388,42	1363,33	1293,19	1786,65	1580,35	1590,17	1868,64	1833,57
	7	PC kPa	3,14	3,91	4,63	5,27	8,73	7,43	9,76	16,48	10,74	16,45
		VZ l/s	0,05	0,05	0,06	0,06	0,08	0,07	0,08	0,11	0,09	0,11
		CT kcal/h	906,62	939,78	1154,19	1229,47	1483,23	1512,06	1692,14	2247,09	1909,84	2367,71
		CS kcal/h	906,62	867,54	1131,63	1202,73	920,62	1512,06	1408,38	1357,92	1722,03	1642,82
		PC kPa	1,27	1,36	2,00	2,24	3,21	3,31	4,09	7,03	5,15	7,77
		VZ l/s	0,03	0,03	0,04	0,04	0,05	0,05	0,05	0,07	0,06	0,08

Fan Coil 9.000 Btu/h

2 Tubos somente refrigeração - 4 filas - Vazão alta

Temperatura de entrada de água gelada (°C)	Elevação da temperatura da água gelada (°C)		Condições de entrada de ar TBS/TBU (°C)									
			22		24			26			28	
			15	17	15	17	19	17	19	21	19	21
5	5	CT kcal/h	3054,81	4027,42	3170,34	4011,00	5133,10	4042,63	5120,99	6318,65	5103,67	5853,77
		CS kcal/h	2498,76	2516,22	2892,70	2857,37	2905,59	3219,17	3250,19	3291,76	3591,82	3353,46
		PC kPa	15,37	24,70	16,40	24,51	37,55	24,85	37,40	53,88	37,16	48,74
		VZ l/s	0,17	0,23	0,18	0,23	0,29	0,23	0,29	0,35	0,29	0,33
		CT kcal/h	2628,28	3453,92	2854,55	3527,38	4622,87	3627,44	4608,39	5841,77	4628,21	5826,12
		CS kcal/h	2271,00	2240,50	2703,97	2616,33	2662,22	3003,93	3002,16	3066,22	3356,73	3409,55
	7	PC kPa	6,20	10,51	7,27	10,94	17,29	11,46	17,19	25,91	17,32	25,79
		VZ l/s	0,11	0,14	0,12	0,14	0,19	0,15	0,19	0,23	0,19	0,23
		CT kcal/h	2217,21	2770,18	2548,88	2973,60	3937,22	3203,92	4004,81	5260,46	4121,84	5243,66
		CS kcal/h	2039,06	1919,44	2497,08	2344,96	2347,48	2779,51	2717,28	2800,80	3109,06	3140,24
		PC kPa	2,72	4,18	3,56	4,79	8,25	5,53	8,53	13,84	9,02	13,76
		VZ l/s	0,07	0,09	0,08	0,09	0,12	0,10	0,13	0,16	0,13	0,16
7	5	CT kcal/h	2385,52	3189,43	2610,31	3238,70	4313,13	3320,77	4297,74	5504,85	4301,01	5490,99
		CS kcal/h	2157,23	2118,03	2575,74	2482,26	2518,76	2860,16	2857,58	2913,28	3204,23	3254,34
		PC kPa	9,99	16,31	11,74	16,76	27,42	17,50	27,25	41,84	27,28	41,67
		VZ l/s	0,14	0,18	0,15	0,18	0,24	0,19	0,24	0,31	0,24	0,31
		CT kcal/h	2046,62	2589,10	2386,11	2762,39	3717,19	2966,86	3760,21	4965,91	3852,95	4954,25
		CS kcal/h	1952,43	1839,34	2386,11	2249,92	2249,22	2669,55	2608,13	2671,59	2987,68	3009,72
	7	PC kPa	3,83	6,02	5,15	6,82	11,72	7,83	11,96	19,30	12,47	19,24
		VZ l/s	0,08	0,11	0,10	0,11	0,15	0,12	0,15	0,20	0,16	0,20
		CT kcal/h	1718,10	1984,85	2132,51	2296,12	2975,01	2615,59	3145,75	4267,23	3361,18	4298,58
		CS kcal/h	1711,58	1560,20	2132,51	2012,89	1923,04	2463,43	2327,27	2369,77	2749,57	2721,29
		PC kPa	1,67	2,20	2,53	2,91	4,80	3,74	5,34	9,65	6,07	9,70
		VZ l/s	0,05	0,06	0,07	0,07	0,09	0,08	0,10	0,13	0,11	0,13
9	5	CT kcal/h	1849,13	2355,03	2222,50	2496,07	3421,87	2680,56	3443,78	4630,98	3515,99	4618,23
		CS kcal/h	1846,25	1738,18	2222,50	2132,65	2120,26	2537,59	2469,93	2525,77	2838,67	2863,03
		PC kPa	6,13	9,65	8,72	10,74	18,17	12,00	18,37	30,61	19,04	30,47
		VZ l/s	0,11	0,13	0,13	0,14	0,19	0,15	0,19	0,26	0,20	0,26
		CT kcal/h	1603,71	1811,61	1962,34	2108,00	2766,49	2412,77	2918,71	4002,74	3106,85	4012,87
		CS kcal/h	1603,71	1485,69	1962,34	1927,68	1835,39	2361,39	2232,48	2258,58	2640,05	2600,41
	7	PC kPa	2,41	3,04	3,54	4,06	6,84	5,26	7,59	13,13	8,56	13,19
		VZ l/s	0,07	0,07	0,08	0,09	0,11	0,10	0,12	0,16	0,13	0,16
		CT kcal/h	1280,47	1324,80	1625,70	1749,30	2083,99	2135,58	2398,84	3204,12	2696,57	3358,65
		CS kcal/h	1280,47	1225,78	1581,55	1706,65	1542,28	2136,54	1989,94	1929,93	2429,67	2321,05
		PC kPa	1,00	1,04	1,54	1,73	2,42	2,54	3,17	5,54	3,97	6,06
		VZ l/s	0,04	0,04	0,05	0,06	0,07	0,07	0,08	0,10	0,09	0,11

Fan Coil 9.000 Btu/h

2 Tubos somente refrigeração - 4 filas - Vazão média

Temperatura de entrada de água gelada (°C)		Elevação da temperatura da água gelada (°C)		Condições de entrada de ar TBS/TBU (°C)										
				22		24			26			28		
				15	17	15	17	19	17	19	21	19	21	
5	5	CT	kcal/h	2543,56	3350,46	2629,53	3340,35	4260,67	3364,97	4249,37	5231,64	4611,51	5222,33	
		CS	kcal/h	2049,35	2072,51	2368,03	2349,30	2394,96	2642,30	2672,68	2712,11	3160,71	2994,25	
		PC	kPa	11,29	18,02	12,04	17,92	27,24	18,16	27,11	38,85	30,28	38,75	
		VZ	l/s	0,14	0,19	0,15	0,19	0,24	0,19	0,24	0,29	0,26	0,29	
		7	CT	kcal/h	2191,35	2882,17	2367,61	2943,62	3864,43	3023,64	3853,03	4872,06	3868,52	4861,41
	CS		kcal/h	1864,33	1844,59	2216,61	2150,41	2202,73	2465,22	2477,75	2538,98	2764,84	2818,41	
	PC		kPa	4,37	7,40	5,07	7,71	12,89	8,12	12,82	18,96	12,92	18,89	
			VZ	l/s	0,09	0,12	0,10	0,12	0,16	0,12	0,16	0,20	0,16	0,20
		9	CT	kcal/h	1851,20	2328,96	2118,31	2489,79	3298,35	2674,80	3354,16	4436,99	3448,55	4403,37
	CS		kcal/h	1678,09	1583,64	2059,55	1928,76	1939,14	2282,99	2240,37	2336,30	2558,24	2602,32	
	PC		kPa	1,93	2,99	2,50	3,40	5,85	3,91	6,05	10,41	6,38	10,26	
			VZ	l/s	0,06	0,07	0,07	0,08	0,10	0,08	0,11	0,14	0,11	0,14
7	5	CT	kcal/h	1978,49	2666,31	2153,79	2704,66	3593,23	2764,89	3581,23	4571,32	3581,71	4561,13	
		CS	kcal/h	1763,53	1744,21	2106,75	2038,83	2076,77	2343,16	2350,55	2402,05	2629,78	2678,26	
		PC	kPa	6,97	12,20	8,21	12,34	20,04	12,81	19,92	30,35	19,93	30,24	
		VZ	l/s	0,11	0,15	0,12	0,15	0,20	0,16	0,20	0,26	0,20	0,26	
		7	CT	kcal/h	1701,52	2170,43	1970,95	2304,11	3118,02	2468,79	3145,67	4158,20	3223,64	4152,26
	CS		kcal/h	1604,44	1513,09	1970,95	1844,66	1858,96	2187,22	2146,47	2213,11	2456,23	2489,09	
	PC		kPa	2,70	4,29	3,57	4,81	8,62	5,50	8,77	14,24	9,20	14,21	
			VZ	l/s	0,07	0,09	0,08	0,09	0,13	0,10	0,13	0,17	0,13	0,17
		9	CT	kcal/h	1430,82	1667,27	1735,31	1921,42	2498,99	2178,27	2638,87	3578,44	2810,36	3604,95
	CS		kcal/h	1418,42	1283,17	1735,31	1654,25	1585,07	2024,94	1914,25	1958,98	2258,13	2245,22	
	PC		kPa	1,20	1,58	1,71	2,07	3,43	2,63	3,81	6,86	4,30	6,96	
			VZ	l/s	0,05	0,05	0,06	0,06	0,08	0,07	0,08	0,11	0,09	0,11
9	5	CT	kcal/h	1526,11	1967,33	1825,80	2076,66	2870,55	2219,07	2881,06	3859,82	2936,26	3850,73	
		CS	kcal/h	1515,33	1424,90	1825,80	1744,71	1750,41	2074,12	2030,32	2083,31	2328,25	2356,21	
		PC	kPa	4,26	6,90	5,98	7,65	13,47	8,69	13,55	22,37	14,00	22,28	
		VZ	l/s	0,09	0,11	0,10	0,12	0,16	0,13	0,16	0,22	0,17	0,22	
		7	CT	kcal/h	1330,55	1517,10	1611,67	1753,70	2323,51	2086,60	2438,68	3365,94	2588,44	3372,19
	CS		kcal/h	1330,55	1218,52	1613,98	1579,85	1511,56	2043,74	1829,64	1870,49	2162,26	2146,06	
	PC		kPa	1,69	2,17	2,44	2,85	4,89	3,96	5,37	9,88	6,02	9,91	
			VZ	l/s	0,06	0,06	0,07	0,07	0,09	0,09	0,10	0,14	0,11	0,14
		9	CT	kcal/h	1067,44	1106,90	1435,71	1457,86	1754,41	1761,46	2011,73	2699,53	2249,07	2834,40
	CS		kcal/h	1067,44	1008,40	1435,71	1403,35	1268,89	1762,08	1634,40	1594,22	1994,40	1916,74	
	PC		kPa	0,82	0,85	1,19	1,23	1,74	1,76	2,26	3,98	2,80	4,37	
			VZ	l/s	0,03	0,04	0,05	0,05	0,06	0,06	0,06	0,09	0,07	0,09

Fan Coil 9.000 Btu/h

2 Tubos somente refrigeração - 4 filas - Vazão baixa

Temperatura de entrada de água gelada (°C)		Elevação da temperatura da água gelada (°C)		Condições de entrada de ar TBS/TBU (°C)										
				22		24			26			28		
				15	17	15	17	19	17	19	21	19	21	
5	5	CT	kcal/h	2265,44	2989,23	2336,94	2980,44	3796,60	3000,97	3785,05	4652,97	4081,58	4645,25	
		CS	kcal/h	1810,96	1838,48	2090,23	2081,44	2125,09	2338,60	2368,55	2405,76	2783,95	2653,52	
		PC	kPa	9,04	14,84	9,59	14,76	22,36	14,94	22,23	31,73	24,51	31,66	
		VZ	l/s	0,13	0,17	0,13	0,17	0,21	0,17	0,21	0,26	0,23	0,26	
		7	CT	kcal/h	1953,60	2572,26	2106,67	2628,63	3451,20	2698,20	3153,74	4351,30	3455,25	4342,10
	CS		kcal/h	1647,35	1633,95	1958,67	1904,25	1955,78	2181,07	1987,45	2259,01	2450,69	2503,94	
	PC		kPa	3,51	5,94	4,05	6,20	10,49	6,52	8,85	15,62	10,52	15,56	
			VZ	l/s	0,08	0,10	0,09	0,11	0,14	0,11	0,13	0,17	0,14	0,17
		9	CT	kcal/h	1652,94	2089,83	1890,01	2225,58	2580,96	2388,63	3001,82	3968,23	3085,80	3927,88
	CS		kcal/h	1485,75	1405,91	1825,25	1707,32	1478,98	2020,20	1987,73	2078,81	2268,09	2306,55	
	PC		kPa	1,55	2,43	2,01	2,74	3,66	3,14	4,88	8,38	5,15	8,22	
			VZ	l/s	0,05	0,07	0,06	0,07	0,08	0,08	0,09	0,12	0,10	0,12
7	5	CT	kcal/h	1760,83	2380,09	1904,86	2413,07	3206,60	2464,98	3196,31	4071,60	3196,29	4063,58	
		CS	kcal/h	1556,69	1544,62	1862,42	1803,40	1842,69	2070,91	2083,06	2130,54	2328,10	2374,00	
		PC	kPa	5,58	9,94	6,49	10,21	16,50	10,64	16,41	24,87	16,41	24,79	
		VZ	l/s	0,10	0,14	0,11	0,14	0,18	0,14	0,18	0,23	0,18	0,23	
		7	CT	kcal/h	1515,79	1944,15	1750,04	2058,88	2787,45	2201,76	2811,45	3719,71	2879,42	3716,30
	CS		kcal/h	1419,20	1340,83	1745,59	1631,91	1649,03	1933,63	1901,65	1968,10	2173,99	2211,78	
	PC		kPa	2,16	3,48	2,84	3,88	6,94	4,41	7,06	11,86	7,39	11,76	
			VZ	l/s	0,06	0,08	0,07	0,08	0,11	0,09	0,11	0,15	0,12	0,15
		9	CT	kcal/h	1276,12	1494,94	1583,49	1719,05	2242,91	1943,74	2366,34	3204,62	2513,83	3225,46
	CS		kcal/h	1258,98	1136,35	1583,49	1464,38	1407,19	1793,01	1697,18	1740,28	1999,41	1991,07	
	PC		kPa	1,05	1,29	1,43	1,68	2,78	2,12	3,09	5,54	3,47	5,61	
			VZ	l/s	0,04	0,05	0,05	0,05	0,07	0,06	0,07	0,10	0,08	0,10
9	5	CT	kcal/h	1353,45	1756,86	1615,84	1857,20	2568,86	1972,83	2575,88	3445,54	2623,78	3438,03	
		CS	kcal/h	1338,87	1259,12	1615,84	1546,85	1552,98	1830,95	1797,88	1848,86	2059,90	2088,63	
		PC	kPa	3,39	5,56	4,74	6,20	11,16	6,94	11,20	18,41	11,56	18,35	
		VZ	l/s	0,08	0,10	0,09	0,11	0,15	0,11	0,15	0,19	0,15	0,19	
		7	CT	kcal/h	1188,25	1358,58	1431,01	1564,57	2082,35	1775,03	2185,10	3035,68	2310,63	3022,03
	CS		kcal/h	1188,25	1077,91	1431,01	1396,73	1339,69	1717,22	1620,73	1670,24	1911,24	1904,91	
	PC		kPa	1,37	1,76	1,94	2,30	3,96	2,92	4,35	8,19	4,84	8,12	
			VZ	l/s	0,05	0,06	0,06	0,06	0,09	0,07	0,09	0,12	0,09	0,12
		9	CT	kcal/h	964,81	990,93	1286,99	1300,42	1573,43	1561,89	1802,47	2420,55	2008,79	2535,96
	CS		kcal/h	964,81	893,81	1286,99	1243,70	1123,25	1562,28	1446,83	1413,96	1763,87	1695,54	
	PC		kPa	0,73	0,75	1,02	1,03	1,42	1,40	1,83	3,22	2,25	3,53	
			VZ	l/s	0,03	0,03	0,04	0,04	0,05	0,05	0,06	0,08	0,06	0,08

Fan Coil 12.000 Btu/h

2 Tubos somente refrigeração - 4 filas - Vazão alta



Temperatura de entrada de água gelada (°C)		Elevação da temperatura da água gelada (°C)		Condições de entrada de ar TBS/TBU (°C)											
				22		24			26			28			
				15	17	15	17	19	17	19	21	19	21		
5	5	CT	kcal/h	3059,27	4047,86	3177,96	4031,13	5172,47	4063,71	5160,20	6378,43	5142,35	5901,48		
		CS	kcal/h	2498,36	2515,30	2899,59	2862,85	2911,14	3231,54	3262,26	3303,90	3610,16	3610,16	3364,77	
		PC	kPa	15,78	25,37	16,85	25,18	38,60	25,53	38,44	55,41	38,20	50,05	50,05	
	7	VZ	l/s	0,18	0,23	0,18	0,23	0,29	0,23	0,29	0,36	0,29	0,36	0,33	
		CT	kcal/h	2626,61	3464,47	2857,56	3539,32	4650,52	3640,97	4635,86	5890,13	4656,03	5875,53	5875,53	
		CS	kcal/h	2266,97	2235,09	2707,36	2617,81	2662,49	3012,22	3008,85	3073,34	3369,90	3423,67	3423,67	
	9	PC	kPa	6,39	10,82	7,50	11,28	17,75	11,79	17,64	26,61	17,78	26,49	26,49	
		VZ	l/s	0,11	0,14	0,12	0,14	0,19	0,15	0,19	0,24	0,19	0,24	0,24	
		CT	kcal/h	2208,67	2773,29	2546,30	2976,41	3953,14	3210,09	4022,93	5296,57	4142,12	5279,15	5279,15	
	7	5	CS	kcal/h	2030,42	1910,95	2495,93	2341,83	2342,68	2783,32	2719,75	2802,78	3118,65	3148,14	3148,14
			PC	kPa	2,80	4,31	3,67	4,93	8,49	5,70	8,78	14,20	9,29	14,12	14,12
			VZ	l/s	0,07	0,09	0,08	0,09	0,13	0,10	0,13	0,17	0,13	0,17	0,17
7		CT	kcal/h	2380,92	3195,22	2610,19	3245,67	4337,92	3330,27	4322,17	5549,95	4325,57	5535,73	5535,73	
		CS	kcal/h	2151,86	2110,47	2577,18	2481,48	2517,81	2866,65	2862,95	2918,84	3216,02	3266,24	3266,24	
		PC	kPa	10,30	16,74	12,09	17,20	28,17	17,98	27,99	43,01	28,02	42,83	42,83	
9		VZ	l/s	0,14	0,18	0,15	0,19	0,25	0,19	0,25	0,31	0,25	0,31	0,31	
		CT	kcal/h	2036,27	2585,48	2382,67	2762,43	3730,13	2970,88	3773,91	5000,90	3866,66	4990,05	4990,05	
		CS	kcal/h	1942,65	1827,49	2382,67	2245,58	2243,24	2672,69	2608,67	2673,06	2993,87	3018,24	3018,24	
9		PC	kPa	3,95	6,20	5,31	7,03	12,02	8,07	12,27	19,82	12,79	19,75	19,75	
		VZ	l/s	0,08	0,11	0,10	0,10	0,15	0,12	0,15	0,20	0,16	0,20	0,20	
		CT	kcal/h	1702,16	1971,78	2123,86	2289,19	2977,99	2613,84	3150,28	4283,54	3369,83	4319,42	4319,42	
9	5	CS	kcal/h	1696,21	1543,69	2123,86	2004,60	1912,92	2462,09	2323,62	2363,57	2753,45	2723,07	2723,07	
		PC	kPa	1,72	2,27	2,61	3,00	4,94	3,86	5,50	9,82	6,26	9,97	9,97	
		VZ	l/s	0,06	0,06	0,07	0,07	0,10	0,08	0,10	0,14	0,11	0,14	0,14	
	7	CT	kcal/h	1836,86	2347,99	2217,16	2493,15	3431,05	2680,60	3453,57	4660,56	3527,47	4647,46	4647,46	
		CS	kcal/h	1834,83	1724,87	2217,16	2127,06	2112,68	2538,46	2468,87	2524,84	2844,48	2868,36	2868,36	
		PC	kPa	6,33	9,92	9,00	10,90	18,65	12,33	18,85	31,45	19,55	31,30	31,30	
	9	VZ	l/s	0,11	0,14	0,13	0,14	0,20	0,15	0,20	0,26	0,20	0,26	0,26	
		CT	kcal/h	1586,78	1796,29	1952,35	2098,23	2768,81	2408,82	2920,46	4018,68	3112,53	4031,10	4031,10	
		CS	kcal/h	1586,78	1468,19	1952,35	1917,78	1825,29	2358,61	2227,74	2252,16	2642,64	2601,51	2601,51	
	9	PC	kPa	2,48	3,12	3,66	4,18	7,06	5,42	7,81	13,46	8,82	13,53	13,53	
		VZ	l/s	0,07	0,08	0,08	0,09	0,11	0,10	0,12	0,16	0,13	0,16	0,16	
		CT	kcal/h	1258,35	1302,81	1608,88	1732,11	2073,56	2132,77	2394,40	3202,55	2695,64	3365,69	3365,69	
9	CS	kcal/h	1258,35	1203,66	1565,38	1687,49	1526,36	2131,97	1982,64	1916,80	2428,12	2317,15	2317,15		
	PC	kPa	1,02	1,06	1,58	1,78	2,49	2,63	3,27	5,67	4,09	6,24	6,24		
	VZ	l/s	0,04	0,04	0,05	0,06	0,07	0,07	0,08	0,10	0,09	0,11	0,11		

Fan Coil 12.000 Btu/h

2 Tubos somente refrigeração - 4 filas - Vazão média

Temperatura de entrada de água gelada (°C)		Elevação da temperatura da água gelada (°C)		Condições de entrada de ar TBS/TBU (°C)											
				22		24			26			28			
				15	17	15	17	19	17	19	21	19	21		
5	5	CT	kcal/h	2629,10	3476,19	2721,98	3465,19	4435,86	3491,78	4423,53	5460,04	4818,14	5449,65		
		CS	kcal/h	2118,05	2139,44	2455,21	2432,35	2479,18	2742,44	2772,81	2813,28	3296,45	3111,35	3111,35	
		PC	kPa	12,30	19,60	13,11	19,49	29,68	19,75	29,54	42,40	33,18	42,28	42,28	
	7	VZ	l/s	0,15	0,20	0,16	0,20	0,25	0,20	0,25	0,31	0,27	0,31	0,31	
		CT	kcal/h	2256,15	2982,26	2445,83	3047,00	4014,38	3132,39	4000,92	5071,80	4019,34	5060,34	5060,34	
		CS	kcal/h	1920,85	1899,87	2294,30	2223,07	2275,60	2556,11	2565,65	2627,18	2870,65	2922,75	2922,75	
	9	PC	kPa	4,79	8,13	5,58	8,47	13,83	8,93	13,76	20,61	13,86	20,53	20,53	
		VZ	l/s	0,09	0,12	0,10	0,12	0,16	0,13	0,16	0,21	0,16	0,20	0,20	
		CT	kcal/h	1899,95	2396,93	2181,87	2567,93	3414,72	2764,40	3474,41	4607,41	3574,46	4573,68	4573,68	
	7	5	CS	kcal/h	1724,85	1624,14	2126,75	1988,99	1997,50	2363,20	2315,83	2411,93	2651,94	2694,48	2694,48
			PC	kPa	2,12	3,27	2,74	3,73	6,41	4,29	6,63	11,31	7,00	11,15	11,15
			VZ	l/s	0,06	0,08	0,07	0,08	0,11	0,09	0,11	0,15	0,11	0,14	0,14
7		CT	kcal/h	2037,22	2756,46	2224,95	2797,09	3730,61	2861,71	3717,79	4761,90	3718,43	4750,89	4750,89	
		CS	kcal/h	1818,11	1794,96	2180,08	2106,66	2143,73	2428,56	2433,46	2486,44	2729,01	2778,43	2778,43	
		PC	kPa	7,68	13,07	9,06	13,40	21,80	13,93	21,67	33,08	21,67	32,95	32,95	
9		VZ	l/s	0,12	0,16	0,13	0,16	0,21	0,16	0,21	0,27	0,21	0,27	0,27	
		CT	kcal/h	1744,99	2232,62	2031,67	2380,44	3223,17	2550,47	3258,14	4318,03	3340,34	4310,82	4310,82	
		CS	kcal/h	1648,27	1551,12	2031,67	1906,01	1912,02	2263,84	2218,64	2284,57	2545,85	2575,71	2575,71	
9		PC	kPa	2,96	4,70	3,94	5,31	9,43	6,04	9,63	15,45	10,10	15,41	15,41	
		VZ	l/s	0,07	0,09	0,08	0,10	0,13	0,11	0,13	0,18	0,14	0,18	0,18	
		CT	kcal/h	1460,37	1704,37	1816,97	1972,08	2580,81	2244,36	2722,42	3709,84	2905,46	3736,33	3736,33	
9	5	CS	kcal/h	1450,38	1309,27	1816,97	1700,06	1628,65	2090,73	1973,40	2018,95	2337,02	2320,54	2320,54	
		PC	kPa	1,30	1,73	1,95	2,27	3,76	2,89	4,17	7,52	4,71	7,62	7,62	
		VZ	l/s	0,05	0,06	0,06	0,06	0,08	0,07	0,09	0,12	0,09	0,12	0,12	
	7	CT	kcal/h	1564,17	2022,07	1881,48	2139,14	2967,42	2291,48	2979,19	4010,09	3038,68	4000,08	4000,08	
		CS	kcal/h	1555,25	1459,84	1881,48	1798,15	1799,97	2146,24	2096,34	2150,45	2411,77	2439,09	2439,09	
		PC	kPa	4,69	7,57	6,62	8,42	14,61	9,58	14,69	24,33	15,20	24,23	24,23	
	9	VZ	l/s	0,09	0,12	0,11	0,12	0,17	0,13	0,17	0,23	0,17	0,23	0,23	
		CT	kcal/h	1355,38	1547,81	1654,63	1798,86	2393,45	2052,74	2517,28	3486,40	2675,85	3494,48	3494,48	
		CS	kcal/h	1355,38	1241,82	1657,26	1622,99	1549,79	2004,92	1887,34	1925,55	2237,99	2218,04	2218,04	
	9	PC	kPa	1,86	2,37	2,70	3,13	5,36	4,01	5,89	10,59	6,62	10,63	10,63	
		VZ	l/s	0,06	0,07	0,07	0,08	0,10	0,09	0,10	0,14	0,11	0,14	0,14	
		CT	kcal/h	1077,99	1118,33	1377,90	1488,68	1794,98	1811,78	2065,94	2783,24	2318,94	2916,00	2916,00	
9	CS	kcal/h	1077,99	1019,36	1330,15	1438,15	1294,24	1812,47	1679,65	1634,60	2060,01	1970,09	1970,09		
	PC	kPa	0,86	0,89	1,31	1,34	1,90	1,94	2,47	4,34	3,08	4,75	4,75		
	VZ	l/s	0,04	0,04	0,05	0,05	0,06	0,06	0,07	0,09	0,07	0,09	0,09		

Fan Coil 12.000 Btu/h

2 Tubos somente refrigeração - 4 filas - Vazão baixa

		Condições de entrada de ar TBS/TBU (°C)											
Temperatura de entrada de água gelada (°C)	Elevação da temperatura da água gelada (°C)			22		24			26			28	
				15	17	15	17	19	17	19	21	19	21
5	5	CT	kcal/h	2319,56	3072,67	2395,82	3063,41	3916,31	3085,30	3904,20	4811,83	4223,05	4803,69
		CS	kcal/h	1850,85	1877,15	2143,67	2131,80	2176,43	2401,33	2431,45	2469,46	2871,69	2729,25
		PC	kPa	9,80	15,92	10,41	15,84	24,02	16,03	23,89	34,14	26,45	34,06
		VZ	l/s	0,13	0,18	0,14	0,18	0,22	0,18	0,22	0,27	0,24	0,27
	7	CT	kcal/h	1993,64	2639,56	2153,62	2695,52	3554,33	2769,29	3223,82	4490,25	3558,11	4100,78
		CS	kcal/h	1679,59	1665,44	2004,72	1946,80	1999,60	2237,10	2039,33	2313,58	2517,77	2329,10
		PC	kPa	3,80	6,45	4,39	6,71	11,37	7,06	9,47	16,75	11,39	15,02
		VZ	l/s	0,08	0,11	0,09	0,11	0,14	0,11	0,13	0,18	0,15	0,17
	9	CT	kcal/h	1679,29	1995,84	1928,34	2276,70	3031,56	2446,54	3081,59	4088,21	3169,69	4050,74
		CS	kcal/h	1509,76	1253,63	1860,51	1742,23	1755,12	2069,13	2032,46	2125,06	2326,07	2365,93
		PC	kPa	1,68	2,33	2,18	2,97	5,11	3,40	5,27	9,07	5,56	8,90
		VZ	l/s	0,05	0,06	0,06	0,07	0,10	0,08	0,10	0,13	0,10	0,13
7	5	CT	kcal/h	1793,80	2438,28	1952,26	2472,06	3298,74	2526,58	3287,94	4203,17	3288,01	4194,33
		CS	kcal/h	1585,59	1571,60	1903,57	1842,40	1881,24	2122,45	2133,20	2182,17	2390,08	2436,96
		PC	kPa	6,05	10,77	7,09	10,96	17,70	11,40	17,60	26,73	17,60	26,64
		VZ	l/s	0,11	0,14	0,11	0,14	0,19	0,15	0,19	0,24	0,19	0,24
	7	CT	kcal/h	1537,29	1987,41	1783,18	2101,57	2860,15	2252,07	2885,29	3831,61	2956,86	3826,59
		CS	kcal/h	1440,50	1362,04	1780,80	1662,89	1679,23	1978,86	1943,84	2011,20	2229,21	2265,80
		PC	kPa	2,34	3,78	3,09	4,19	7,51	4,78	7,64	12,62	8,00	12,60
		VZ	l/s	0,07	0,08	0,07	0,09	0,12	0,09	0,12	0,16	0,12	0,16
	9	CT	kcal/h	1286,16	1512,53	1565,49	1746,56	2293,51	1982,35	2418,76	3291,85	2574,58	3313,70
		CS	kcal/h	1270,76	1144,64	1565,49	1487,38	1428,16	1830,58	1729,76	1773,22	2046,45	2035,88
		PC	kPa	1,10	1,39	1,48	1,81	3,01	2,29	3,33	5,98	3,75	6,06
		VZ	l/s	0,04	0,05	0,05	0,06	0,07	0,06	0,08	0,10	0,08	0,11
9	5	CT	kcal/h	1371,09	1787,94	1646,00	1893,78	2632,09	2015,09	2640,71	3547,37	2690,23	3539,35
		CS	kcal/h	1359,10	1274,10	1646,00	1575,01	1579,08	1871,99	1836,32	1887,57	2110,32	2138,81
		PC	kPa	3,68	6,02	5,16	6,72	11,95	7,52	12,01	19,76	12,39	19,69
		VZ	l/s	0,08	0,11	0,10	0,11	0,15	0,12	0,15	0,20	0,16	0,20
	7	CT	kcal/h	1196,95	1371,89	1452,63	1587,74	2124,06	1891,85	2229,54	3105,65	2364,71	3103,80
		CS	kcal/h	1196,95	1084,27	1452,63	1417,57	1356,68	1843,01	1649,62	1695,91	1955,49	1946,95
		PC	kPa	1,48	1,90	2,11	2,49	4,28	3,43	4,69	8,79	5,24	8,78
		VZ	l/s	0,05	0,06	0,06	0,07	0,09	0,08	0,09	0,13	0,10	0,13
	9	CT	kcal/h	949,70	989,19	1214,63	1314,68	1593,87	1588,25	1832,60	2473,19	2048,99	2594,23
		CS	kcal/h	949,70	891,54	1168,63	1259,82	1131,08	1588,74	1469,11	1433,06	1800,59	1727,72
		PC	kPa	0,76	0,78	1,14	1,08	1,53	1,52	1,98	3,47	2,44	3,80
		VZ	l/s	0,03	0,03	0,04	0,04	0,05	0,05	0,06	0,08	0,07	0,08

Apêndice III - Carta Psicrométrica

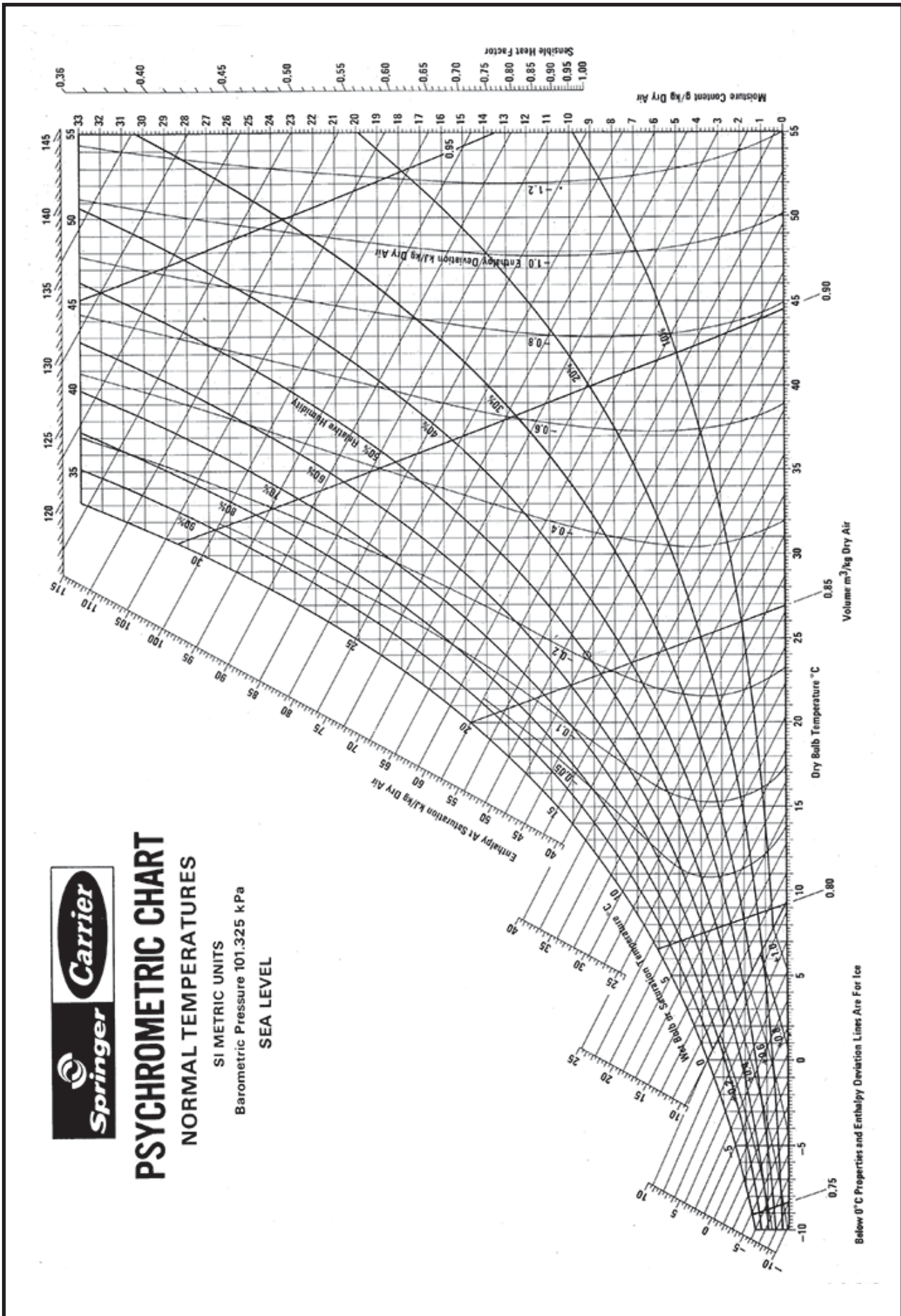



A critério da fábrica, e tendo em vista o aperfeiçoamento do produto, as características daqui constantes poderão ser alteradas a qualquer momento sem aviso prévio.

Telefones para Contato:

4003.9666 - Capitais e Regiões Metropolitanas

0800.886.9666 - Demais Cidades

ISO 9001

ISO 14001

OHSAS 18001